

Uživatelská příručka

Vyšívací stroj

Product Code (Kód produktu): 888-L90/L91/L93/K92

Instrukcja obsługi

Hafciarka

Product Code (Kod produktu): 888-L90/L91/L93/K92

Manual de utilizare

Mașină de brodat

Product Code (Cod produs): 888-L90/L91/L93/K92

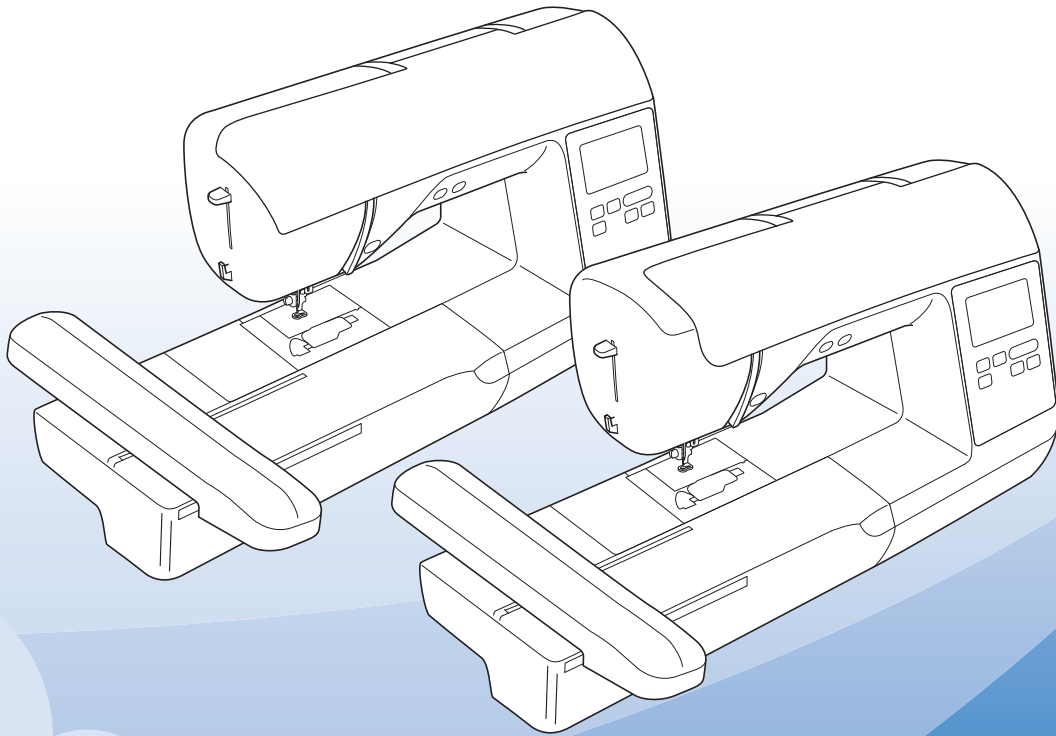

Před použitím stroje si přečtěte tento dokument.

Doporučujeme tento dokument uchovávat v blízkosti stroje, aby byl k dispozici k nahlédnutí.

Przed przystąpieniem do używania maszyny zapoznaj się z niniejszym dokumentem. Zalecamy zachowanie tego dokumentu na przyszłość i przechowywanie go w dostępnym miejscu.

Citiți acest document înainte de a utiliza mașina.

Vă recomandăm să păstrați acest document la îndemână pentru consultare ulterioară.

Uživatelská příručka

Vyšívací stroj

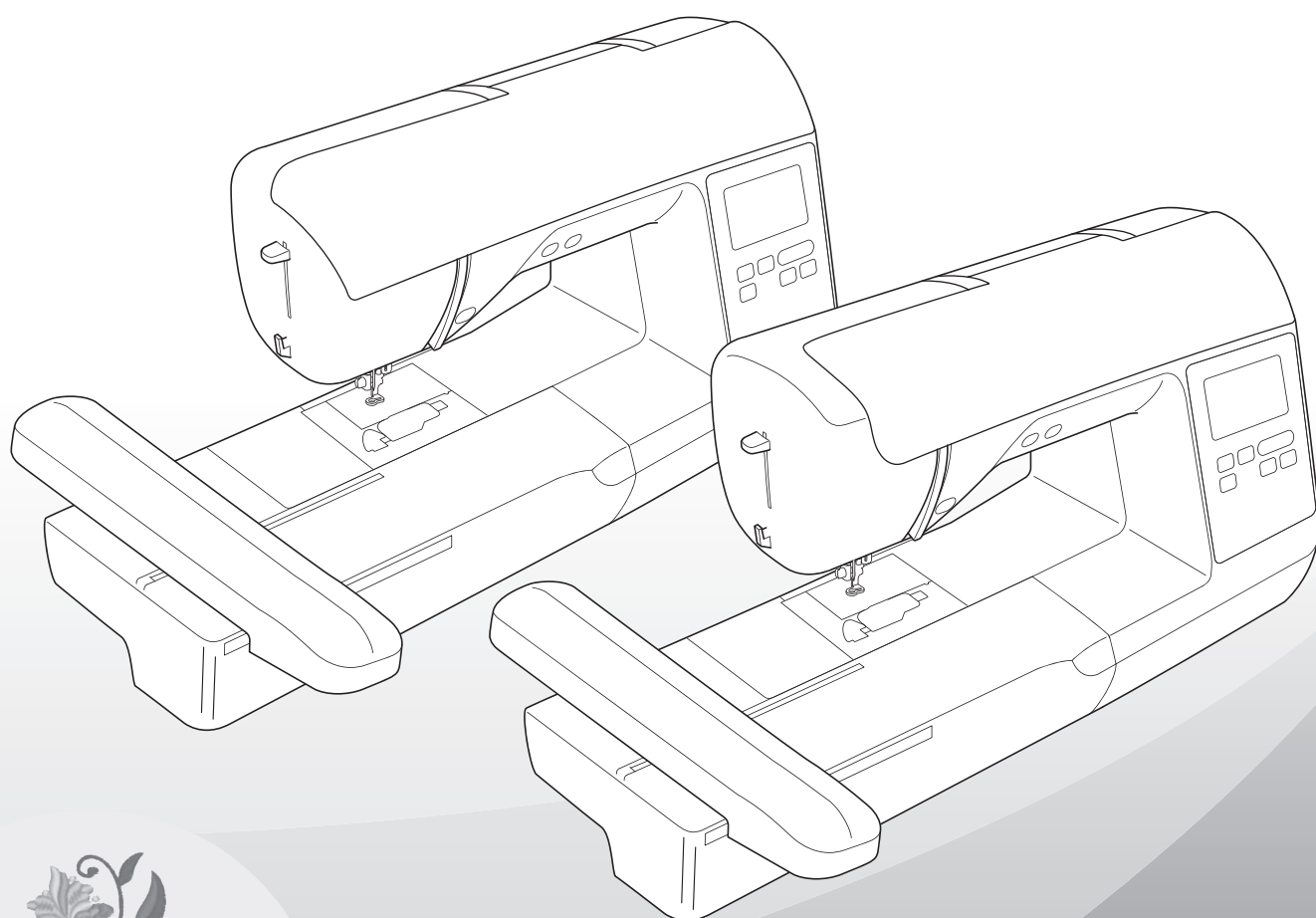

Před použitím stroje si přečtete tento dokument. Doporučujeme tento dokument uchovávat v blízkosti stroje, aby byl k dispozici k nahlédnutí.

ÚVOD

Jsme rádi, že jste se rozhodli pro zakoupení tohoto stroje. Než začnete stroj používat, pečlivě si přečtěte část „DŮLEŽITÉ BEZPEČNOSTNÍ POKYNY“ a poté tuto uživatelskou příručku. Dozvíte se, jak správně ovládat různé funkce stroje. Jakmile přečtete tuto uživatelskou příručku, uschovejte ji na místo, kde ji budete mít vždy po ruce.

DŮLEŽITÉ BEZPEČNOSTNÍ POKYNY

Před používáním stroje si přečtěte tyto bezpečnostní pokyny.

⚠ NEBEZPEČÍ - V zájmu snížení nebezpečí úrazu elektrickým proudem.

1 Vždy odpojte stroj od elektrické zásuvky okamžitě po použití, při čištění, při provádění uživatelských seřízení popsaných v této příručce nebo pokud ponecháváte stroj bez dozoru.

⚠ VAROVÁNÍ - V zájmu snížení nebezpečí popálenin, požáru, úrazu elektrickým proudem nebo zranění osob.

2 Vždy odpojte stroj od elektrické zásuvky při provádění uživatelských seřízení popsaných v této příručce.

- Pro odpojení stroje jej přepněte do pozice se symbolem „O“, uchopte zástrčku a vytáhněte ji ze zásuvky. Netahejte za kabel.
- Zapojte stroj přímo do elektrické zásuvky. Nepoužívejte prodlužovací kabel.
- V případě výpadku elektrického proudu stroj vždy odpojte.

3 Nebezpečí poranění elektrickým proudem:

- Stroj se zapojuje do zdroje střídavého proudu v rozsahu uvedeném na štítku. Nezapojujte jej do zdroje stejnosměrného proudu ani měniče. Pokud si nejste jisti, jaký zdroj napájení máte, kontaktujte kvalifikovaného elektrikáře.
- Stroj smí být používán pouze v zemi, kde byl zakoupen.

4 Nikdy stroj nepoužívejte, pokud má poškozený kabel nebo zástrčku, pokud správně nefunguje, pokud byl upuštěn nebo je poškozen nebo pokud do stroje vnikla voda. Na prohlídku, opravu, elektrické nebo mechanické seřízení stroj vždy předejte nejbližšímu autorizovanému prodejci Brother.

- Ať je stroj uskladněn nebo jej používáte, pokud si všimnete něčeho neobvyklého, například zápachu, žáru, změny barvy nebo deformace, přestaňte jej okamžitě používat a odpojte napájecí kabel ze zásuvky.
- Při přepravě stroje jej držte za rukojeť. Při zvedání stroje za jinou část by mohlo dojít k poškození stroje nebo jeho pádu a následnému poranění osob.
- Když stroj zvedáte, neprovádějte žádné náhlé nebo neopatrné pohyby, které by mohly způsobit poranění osob.

5 Vždy zachovávejte pořádek na pracovišti:

- Nikdy nezapínejte stroj se zablokovanými větracími otvory. Nenechte na větracích otvorech stroje ani na ovládacím pedálu usazovat prach, zbytky textilu a neucpávejte je ani volně položenou látku.
- Nepoužívejte prodlužovací kabely. Zapojte stroj přímo do elektrické zásuvky.
- Do otvorů nikdy nevhazujte ani nevkládejte žádné cizí předměty.
- Nepoužívejte stroj v místech, kde se používají aerosolové produkty (spreje) nebo kyslík.
- Nepoužívejte stroj v blízkosti zdroje tepla, jako je například sporák nebo žehlička, mohlo by dojít ke vzplanutí stroje, napájecího kabelu nebo šitých oděvů a následnému požáru nebo úrazu elektrickým proudem.
- Nepokládejte stroj na nestabilní povrch, jako je například vratký nebo nakloněný stůl, stroj může spadnout a způsobit zranění.

6 Během vyšívání musíte dávat bedlivý pozor:

- Vždy dávejte pozor na jehlu. Nepoužívejte ohnuté nebo poškozené jehly.
- Nepřibližujte se prsty k pohybujícím se částem. V okolí jehly dbejte zvýšené opatrnosti.
- Pokud budete provádět jakékoli seřizovací úkony v okolí jehly, přepněte hlavní vypínač do polohy „O“.
- Nepoužívejte poškozenou nebo nesprávnou stehovou desku, mohlo by dojít ke zlomení jehly.

7 Stroj není hračka:

- Pokud stroj používáte v blízkosti dětí, dbejte zvýšené opatrnosti.
- Plastový pytel, ve kterém byl stroj při dodání zabalen, udržujte mimo dosah dětí nebo jej zlikvidujte. Nikdy nenechte děti si s pytlek hrát z důvodu nebezpečí udušení.
- Nepoužívejte stroj venku.

8 V zájmu prodloužení životnosti:

- Skladujte stroj mimo přímý sluneční svit a místa s vysokou vlhkostí. Nepoužívejte nebo neskladujte stroj poblíž topení, žehliček, halogenových lamp nebo jiných horkých předmětů.
- Pro čištění krytů používejte pouze neutrální mýdla nebo čisticí prostředky. Benzen, ředidlo a abrazivní prášky mohou poškodit kryt a stroj a nesmějí se používat.
- Při výměně nebo instalaci jehly či jiných částí si přečtěte Uživatelskou příručku, abyste montáž provedli správně.

9 Opravy a seřízení:

- Pokud dojde k poškození osvětlení, musí jej vyměnit autorizovaný prodejce Brother.
- V případě poruchy nebo nutného seřízení nejdříve postupujte podle tabulky pro odstraňování problémů v zadní části Uživatelské příručky, abyste mohli stroj sami prohlédnout a seřídit. Pokud problémy přetrvávají, obraťte se na místního autorizovaného prodejce Brother.

Stroj používejte pouze pro účely popsané v příručce.

Používejte příslušenství doporučené výrobcem v této uživatelské příručce.

Obsah této příručky a parametry výrobku mohou být změněny bez předchozího upozornění.

Další informace o výrobku a aktualizace naleznete na našich webových stránkách na adrese www.brother.com

TYTO POKYNY SI USCHOVEJTE

Tento stroj je určen pro domácí použití.

PRO UŽIVATELE V JINÝCH NEŽ EVROPSKÝCH ZEMÍCH

Tento stroj není určen k použití osobami (včetně dětí), které mají snížené fyzické nebo mentální schopnosti, schopnosti vnímání nebo mají nedostatečné zkušenosti a znalosti, pokud však nejsou pod dohledem nebo pokud nebyly zaškoleny ohledně použití stroje osobou odpovědnou za jejich bezpečnost. Děti by měly být pod dohledem, aby se zajistilo, že si se strojem nehrají.

PRO UŽIVATELE V EVROPSKÝCH ZEMÍCH

Toto zařízení může být použito dětmi staršími 8 let a osobami s omezenými fyzickými, smyslovými nebo mentálními schopnostmi nebo s nedostatkem zkušeností a znalostí, pokud jim byl přidělen dohled nebo pokud obdržely pokyny týkající se používání stroje bezpečným způsobem a pokud chápou možná nebezpečí. Děti si nesmějí se strojem hrát. Čištění a údržba nesmí být prováděna dětmi bez dohledu.

POUZE PRO UŽIVATELE VE VELKÉ BRITÁNII, IRSKU, NA MALTĚ A KYPRU

DŮLEŽITÉ UPOZORNĚNÍ

- V případě výměny pojistky použijte pouze pojistku schválenou ASTA pro BS 1362, tj. označenou značkou , s parametry vyznačenými na krytce.
- Vždy vraťte kryt pojistky na místo. Nikdy nepoužívejte pojistky bez krytu.
- Pokud dostupná zásuvka neodpovídá zástrčce tohoto zařízení, kontaktujte svého autorizovaného prodejce Brother, který vám dodá správný přívodní kabel.

OCHRANNÉ ZNÁMKY

IMPORTANT:

READ BEFORE DOWNLOADING, COPYING, INSTALLING OR USING.

By downloading, copying, installing or using the software you agree to this license. If you do not agree to this license, do not download, install, copy or use the software.

Intel License Agreement For Open Source Computer Vision Library

Copyright © 2000, Intel Corporation, all rights reserved. Third party copyrights are property of their respective owners.

Redistribution and use in source and binary forms, with or without modification, are permitted provided that the following conditions are met:

- Redistribution's of source code must retain the above copyright notice, this list of conditions and the following disclaimer.
- Redistribution's in binary form must reproduce the above copyright notice, this list of conditions and the following disclaimer in the documentation and/or other materials provided with the distribution.
- The name of Intel Corporation may not be used to endorse or promote products derived from this software without specific prior written permission.

This software is provided by the copyright holders and contributors "as is" and any express or implied warranties, including, but not limited to, the implied warranties of merchantability and fitness for a particular purpose are disclaimed. In no event shall Intel or contributors be liable for any direct, indirect, incidental, special, exemplary, or consequential damages (including, but not limited to, procurement of substitute goods or services; loss of use, data, or profits; or business interruption) however caused and on any theory of liability, whether in contract, strict liability, or tort (including negligence or otherwise) arising in any way out of the use of this software, even if advised of the possibility of such damage.

All information provided related to future Intel products and plans is preliminary and subject to change at any time, without notice.

CO MŮŽETE DĚLAT S TÍMTO STROJEM

B Základní funkce

Po nákupu svého stroje si nejprve přečtěte tuto část. Tato část obsahuje podrobnosti o postupech prvotního nastavení a také popis efektivnějších funkcí tohoto stroje.

Kapitola 1 PŘÍPRAVA

Strana B-2

Naučit se obsluze hlavních dílů a obrazovek

Kapitola 2 ZAČÁTEK VYŠÍVÁNÍ

Strana B-25

Naučit se, jak se připravit k vyšívání a základní operace vyšívání

A Dodatek

Tato část obsahuje důležité informace pro práci s tímto strojem.

Kapitola 1 ÚDRŽBA A ŘEŠENÍ POTÍŽÍ

Strana A-2

Jsou popsány různé postupy údržby a vyhledávání chyb.

OBSAH

ÚVOD	i
DŮLEŽITÉ BEZPEČNOSTNÍ POKYNY	i
OCHRANNÉ ZNÁMKY	iv
CO MŮŽETE DĚLAT S TÍMTO STROJEM.....	v

B Základní funkce

Kapitola 1 PŘÍPRAVA 2

Názvy dílů stroje a jejich funkce	2
Stroj	2
Jehla a sekce přítlačné patky	3
Vyšivací modul	3
Ovládací tlačítka	4
Ovládací panel a displejová tlačítka	4
Příložená příslušenství	5
Volitelné příslušenství	6
Vypínání/zapínání stroje.....	7
Zapínání stroje	8
Vypínání stroje	8
Zvolte nastavení stroje pro první použití.....	8
Ovládání LCD displeje.....	9
Zobrazení obrazovky LCD	9
Pomocí tlačítka nastavení	10
Nastavení citlivosti displejových tlačítek	12
Uložení snímku obrazovky nastavení na USB disk	13
Kontrola provozních postupů stroje	13
Navíjení/Instalace cívky	14
Navíjení cívky	14
Instalace cívky.....	17
Zavedení horní nití	19
Zavedení horní nití	19
Navlékání jehly	21
Ruční navlékání jehly (bez použití navlékače jehly)	22
Výměna jehly.....	23
Kontrola jehly.....	23
Výměna jehly	23

Kapitola 2 ZAČÁTEK VYŠÍVÁNÍ 25

Vyšívání krok za krokem.....	25
Připojení vyšivacího modulu.....	26
Perfektní provedení výšivky	28
Příprava látky	29
Příložená nažehlovacího podkladového materiálu (opory) k látce	29
Napnutí látky do vyšivacího rámečku.....	30
Vyšívání malých látek nebo okrajů látky	32
Uchycení vyšivacího rámečku	33
Volba vyšivacích vzorů.....	35
Informace o vlastnických právech	35
Typy vyšivacích vzorů	35
Volba vyšivacího vzoru	35
Potvrzení polohy vzoru	36
Kontrola polohy vzoru.....	36
Náhled na vybraný vzor	36
Vyšívání	37
Vyšívání vzoru	37
Změna zobrazení barvy nitě.....	38

A Dodatek

Kapitola 1 ÚDRŽBA A ŘEŠENÍ POTÍŽÍ 2

Péče a údržba	2
Omezení mazání olejem	2
Opatření při skladování stroje.....	2
Čištění LCD obrazovky	2
Čištění povrchu stroje	2
Čištění dráhy pouzdra cívky	2
O zprávě o údržbě.....	4
Dotykový panel nefunguje správně.....	4
Provozní zvuková signalizace	4
Výměna vyšivací patky	5
Odstranění závad.....	6
Seznam příznaků	6
Chybová hlášení	10
Aktualizace software vašeho stroje prostřednictvím USB disku.....	12
Rejstřík.....	13



Základní funkce

Tato část obsahuje podrobnosti o postupech prvotního nastavení a také popis efektivnějších funkcí tohoto stroje.

V této části strany začínají písmenem „B“.

Kapitola1 PŘÍPRAVA..... B-2

Kapitola2 ZAČÁTEK VYŠÍVÁNÍ B-25

Kapitola 1 PŘÍPRAVA

Názvy dílů stroje a jejich funkce

Níže uvádíme názvy různých součástí stroje a jejich funkce. Než začnete stroj používat, pečlivě si přečtěte tyto charakteristiky, abyste si názvy součástí stroje a jejich umístění zapamatovali.

Stroj

■ Čelní pohled

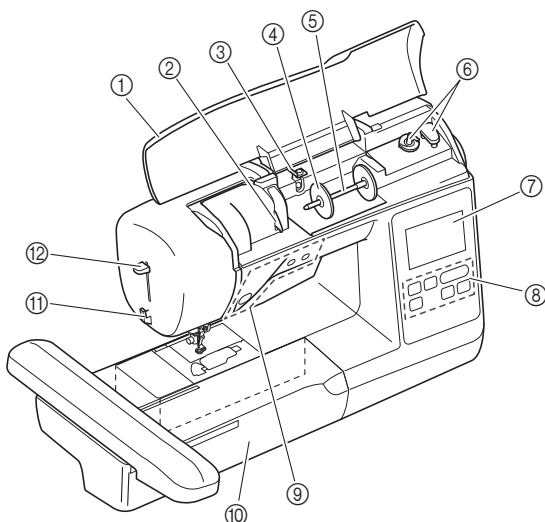

- ① **Horní kryt**
Otevřete horní kryt a nasadte cívku vrchní nitě na trn cívky vrchní nitě.
- ② **Destička vodiče nitě**
Při provlékání vrchní nitě provlečte nit kolem destičky vodiče nitě.
- ③ **Vodič nitě navíječe a předepínací kotouč**
Při navíjení spodní nitě protáhněte nit pod tento vodič a kolem předepínacího kotouče.
- ④ **Krytka cívky vrchní nitě**
Pomocí krytky cívky vrchní nitě přidržíte cívku nitě na místě.
- ⑤ **Trn cívky vrchní nitě**
Nasadte cívku s nití na trn cívky vrchní nitě.
- ⑥ **Navíječ**
Navíječ použijte při navíjení cívky.
- ⑦ **Displej LCD (s tekutými krystaly)**
Na LCD displeji se zobrazují chybové zprávy a nastavení vybraného vzoru. (strana B-9)
- ⑧ **Ovládací panel**
Na ovládacím panelu lze volit a upravovat vyšívací vzory a lze volit operace pro používání stroje. (strana B-4)
- ⑨ **Ovládací tlačítka**
Pro ovládání stroje použijte tato tlačítka. (strana B-4)
- ⑩ **Vyšívací modul**
Chcete-li vyšívat, nasadte vyšívací modul. (strana B-26)
- ⑪ **Odstřihovač nitě**
Prostrčením nitě odstřihovačem nit ustříhnete.
- ⑫ **Páčka navlékače jehly**
Páčku navlékače jehly použijete k navléknutí jehly.

■ Pohled zprava/zezadu

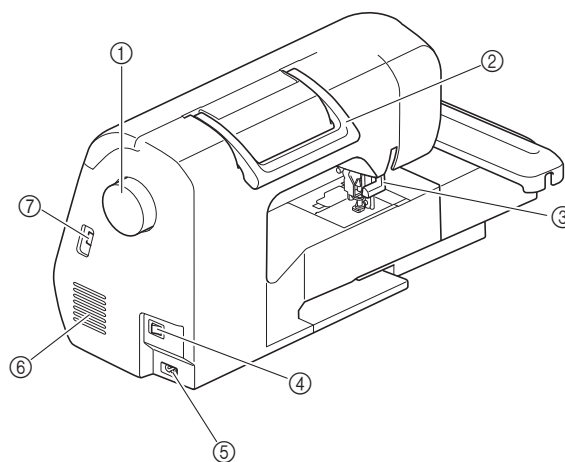

- ① **Ovládací kolo**
Otáčejte ovládacím kolem směrem k sobě (proti směru hodinových ručiček) a tím zvednete a spouštíte jehlu.
- ② **Rukojeť**
Při přenášení stroje ho držte za rukojeť.
- ③ **Páčka přítlačné patky**
Zvedněte a snižujte přítlačnou patku zvedáním a snižováním páčky přítlačné patky.
- ④ **Hlavní vypínač**
Hlavní vypínač slouží k zapínání a vypínání stroje.
- ⑤ **Napájecí konektor**
Zastrčte zástrčku napájecího kabelu do napájecího konektoru.
- ⑥ **Větrací otvor**
Větrací otvor umožňuje cirkulaci vzduchu kolem motoru. Během provozu stroje větrací otvor nezakrývejte.
- ⑦ **USB port (pro USB disk)**
Aby bylo možné importovat vzory z USB disku, zasuňte USB disk přímo do USB portu.

Jehla a sekce přítlačné patky

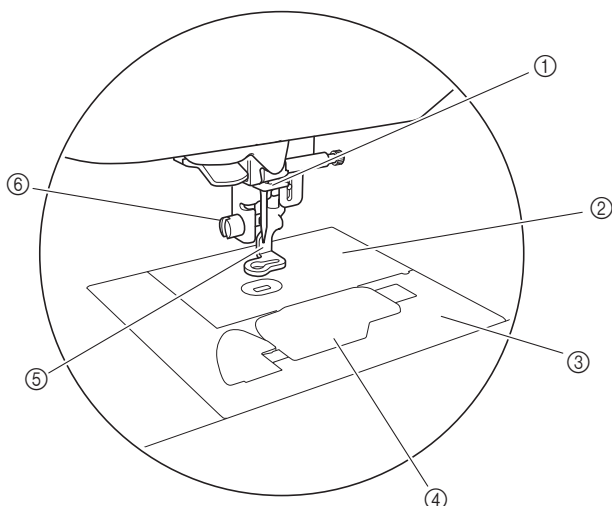

- ① **Vodící tyčka jehly**
Proveďte vrchní nit vodící tyčkou jehly.
- ② **Stehová deska**
- ③ **Kryt stehové desky**
Sejmete-li kryt stehové desky, můžete vyčistit pouzdro cívky spodní nitě a dráhu.
- ④ **Kryt cívky spodní nitě/pouzdro cívky spodní nitě**
Sejmete kryt cívky spodní nitě a poté vložte cívku do pouzdra cívky spodní nitě.
- ⑤ **Vyšívací patka**
Vyšívací patka pomáhá řídit poddajnost látky kvůli vyšší konzistenci stehů.
- ⑥ **Šroub vyšívací patky**
Pomocí šroubu vyšívací patky upevněte vyšívací patku na místě.

Vyšívací modul

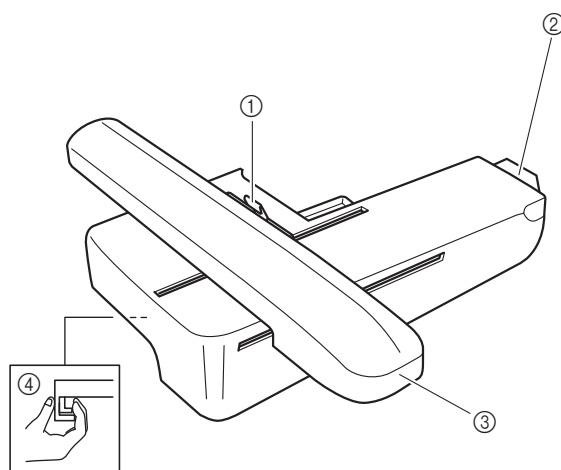

- ① **Zajišťovací páčka rámečku**
Pro připojení nebo sejmутí vyšívacího rámečku zatlačte zajišťovací páčku rámečku doleva. (strana B-33)
- ② **Konektor vyšívacího modulu**
Při připojování vyšívacího modulu zasuňte konektor vyšívacího modulu do připojovacího otvoru. (strana B-26)
- ③ **Saně**
Saně při vyšívání automaticky pohybují vyšívacím rámečkem. (strana B-26)
- ④ **Tlačítko uvolnění (umístěné pod vyšívací jednotkou)**
Stiskněte tlačítko uvolnění pro vyjmutí vyšívacího modulu. (strana B-27)

⚠ UPOZORNĚNÍ

- Před zasunutím nebo vyjmutím vyšívací jednotky VYPNĚTE hlavní vypínač.

B

PŘÍPRAVA

Ovládací tlačítka

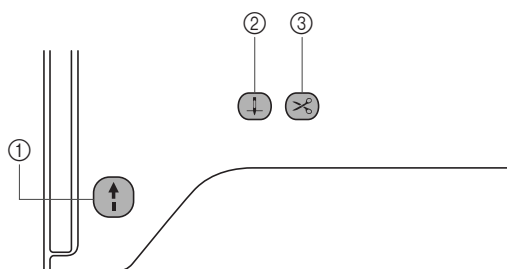

① Tlačítko „Start/Stop“ (↑)

Stiskněte tlačítko „Start/Stop“ pro zahájení nebo ukončení vyšívání. Tlačítko mění barvu podle provozního režimu, ve kterém se stroj nachází.

- Zelená: Stroj je připraven k vyšívání, nebo vyšívá.
- Červená: Stroj teď nemůže vyšívát.
- Oranžová: Stroj navíjí cívkovou nit nebo se trn navíječe přesouvá na pravou stranu.

② Tlačítko Polohování jehly (↑)

Stisknutím tlačítka Polohování jehly zvýšíte nebo snížíte jehlu.

③ Tlačítko Odstrihovač nitě (✂)

Stisknutím tlačítka Odstrihovač nitě po zastavení vyšívání ustrihnete vrchní i spodní nit.

⚠ UPOZORNĚNÍ

- Jakmile dojde k ustřižení nití, **nestlačujte tlačítko (✂) (tlačítko Odstrihovač nitě).** Učiníte-li tak, může dojít ke zlomení jehly, zamotání nití nebo poškození stroje.

Ovládací panel a displejová tlačítka

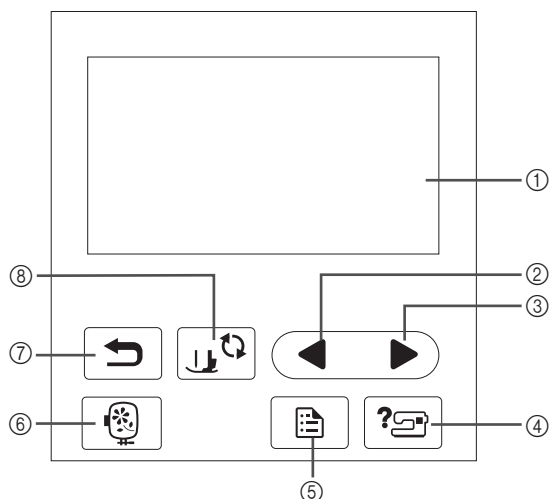

① LCD (displej z tekutých krystalů) (dotykový panel)

Je zobrazeno nastavení zvoleného vzoru a zprávy.

Stroj můžete ovládat pomocí tlačítek zobrazených na displeji LCD.

Další informace naleznete v části „Ovládání LCD displeje“ na straně B-9.

② Tlačítko Předchozí stránka ◀

Pokud se na displeji LCD některé položky nezobrazí, stisknutím zobrazíte předchozí obrazovku.

③ Tlačítko Další stránka ▶

Pokud se na displeji LCD některé položky nezobrazí, stisknutím zobrazíte další obrazovku.

④ Tlačítko Nápověda ?

Stisknutím se zobrazí nápověda pro použití stroje.

⑤ Tlačítko Nastavení

Stiskněte pro nastavení polohy zastavení jehly, zvukové signalizace a dalšího.

⑥ Tlačítko Vyšívání

Stiskněte toto tlačítko pro vyšítí vzoru.

⑦ Tlačítko Zpět ↶

Stisknutím se vrátíte na předchozí obrazovku.

⑧ Tlačítko výměny přítlačné patky/jehly

Stiskněte toto tlačítko před výměnou jehly, přítlačné patky, atd. Toto tlačítko uzamkne všechny funkce všech kláves a tlačítek, aby nemohl stroj pracovat.











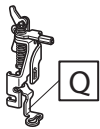
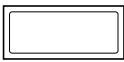



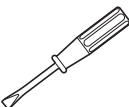

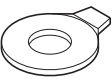
Poznámka

- Displejová tlačítka tohoto stroje tvoří kapacitní dotykové snímače. Tlačítka ovládejte tím, že se jich přímo dotknete prstem. Odezva tlačítek se liší podle uživatele. Vyvinutá síla na tlačítka neovlivňuje jejich odezvu.
- Protože displejová tlačítka reagují na různé uživatele různě, upravte nastavení pro „Nastavení citlivosti displejových tlačítek“ na straně B-12.
- Při použití elektrostatického dotykového pera se ujistěte, že má hrot 8 mm nebo větší. Nepoužívejte dotykové pero s tenkým hrotem, nebo zvláštním tvarem.

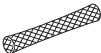
Příložená příslušenství

Příložené příslušenství se může lišit oproti tabulce dole, podle vámi zakoupeného modelu stroje. Podrobnosti o příloženém příslušenství a číslech jejich součástí pro váš stroj najdete ve Stručné referenční příručce.

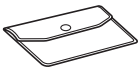
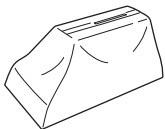
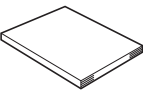
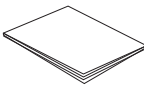
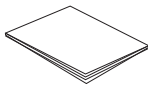
1.  Patka vyšivací „Q“ (ve stroji)	2.  Sada jehel Jehla 2/11	3.  Cívka (4) (Jedna je ve stroji.)	4.  Páráček	5.  Nůžky	6.  Čistící štěteček
7.  Šroubovák (velký)	8.  Šroubovák (malý)	9.  Kotoučovitý šroubovák	10.  Krytka cívky vrchní nitě (velká)	11.  Krytka cívky vrchní nitě (střední) (ve stroji)	12.  Krytka cívky vrchní nitě (malá)
13.  Vložka cívky vrchní nitě (mini cívka na silnou nit)	14.  Síťka cívky vrchní nitě	15.  Pouzdro cívky spodní nitě (šroub není barevný) (ve stroji)	16.  Vyšivací rámeček (velký) 18 cm (V) × 13 cm (Š) (7 palců (V) × 5 palců (Š))	17.  Spodní nit pro vyšívání z polyesteru, tloušťka 90	
18.  Taška na příslušenství	19.  Návlék proti prachu	20.  Uživatelská příručka	21.  Stručná referenční příručka	22.  Příručka k navrhování výšivek	

B

PŘÍPRAVA

Volitelné příslušenství

K dispozici je volitelné příslušenství, které lze zakoupit samostatně. Další volitelné příslušenství a jeho kódy dílů, viz Stručná referenční příručka.

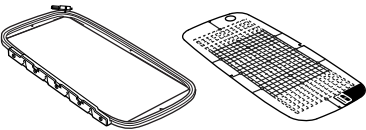
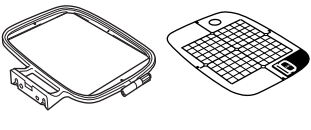
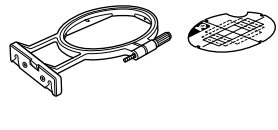
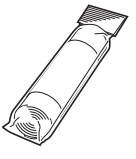
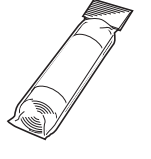
<p>1.</p> 	<p>2.</p> 	<p>3.</p> 
<p>Vyšivací rámeček (extra velký (vícepohový)) 30 cm (V) × 13 cm (Š) (12 palců (V) × 5 palců (Š))</p>	<p>Vyšivací rámeček (střední) 10 cm (V) × 10 cm (Š) (4 palce (V) × 4 palce (Š))</p>	<p>Vyšivací rámeček (malý) 2 cm (V) × 6 cm (Š) (1 palec (V) × 2-1/2 palce (Š))</p>
<p>4.</p> 	<p>5.</p> 	
<p>Podkladový materiál pro vyšívání</p>	<p>Vodorozpuštěný podkladový materiál</p>	



Doplňkové informace

- Volitelné příslušenství nebo díly získáte od svého autorizovaného prodejce Brother.
- Všechny specifikace jsou platné v době tisku. Pamatujte prosím, že některé specifikace se mohou změnit bez předchozího upozornění.
- Úplný seznam volitelného příslušenství naleznete u nejbližšího autorizovaného prodejce Brother.
- Vždy používejte pouze příslušenství doporučené pro tento stroj.

Vypínání/zapínání stroje

⚠ VAROVÁNÍ

- Jako zdroj napájení používejte pouze standardní domácí přívod elektrické energie. Použitím jiných zdrojů napájení může dojít k požáru, úrazu elektrickým proudem nebo poškození stroje.
- Zkontrolujte, že jsou zástrčky na napájecím kabelu pevně zastrčeny do elektrické zásuvky a zásuvky pro napájecí kabel na stroji. Jinak může dojít k požáru, nebo úrazu elektrickým proudem.
- Zástrčku napájecího kabelu nestrkejte do elektrické zásuvky ve špatném stavu.
- VYPNĚTE hlavní vypínač a vytáhněte zástrčku v těchto případech:
pokud nejste u stroje
po dokončení práce se strojem
pokud dojde k výpadku napájení během používání
pokud stroj řádně nefunguje v důsledku špatného připojení nebo odpojení
během bouřek

⚠ UPOZORNĚNÍ

- Používejte pouze napájecí kabel dodaný se strojem.
- Nepoužívejte prodlužovací kabely nebo přívod s více zásuvkami s dalšími připojenými zařízeními. Může dojít k požáru nebo úrazu elektrickým proudem.
- Nedotýkejte se zástrčky mokrými rukama. Může dojít k úrazu elektrickým proudem.
- Při odpojování stroje vždy nejdříve VYPNĚTE hlavní vypínač. Při odpojování ze zásuvky držte napájecí kabel za zástrčku. Taháním za kabel můžete poškodit kabel nebo může dojít k požáru či úrazu elektrickým proudem.
- Zabraňte pořezání, poškození, úpravě, násilnému ohýbání, tahání, kroucení nebo zamotání kabelu. Nepokládejte na kabel těžké předměty. Nevystavujte kabel žáru. Takovým jednáním můžete poškodit kabel nebo může dojít k požáru nebo úrazu elektrickým proudem. Pokud jsou kabel nebo zástrčka poškozené, nechte stroj před dalším používáním opravit u autorizovaného prodejce Brother.
- Pokud stroj nebudete dlouho používat, odpojte napájecí kabel. V opačném případě může dojít k požáru.
- Necháváte-li stroj bez dozoru, měl by být buď VYPNUTÝ hlavní vypínač stroje, nebo musí být zástrčka vytažena z elektrické zásuvky.
- Stroj musí být odpojen při údržbě nebo při demontáži krytů.

B

PŘÍPRAVA

Zapínání stroje

- 1 Ověřte, zda je stroj vypnut (hlavní vypínač v poloze „0“), a poté zapojte zástrčku napájecího kabelu do napájecího konektoru na pravé straně stroje.
- 2 Zastrčte zástrčku napájecího kabelu do domácí sítové zásuvky.

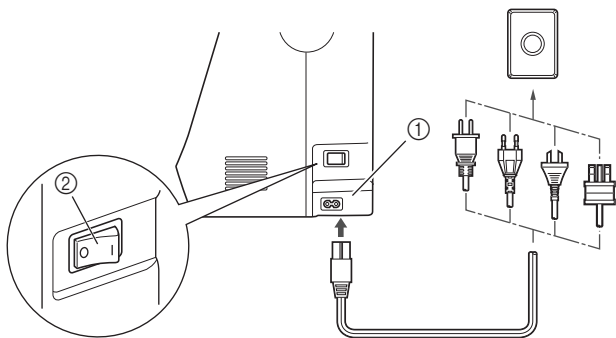

- 1 Napájecí konektor
- 2 Hlavní vypínač

- 3 Zapněte stroj stisknutím pravé části hlavního vypínače na pravé straně stroje (poloha „|“).

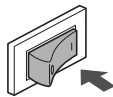

→ Světlo, LCD a tlačítko „Start/Stop“ se rozsvítí po zapnutí stroje.



Doplňkové informace

- Po zapnutí stroje vydá stroj při svém pohybu zvuk. Nejedná se o známku poruchy.
- Pokud stroj uprostřed vyšívání vypnete, činnost bude po zapnutí pokračovat.

- 4 Po zapnutí stroje se přehraje uvítací film. Dotkněte se kteréhokoliv místa na obrazovce.

Vypínání stroje

Jakmile ukončíte práci, stroj vypněte. Rovněž před přemístěním stroje na jiné místo se ujistěte, že je stroj vypnutý.

- 1 Ujistěte se, že stroj nevyšívá.
- 2 Stiskněte spínač napájení na pravé straně stroje ve směru symbolu „0“ a stroj tak vypněte.

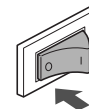

Zvolte nastavení stroje pro první použití

Při prvním zapnutí stroje vyberte jazyk dle vaší volby. Postupujte podle dále uvedeného postupu po automatickém zobrazení obrazovky nastavení.

- 1 Stiskněte ◀ a ▶ pro výběr jazyku.



- 2 Stiskněte tlačítko OK.

Ovládání LCD displeje

Zobrazení obrazovky LCD

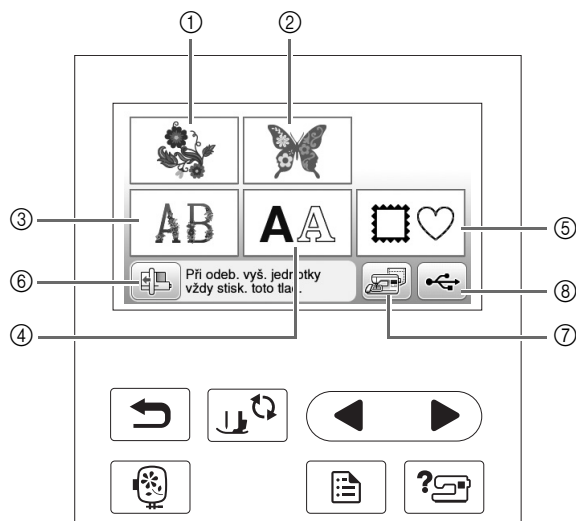

Po zapnutí napájení se může přehrát uvítací film. Po zobrazení uvítacího filmu se zobrazí obrazovka, pokud se LCD dotknete svým prstem. Prstem stiskněte tlačítko a zvolte vyšívací vzor, funkci stroje, nebo operaci uvedenou na tlačítku.

Obrazovka níže se zobrazí, jakmile se vyšívací saně přesunou do výchozí polohy.



- ① Vyšívací vzory
- ② Brother „Exkluzivní“
- ③ Vzory květinových písem
- ④ Znakové vzory
- ⑤ Rámové vzory
- ⑥ Stiskněte toto tlačítko pro napolohování vyšívacího modulu k uložení
- ⑦ Vzory uložené v paměti stroje
- ⑧ Vzory uložené na USB disku

Pomocí tlačítka nastavení

Stiskněte  pro změnu výchozího nastavení stroje (poloha zastavení jehly, rychlost vyšívání, uvítací obrazovka, atd.). Po změně nezbytného nastavení stiskněte tlačítko .

■ Nastavení vyšívání

Strana 1

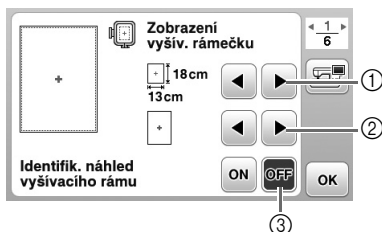

Strana 2

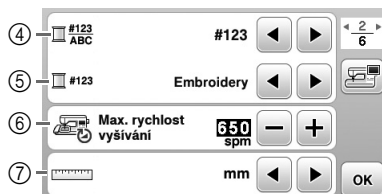

Strana 3

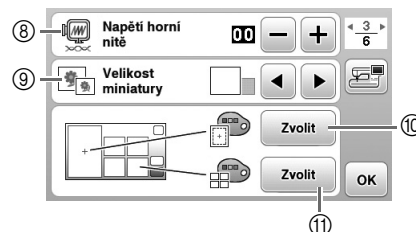

- ① Zvolte vyšívací rámeček, který má být použit.
- ② Zvolte značku středního bodu a mřížku, které jsou zobrazeny.
- ③ Při nastavení na možnost „ON“ lze vybrat vzor vyšívání podle velikosti vyšívacího rámečku, který jste zvolili v bodě ①.
- ④ Změňte zobrazení barvy nitě na obrazovce „Embroidery“; číslo nitě, název barvy. (strana B-38).
- ⑤ Je-li zvolena nit číslo „#123“, vyberte z šesti značek nití. (strana B-38).
- ⑥ Nastavte maximální rychlost vyšívání.
- ⑦ Změňte jednotky zobrazení (mm/palce).
- ⑧ Pro vyšívání nastavte napnutí vrchní nitě.
- ⑨ Stiskněte pro určení velikosti miniatur vzorů.
- ⑩ Změňte barvu pozadí pro oblast zobrazení vyšívání.
- ⑪ Změňte barvu pozadí pro prostor miniatur.

■ Obecné nastavení

Strana 4



Strana 5



Strana 6

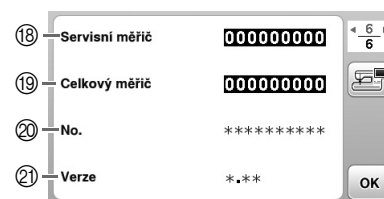



- 12 Zvolte polohu zastavení jehly (poloha jehly pro situace, kdy stroj nepracuje) nahore nebo dole.
- 13 Zvolte, zda se má ozvat zvuková signalizace činnosti. Podrobnosti viz „Provozní zvuková signalizace“ v sekci „Dodatek“.
- 14 Zvolte, zda se má po zapnutí stroje zobrazovat uvítací obrazovka.
- 15 Zvolte jazyk displeje. (strana B-12)
- 16 Zvolte, zda se má zapnout osvětlení pracovního prostoru a prostoru jehly.
- 17 Zvolte úroveň citlivosti displejových tlačítek. (strana B-12)
- 18 Servisní počet slouží k upomenutí na pravidelný servis vašeho stroje. (Chcete-li se dozvědět více, kontaktujte autorizovaného prodejce Brother.)
- 19 Zobrazuje celkový počet vyšitých stehů na tomto stroji.
- 20 „No.“ je interní číslo vašeho stroje.
- 21 Zobrazuje verzi programu LCD panelu.



Doplňkové informace

- Ve vašem stroji je nainstalována poslední verze softwaru. Dostupné aktualizace konzultujte se svým lokálním autorizovaným prodejcem Brother nebo na „ <http://support.brother.com/> “. Podrobnosti viz „Aktualizace software vašeho stroje prostřednictvím USB disku“ v sekci „Dodatek“.
- Pro uložení snímku aktuální obrazovky nastavení na USB disk stiskněte tlačítko . (strana B-13)

■ Volba jazyka displeje

- 1 Stiskněte tlačítko .
- 2 Zobrazte stranu 4.
- 3 Použijte  a  pro výběr jazyka displeje.



① Jazyk displeje



- 4 Stisknutím  se vrátíte na původní obrazovku.

Nastavení citlivosti displejových tlačítek

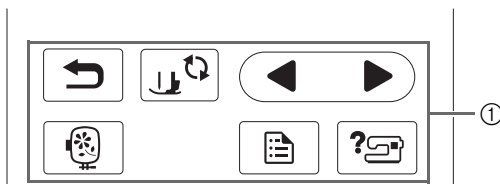
Citlivost displejových tlačítek můžete nastavit po pěti úrovních. Zobrazte obrazovku nastavení pro volbu požadované úrovně.



① Displejová tlačítka

- 1 Stisknutím  zobrazíte obrazovku s nastavením.
- 2 Zobrazte stranu 5 stisknutím .
- 3 Stiskněte tlačítko „Start“.



→ Je zobrazena obrazovka nastavení.

- 4 Nastavte „Vstupní citlivost“ stisknutím .

- Čím vyšší nastavení, tím citlivější budou tlačítka. Výchozí nastavení je „3“.

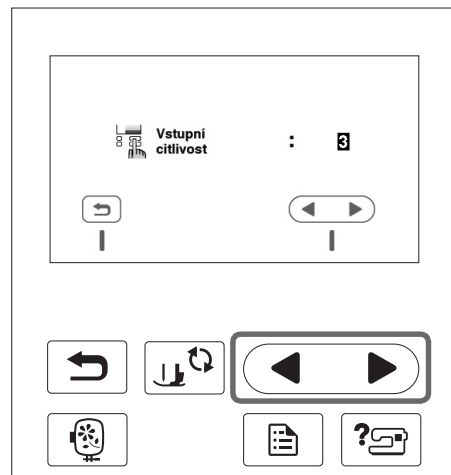

Poznámka

- Pokud je používáno elektrostatické dotykové pero, doporučujeme zvolit nejvyšší nastavení.
- Pro kontrolu citlivosti stiskněte při jejím nastavování . Když tlačítko reaguje, nastavená hodnota citlivosti bliká.

- 5 Stisknutím tlačítka  se vrátíte na předchozí obrazovku.

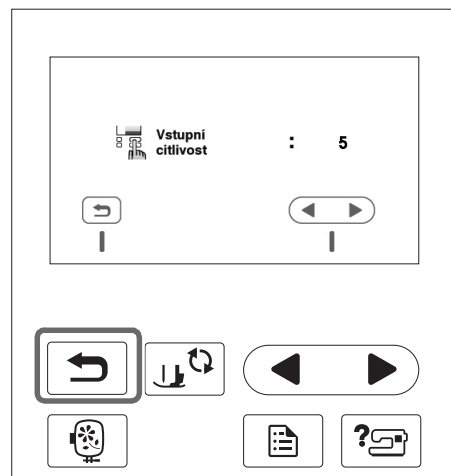

■ Pokud stroj nereaguje při stisknutí displejového tlačítka

Stroj vypněte, pak přidržte  (tlačítko Odstřihovač nitě) a stroj zapněte, aby se nastavení obnovila. Zobrazte obrazovku nastavení a znovu upravte nastavení.

Uložení snímku obrazovky nastavení na USB disk

Snímek obrazovky nastavení lze užít jako soubor BMP.

- 1 Zasuňte USB disk do USB portu na pravé straně stroje.

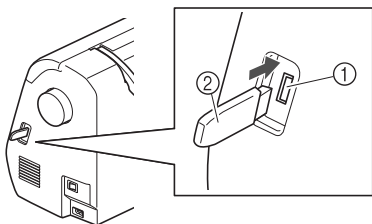

- ① USB port
② USB disk

- 2 Stiskněte tlačítko .

→ Zobrazí se obrazovka s nastaveními. Zvolte stranu obrazovky nastavení, proveďte požadované změny a pak uložte snímek obrazovky.

- 3 Stiskněte tlačítko .

→ Soubor se snímkem bude uložen na USB disk.

- 4 Vytáhněte USB disk a pro budoucí použití zkontrolujte uložený obrázek na počítači.

- Soubory snímků obrazovek nastavení jsou uloženy pod názvem „S#####.bmp“ do adresáře pojmenovaného „bPocket“.

Kontrola provozních postupů stroje

- 1 Zapněte stroj.

→ Zapne se displej LCD.

- 2 Dotkněte se kteréhokoliv místa na LCD obrazovce.

- 3 Na ovládacím panelu stiskněte tlačítko .

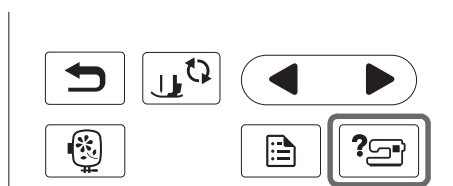

→ Zobrazí se obrazovka s nápovědou.

- 4 Stiskněte položku, kterou chcete zobrazit.

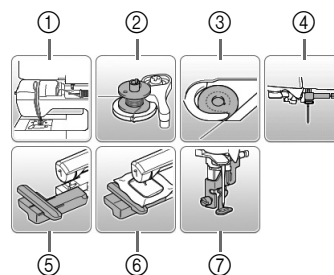

- ① Navléknutí vrchní nitě
② Navinutí cívky naviječe
③ Nasazení cívky spodní nitě
④ Výměna jehly
⑤ Připojení vyšívacího modulu
⑥ Uchycení vyšívacího rámečku
⑦ Upevnění vyšívací patky

→ První obrazovka uvádí postupy, které se po volbě tématu zobrazí.

- Stisknutí  vás přenese zpět na obrazovku volby položek.

- 5 Stisknutím tlačítka  se přesunete na další stránku.

Pokud stisknete , vrátíte se na předchozí stranu.

- 6 Jakmile dokončíte prohlížení, stiskněte dvakrát .

Navíjení/Instalace cívk

! UPOZORNĚNÍ

- Používejte pouze cívku (kód součásti: SA156, SFB: XA5539-151) vyrobenou přímo pro tento stroj. Při použití jakékoli jiné cívky může dojít k úrazu nebo poškození stroje.
- Přiložená cívka byla vyrobena přímo pro tento stroj. Pokud použijete cívky pro jiné modely stroje, stroj nebude řádně fungovat. Používejte pouze přiložené cívky stejného typu (kód dílu: SA156, SFB: XA5539-151). SA156 je cívka typu Class15.

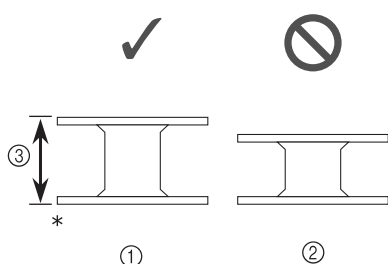

* Vyrobeno z plastu

① Tento model

② Ostatní modely

③ 11,5 mm (přibližně 7/16 palce)

Navíjení cívk

Tato sekce popisuje, jak navinout nit na cívku.

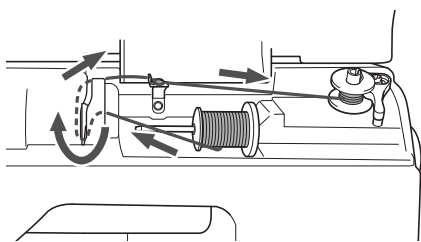

Doplňkové informace

- Při navíjení cívky pro vyšívání nezapomeňte použít spodní nit doporučenou pro tento stroj.

- 1 Otevřete horní kryt.
- 2 Nasadte cívku na trn navíječe cívky tak, aby pružinka trnu zapadla do drážky na cívce. Zatlačte na cívku tak, aby zapadla na místo.

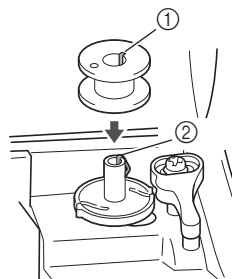

① Drážka

② Pružinka trnu navíječe

- 3 Zasunujte navíječ po směru šipky, dokud nezaklapne na místo.

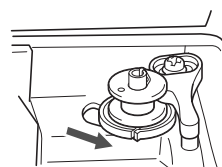

- Tlačítko „Start/Stop“ svítí oranžově.

- 4 Vyjměte krytku nasazenou na trnu pro cívku vrchní nitě.

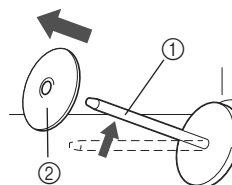

① Trn cívky vrchní nitě

② Krytka cívky vrchní nitě

5 Nasadíte cívku vrchní nitě na trn.

Zasaňte cívku na trn tak, aby byla cívka ve vodorovné poloze a nit se odvíjela ze spodu k vám.

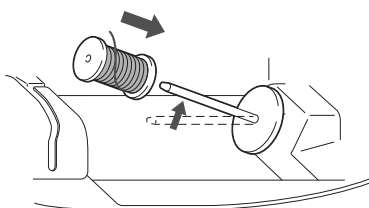

- Pokud neumístíte cívku tak, aby se nit odvíjela správně, může se po čase nit na trnu zamotat.

6 Nasuňte krytku na trn vrchní nitě.

Nasuňte dle znázornění krytku co nejdále doprava (zakulacenou stranou vlevo).

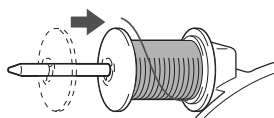
**! UPOZORNĚNÍ**

- Pokud cívku nebo krytku nenasadíte správně, nit se může po čase na trnu zamotat, což může způsobit zlomení jehly.
- K dispozici jsou tři velikosti krytek cívky vrchní nitě. Můžete si tedy vybrat krytku, která bude nejlépe vyhovovat použité velikosti cívky. Pokud bude krytka cívky vrchní nitě pro používanou cívku příliš malá, nit se může zachytit ve výřezu cívky nebo může dojít k poškození stroje. Když používáte mini cívku na silnou nit, použijte vložku cívky vrchní nitě (mini cívku na silnou nit). Podrobnosti o vložce cívky vrchní nitě (mini cívce na silnou nit) viz část „Doplňkové informace“, strana B-15.

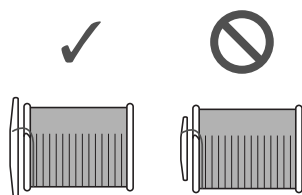
**Doplňkové informace**

- Když používáte cívku tak, jak je znázorněno níže, použijte malou krytku cívky vrchní nitě a mezi krytkou a cívkou ponechtejte malý prostor.

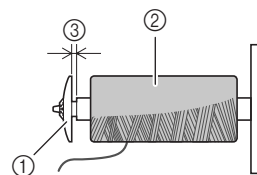

- 1 Krytka cívky vrchní nitě (malá)
- 2 Cívka vrchní nitě (křížem vinutá nit)
- 3 Mezera

- Při použití rychle se odvíjející nitě, například metalické nitě, nasadte na cívku vrchní nitě před jejím umístěním na trn sítku. Pokud bude sítko příliš dlouhá, zahněte ji tak, aby cívice vyhovovala.

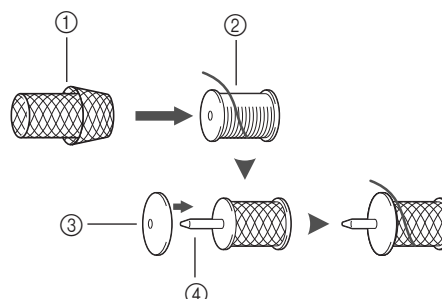

- 1 Sítko cívky vrchní nitě
- 2 Cívka
- 3 Krytka cívky vrchní nitě
- 4 Trn cívky vrchní nitě

- Pokud je na trn cívky nasazena cívka, jejíž střed má průměr 12 mm (1/2 palce) a výšku 75 mm (3 palce), použijte vložku cívky vrchní nitě (mini cívka na silnou nit).

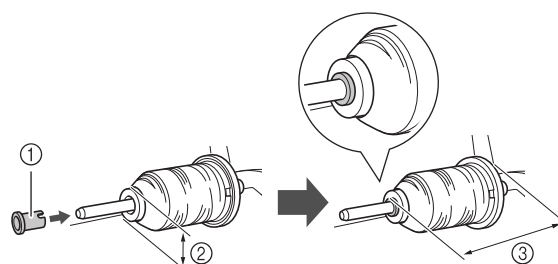

- 1 Vložka cívky vrchní nitě (mini cívka na silnou nit)
- 2 12 mm (1/2 palce)
- 3 75 mm (3 palce)

- 7** Pravou rukou přidržujte dle znázornění nit u cívky a levou rukou vytáhněte nit a prostrčte ji vodičem nitě k sobě.

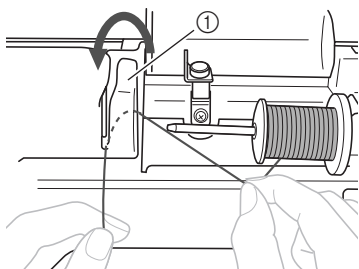

① Chráníč vodiče nitě

- 8** Prostrčte nit pod destičkou vodiče nitě a vytáhněte ji napravo.

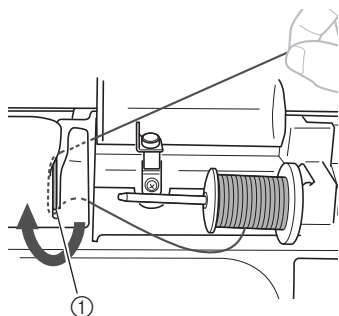

① Destička vodiče nitě

- 9** Prostrčte nit lapačem vodiče nitě a poté provlečte nit proti směru hodinových ručiček kolem předpínacího kotouče.

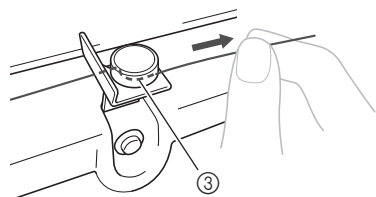
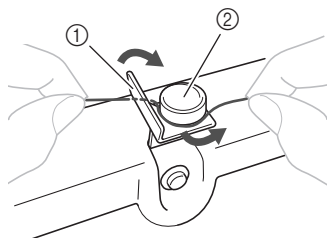

- ① Vodič nitě
② Předpínací kotouč
③ Vytáhněte co nejdále



Poznámka

- Ověřte, zda nit prochází předpínacím kotoučem.

- 10** Levou rukou přidržte nit a pravou rukou naviňte vypnutou nit pětkrát či šestkrát po směru hodinových ručiček kolem cívky naviječe.

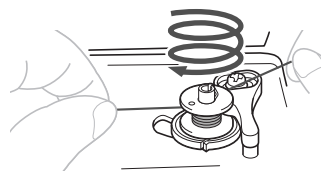

Poznámka

- Dbejte na to, aby byla nit mezi cívkou vrchní nitě a naviječem řádně napnutá.
- Ověřte, zda je nit kolem cívky naviječe navinutá po směru hodinových ručiček. V opačném případě se nit po čase namotá na trn naviječe.

- 11** Prostrčte konec nitě skrze výřez vodiče na sedle naviječe, vytáhněte nit vpravo a odstříhněte ji.

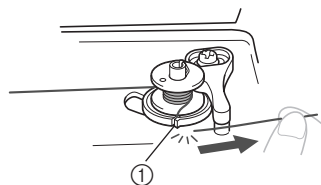

① Výřez vodiče na sedle naviječe (s vestavěným odstříhovačem)

! UPOZORNĚNÍ

- Vždy odstříhujte nit dle znázornění. Pokud cívku naviječe navinete bez odstříhnutí nitě pomocí vestavěného odstříhovače ve výřezu sedla naviječe, nit se může po čase zamotat na cívce nebo může dojít k ohnutí nebo zlomení jehly ve chvíli, kdy začne nit na cívce docházet.

- 12** Zapněte stroj.

- 13** Jedním stisknutím tlačítka „Start/Stop“ spustíte navíjení cívky.

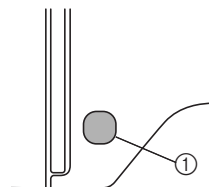

① Tlačítko „Start/Stop“

- 14** Jakmile se navíjení cívky zpomalí, stiskněte jednou tlačítko „Start/Stop“ pro zastavení stroje.

! UPOZORNĚNÍ

- Jakmile se navíjení cívky zpomalí, zastavte stroj. Neučiníte-li tak, může dojít k poškození stroje.

- 15 K odstříhnutí konce nitě navinuté kolem cívky použijte nůžky.

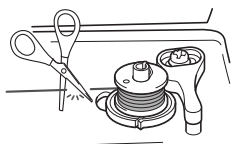

- 16 Přesuňte trn navíječe doleva a poté sejměte cívku z trnu.

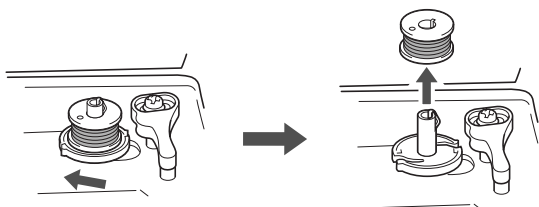

Doplňkové informace

- Pokud je trn navíječe cívky nastaven napravo, jehla se nepohne. (Vyšívání není možné.)

- 17 Sejměte cívku spodní nitě z trnu cívky.

Doplňkové informace

- Pokud spustíte stroj nebo otočíte ručním kolem po navinutí cívky, ozve se klapnutí. Nejedná se o známku poruchy.

Instalace cívky

Nasadte cívku s navinutou nití.

Můžete hned začít vyšívat bez vytahování spodní nitě nahoru, stačí nasadit cívku do pouzdra cívky a protáhnout nit výřezem v krytu stehové desky.

⚠ UPOZORNĚNÍ

- Použijte cívku s řádně navinutou nití, v opačném případě může dojít ke zlomení jehly nebo nesprávnému napnutí nitě.

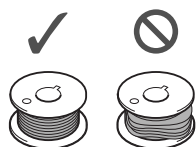

- Před zasunutím nebo výměnou cívky nezapomeňte na ovládacím panelu stisknutím tlačítka  zablokovat všechna tlačítka, jinak by při stisknutí tlačítka „Start/Stop“ nebo jiného tlačítka vedoucího ke spuštění stroje mohlo dojít ke zranění.

- 1 Jedním či dvojitým stisknutím tlačítka  (tlačítko polohování jehly) zvedněte jehlu.

- 2 Stiskněte tlačítko .

→ Obrazovka se změní a všechna tlačítka a ovládací tlačítka budou zablokována (kromě .

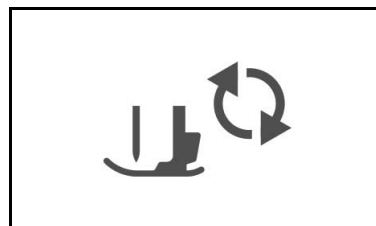

- 3 Zvedněte páčku přítlačné patky.

- 4 Přesuňte západku krytu cívky doprava.

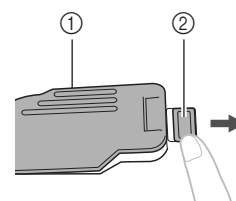

- ① Kryt cívky spodní nitě
② Západka

- 5 Sejměte kryt cívky.

- 6 Držte cívku pravou rukou, nit se odvíjí doleva a držte konec nitě levou rukou. Pak umístěte pravou rukou cívku do pouzdra cívky.

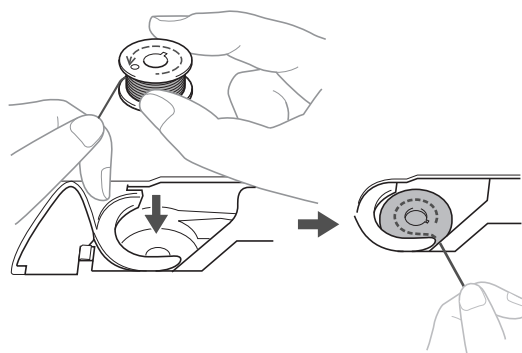

- 7** Jemně přidržujte cívku pravou rukou (1) a pak levou rukou protáhněte konec nitě kolem jazýčku krytu stehové desky (2).

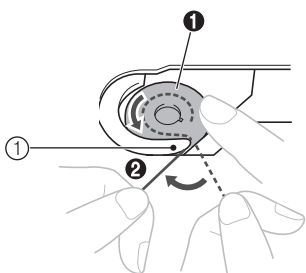

① Jazýček

⚠ UPOZORNĚNÍ

- Nezapomeňte cívku přidržovat prstem a odvíjejte správně nit cívky, jinak se nit může přetrhnout nebo nebude správně napnutá.



Doplňkové informace

- Sled, kterým má být nit protažena skrze pouzdro cívky, je vyznačen značkami na pouzdře cívky. Dbejte na to, abyste nit navlékli do stroje dle vyznačeného sledu.

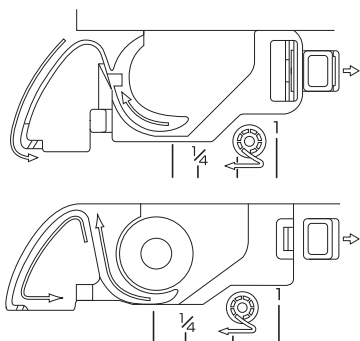

- 8** Když pravou rukou přidržujete cívku (1), protáhněte nit výřezem v krytu stehové desky (2) a zlehka ji vytáhněte levou rukou (3).

- Nit vstupuje do napínací pružiny pouzdra cívky.

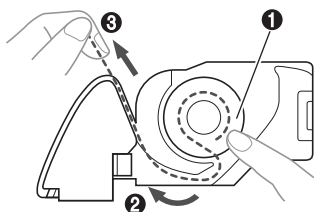

- 9** Pravou rukou lehce přidržujte cívku (1) a levou rukou pokračujte v protahování nitě výřezem (2). Pak nit ustříhnete odstříhovačem (3).

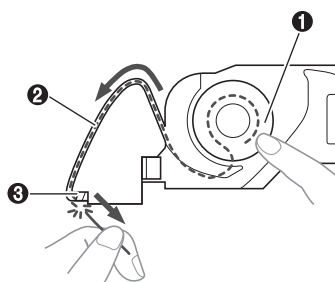

Poznámka

- Pokud není nit správně protažena napínací pružinou pouzdra cívky, může to způsobit nesprávné napnutí nitě.

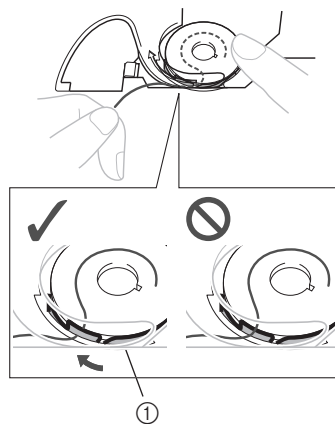

① Napínací pružinka

- 10** Přiložte zpět kryt cívky.

Umístěte jazýček do levého dolního rohu krytu cívky a poté jemně stlačte kryt na jeho pravé straně.

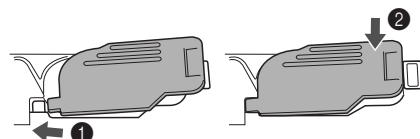

→ Navlečení spodní nitě je dokončeno.

Dále navlečte vrchní nit. Pokračujte postupem v části „Zavedení horní niti“ na straně B-19.

- 11** Stiskněte  pro odblokování všech tlačítek.

Zavedení horní niti

⚠ UPOZORNĚNÍ

- K dispozici jsou tři velikosti krytek cívký vrchní nitě. Můžete si tedy vybrat krytku, která bude nejlépe vyhovovat použité velikosti cívký. Pokud bude krytka pro používanou cívký příliš malá, nit se může zachytit ve výřezu cívký nebo může dojít ke zlomení jehly. Když používáte mini cívký na silnou nit, použijte vložku cívký vrchní nitě (mini cívký na silnou nit). Podrobnější informace o výběru krytek cívký pro vámi zvolenou nit, viz strana B-15.

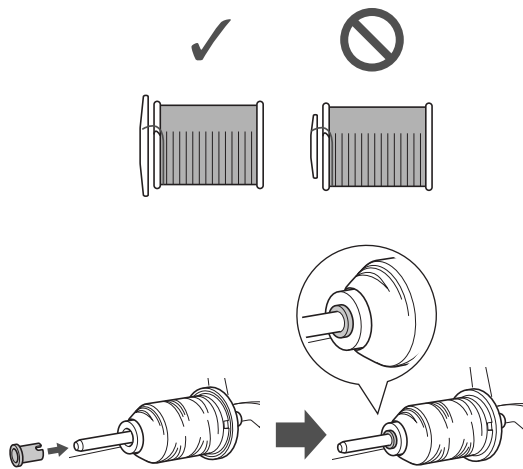

- Při navlékání vrchní nitě postupujte přesně podle pokynů. Pokud nenavlečete vrchní nit řádně, nit se může po čase zamotat nebo může dojít k ohnutí či zlomení jehly.

Zavedení horní niti

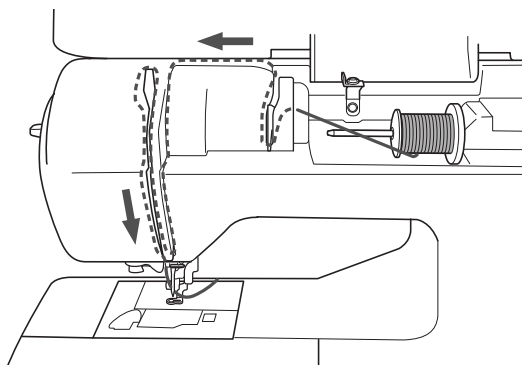

→ Při navlékání vrchní nitě postupujte přesně podle pokynů.

1 Zapněte stroj.

2 Zvednutím páčky přítlačné patky zvedněte přítlačnou patku.

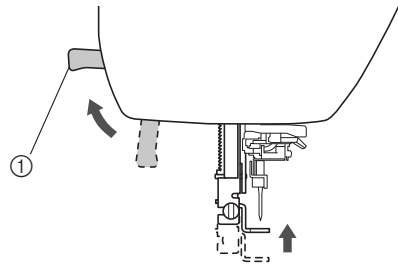

① Páčka přítlačné patky

→ Uzávěr vrchní nitě se otevře, takže lze do stroje zavést nit.

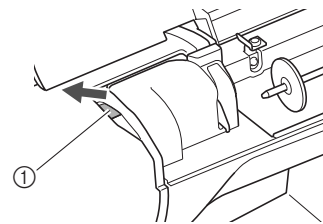

① Uzávěr

**Poznámka**

- Pokud nezvednete přítlačnou páčku, nebudete moci strojem provléci nit.

3 Jedním či dvojitým stisknutím tlačítka \updownarrow (tlačítko Polohování jehly) zvednete jehlu.

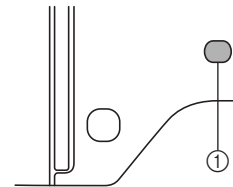

① Tlačítko Polohování jehly

→ Jehla je řádně zvednuta, jakmile je značka ručního kola nahoře (jako na obrázku). Zkontrolujte ruční kolo a pokud značka není ve správné poloze, stiskněte opakovaně tlačítko \updownarrow (tlačítko Polohování jehly), dokud správné polohy nedosáhnete.



① Značka na ručním kole

B

PŘÍPRAVA

- 4 Vyměňte krytku nasazenou na trnu pro cívku vrchní nitě.

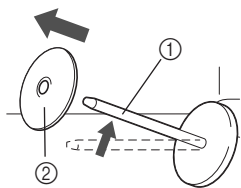

- ① Trn cívky vrchní nitě
② Krytka cívky vrchní nitě

- 5 Nasuňte krytku na trn vrchní nitě.

Zasuňte cívku na trn tak, aby byla cívka ve vodorovné poloze a nit se odvíjela ze spodu k vám.

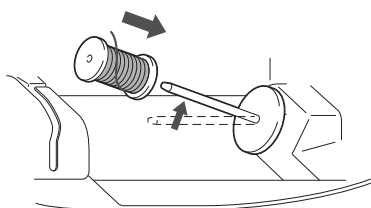

⚠ UPOZORNĚNÍ

- Pokud cívku nebo krytku vrchní nitě nenasadíte správně, nit se může po čase zamotat kolem trnu nebo může dojít ke zlomení jehly.

- 6 Nasuňte krytku na trn vrchní nitě.

Nasuňte dle znázornění krytku co nejdále doprava (zakulacenou stranou vlevo).

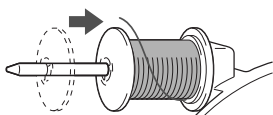

- 7 Pravou rukou chytněte nit u cívky, levou rukou vytáhněte nit a prostrčte ji kolem chrániče vodiče nitě směrem dopředu.

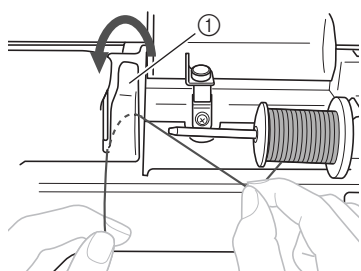

- ① Chráníč vodiče nitě

- 8 Pravou rukou nit lehce přidržujte, protáhněte ji pod destičkou vodička nitě a pak ji vytáhněte nahoru.

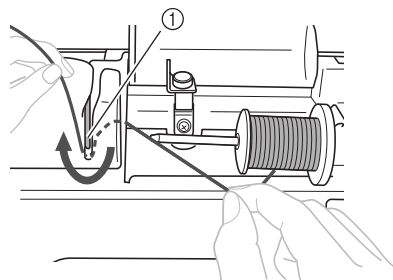

- ① Destička vodiče nitě

- 9 Protáhněte nit kanálkem v pořadí znázorněném níže.

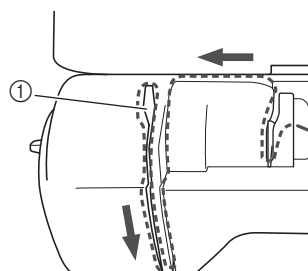



- ① Uzávěr

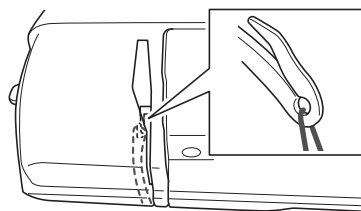

Poznámka

- Pokud je snížena přítlačná patka a uzavřen uzávěr, nelze nit strojem provléct. Ujistěte se, že je zvednutá přítlačná patka a otevřený uzávěr. Až poté začnete provlékat nit. Před vyjímáním vrchní nitě nezapomeňte zvednout přítlačnou patku a otevřít uzávěr.
- Tento stroj je vybaven průzorem, který umožňuje kontrolu polohy nitě na vodičí páčce. Zkontrolujte průzorem, zda je nit řádně protažena vodičí páčkou.



- 10 Stiskněte tlačítko .

→ Obrazovka se změní a všechna tlačítka a ovládací tlačítka budou zablokována (kromě .

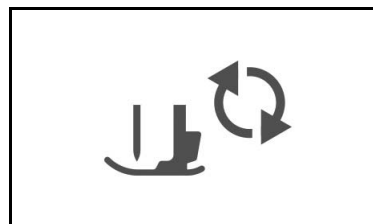

11 Provléčte nit za vodičí tyčkou jehly.

Nit lze snadno navléct za vodičí tyčku jehly, když ji levou rukou chytnete a pravou nasadíte za tyčku (jako na obrázku). Ujistěte se, že je nit protažena vlevo od jazýčku vodičí tyčky jehly.

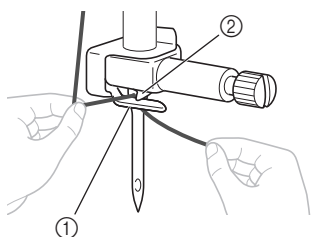

- ① Vodičí tyčka jehly
- ② Jazýček

12 Zvedněte páčku přítlačné patky.**Navlékání jehly****Doplňkové informace**

- Navlékač jehel můžete použít s jehlami o velikosti 75/11 až 90/14.
- Pokud nelze použít navlékač jehel, přečtěte si část „Ruční navlékání jehly (bez použití navlékače jehly)“ na straně B-22.

1 Protáhněte konec nitě, která byla protažena vodičí tyčkou jehly, doleva, pak nit protáhněte zářezem vodiče navlékače nitě ① a pak pevně vytáhněte nit vepředu a zaveďte ji do výřezu ve vodičím kotouči navlékače nitě označeném č. „7“ kolem ②.

- Ujistěte se, že nit prochází zářezem vodiče navlékače nitě.

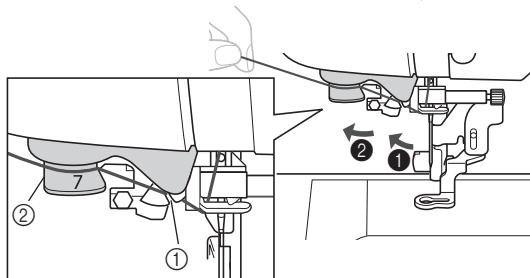
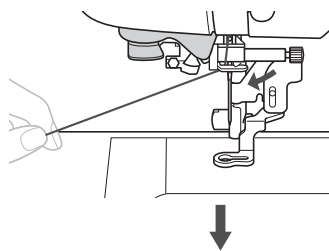

- ① Zářez vodiče navlékače nitě
- ② Vodičí kotouč navlékače nitě

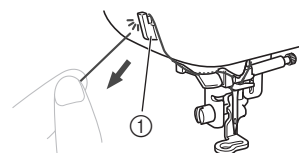
2 Ustříhněte nit odstříhovačem na levé straně stroje.

- ① Odstříhovač

**Poznámka**

- Pokud provlečenou nit nelze řádně odstříhnout, snižte páčku přítlačné patky tak, aby nit před odstříháním přidržela. Pokud provedete tento úkon, přeskočte krok číslo ③.
- Pokud použijete nit, která se rychle odvíjí z cívky, například metalickou nit, můžete mít po ustříhnutí nitě potíže s navlékáním jehly. Proto namísto použití odstříhovače nitě povytáhněte nit po jejím provléknutí vodičím kotoučem (označenými č. „7“) přibližně o 8 cm (cca 3 palce).

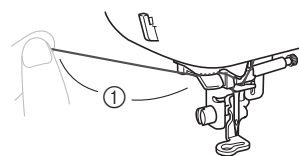

- ① 8 cm (cca 3 palce) nebo víc

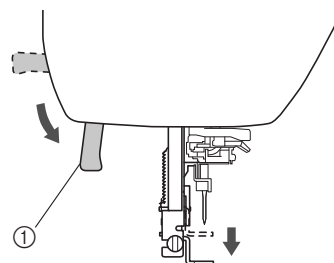
3 Snížením páčky přítlačné patky snižte přítlačnou patku.

- ① Páčka přítlačné patky

- 4 Snižujte páčku navlékače jehly po levé straně stroje, dokud nezaklapne, a poté pomalu vraťte páčku do původní polohy.

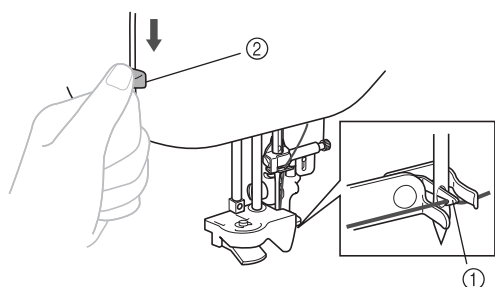

① Háček

② Páčka navlékače jehly

→ Háček je otočen a protáhne nit očkem jehly.



Poznámka

- Pokud není jehla zdvižena do své nejvyšší polohy, nemůže navlékač jehly nit navléknout. Otáčejte ovládacím kolem proti směru hodinových ručiček, dokud se jehla nedostane do nejvyšší polohy. Jehla je řádně zvednuta, jakmile je značka ručního kola nahoře, jak vidíte na obrázku v kroku 3 na strana B-19.

- 5 Opatrně vytáhněte nit, která byla protažena očkem jehly.

Pokud nebude nit zcela navlečena v jehle a v očku jehly se utvoří na niti smyčka, opatrně provlečte smyčku očkem jehly a povytáhněte konec nitě.

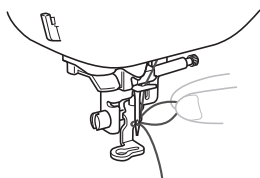

⚠ UPOZORNĚNÍ

- Nevytahujte nit příliš silně, můžete způsobit ohnutí nebo zlomení jehly.

- 6 Zvedněte páčku přítlačné patky, protáhněte konec nitě skrz a pod přítlačnou patkou a pak ji vytáhněte přibližně 5 cm (cca 2 palce) směrem k zadní straně stroje.

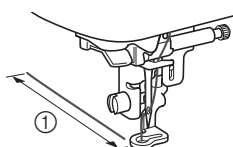

① 5 cm (cca 2 palce)

- 7 Stiskněte  pro odblokování všech tlačítek.

Ruční navlékání jehly (bez použití navlékače jehly)

Některé jehly nelze pomocí navlékače jehel navléknout. V takovém případě jehlu navlékněte podle níže uvedeného postupu.

- 1 Provlečte nit strojem až k vodící tyčce jehly.

- Další informace naleznete v části „Zavedení horní niti“ na straně B-19.

- 2 Provlečte nit očkem jehly zepředu dozadu.

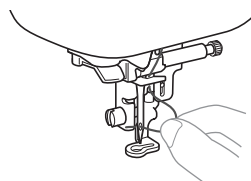

- 3 Zvedněte páčku přítlačné patky, protáhněte konec nitě skrz a pod přítlačnou patkou a pak ji vytáhněte přibližně 5 cm (cca 2 palce) směrem k zadní straně stroje.

- 4 Stiskněte  pro odblokování všech tlačítek.

Výměna jehly

Vždy dodržujte následující bezpečnostní opatření týkající se zacházení s jehlou. Nedodržením těchto opatření může dojít k velmi nebezpečným situacím, například při zlomení jehly může dojít k rozptýlení úlomků. Níže uvedené pokyny si přečtěte a důsledně je dodržujte.

⚠ UPOZORNĚNÍ

- Pro vyšívání používejte pouze doporučené jehly pro domácí šicí stroje. Pokud použijete jiné jehly, můžete ohnout jehlu nebo poškodit stroj.
- Nikdy nepoužívejte ohnuté jehly. Ohnuté jehly se mohou snadno zlomit a způsobit úraz.

■ Číslo nitě a jehly

Čím nižší je číslo nitě, tím je nit těžší, čím vyšší číslo jehly, tím je jehla větší.

■ Vyšívací jehly

Pro vyšívání používejte jehlu 75/11 pro domácí šicí stroje.

Kontrola jehly

Šítí ohnutou jehlou je velmi nebezpečné, jelikož může dojít ke zlomení jehly za chodu stroje.

Před použitím jehly umístěte plochou stranu jehly na vodorovný povrch a zkontrolujte, zda je úsek mezi jehlou a vodorovným povrchem rovnoběžný.

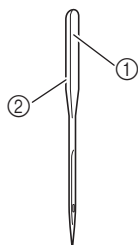

- ① Plochá strana
- ② Typové značení jehly

⚠ UPOZORNĚNÍ

- Pokud bude úsek mezi jehlou a vodorovným povrchem nerovný, jehla je ohnutá. Ohnutou jehlu nepoužívejte.

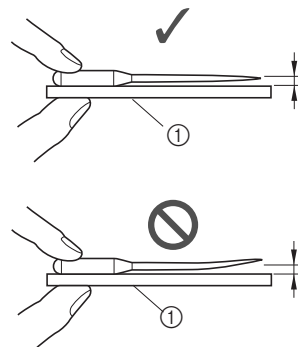

① Vodorovný povrch



Poznámka

- Vyměňte jehlu, pokud nastane jeden ze dvou níže uvedených případů:

- ① Jestliže jsou některé stehy přeskočené. (Jehla může být ohnutá.)
- ② Po spotřebování tří plných cívek nitě.

Výměna jehly

Použijte šroubovák a jehlu, která byla ověřena jako rovná podle pokynů v části „Kontrola jehly“.

- 1 **Jedním či dvojitým stisknutím tlačítka** (tlačítko polohování jehly) zvedněte jehlu.
- 2 **Zakryjte otvor na stehové desce přiložením látky nebo papíru pod přitlačnou patku.**



Poznámka

- Před výměnou jehly zakryjte otvor na stehové desce látkou nebo papírem, aby nedošlo k zapadnutí jehly do stroje.

- 3 **Stiskněte tlačítko** .

→ Obrazovka se změní a všechna tlačítka a ovládací tlačítka budou zablokována (kromě .

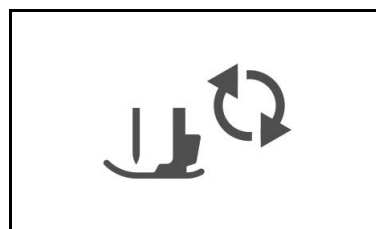

4 Chytněte jehlu do levé ruky, pomocí šroubováku vyšroubujte upínací šroub jehly směrem k sobě (proti směru hodinových ručiček) a vyjměte jehlu.

- Upínací šroub jehly lze také uvolnit nebo utáhnout pomocí kotoučovitého šroubováku.

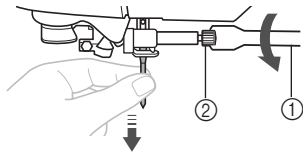

- ① Šroubovák
- ② Upínací šroub jehly

- Upínací šroub jehly neuvolňujte ani neutahujte nadměrnou silou, protože by mohlo dojít k poškození některých součástí stroje.

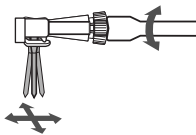

5 Zasunujte jehlu plochou stranou k zadní straně stroje, dokud se nedotkne zarážky jehly.

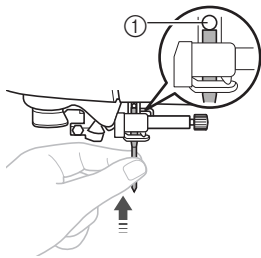

- ① Zarážka jehly

6 Levou rukou držte jehlu a šroubovákem utáhněte upínací šroub jehly (po směru hodinových ručiček).

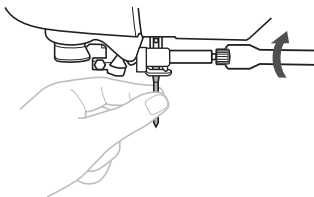

⚠ UPOZORNĚNÍ

- Vždy vložte jehlu tak, aby se dotýkala zarážky jehly, a pevně utáhněte upínací šroub jehly šroubovákem. Neučiníte-li tak, může dojít ke zlomení nebo poškození jehly.

7 Stiskněte  pro odblokování všech tlačítek.

Kapitola 2 ZAČÁTEK VYŠÍVÁNÍ

Vyšívání krok za krokem

Podle kroků níže připravte stroj pro vyšívání.

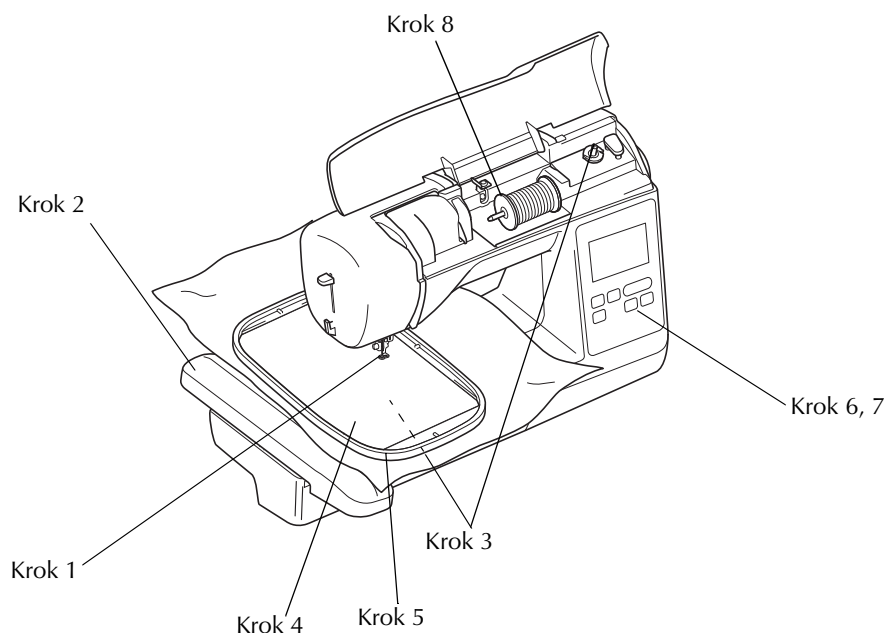

B

ZAČÁTEK VYŠÍVÁNÍ

Krok #	Cíl	Úkon	
1	Kontrola jehly	Pro vyšívání použijte jehlu 75/11.	B-23
2	Připojení vyšívacího modulu	Připojte vyšívací modul.	B-26
3	Navlečení spodní nitě cívky	Naviňte vyšívací cívkovou nit a vložte cívku na místo.	B-17
4	Příprava látky	Přiložte podkladový materiál k látce a společně je zasadte do vyšívacího rámečku.	B-29
5	Uchycení vyšívacího rámečku	Přiložte vyšívací rámeček k vyšívacímu modulu.	B-33
6	Volba vzoru	Zapněte hlavní vypínač a zvolte vyšívací vzor.	B-35
7	Kontrola rozložení	Zkontrolujte a upravte velikost a polohu vyšívacího vzoru.	B-36
8	Navlečení vyšívací nitě	Navlečte vyšívací nit odpovídající vzoru.	B-37

Připojení vyšivacího modulu

! UPOZORNĚNÍ

- Nepohybujte se strojem s připojeným vyšivacím modulem. Vyšivací modul může spadnout a způsobit úraz.
- Nepřibližujte se prsty ani jinými předměty k vyšivacím saním a k rámečku. Může dojít k úrazu.



Poznámka

- Nedotýkejte se konektoru ve zdířce pro vyšivací modul. Může dojít k poškození konektoru a následně k poruchám funkčnosti.
- Nezvedejte vyšivací saně. Nepohybujte se saněmi násilně. Může dojít k poruchám funkčnosti.

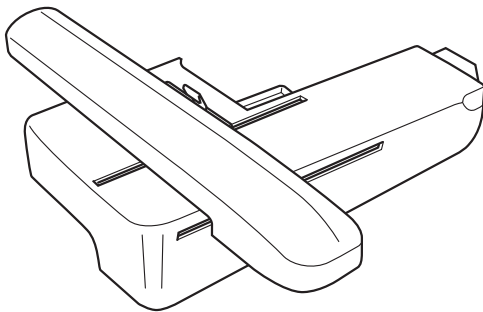
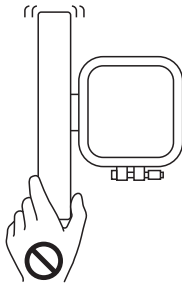

1 Vypněte stroj.

! UPOZORNĚNÍ

- Před připojením vyšivacího modulu nezapomeňte vypnout stroj. Jinak může dojít ke zranění při nechtěném stisknutí některého z ovládacích tlačítek, kdy stroj začne šít.

2 Zatlačte západku na krytu spojovacího otvoru ve směru šipky, aby se kryt otevřel.

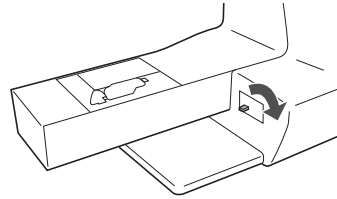

Poznámka

- Nezapomeňte zavřít kryt spojovacího otvoru, když není vyšivací modul používán.

3 Zasuňte konektor vyšivacího modulu do spojovacího otvoru a pak lehce zatlačte na vyšivací modul, dokud nezaklapne na místo.

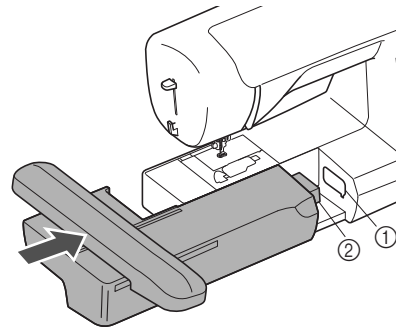

- ① Spojovací otvor
- ② Konektor vyšivacího modulu



Poznámka

- Zkontrolujte, že mezi vyšivacím modulem a strojem není žádná mezera, jinak nemusí být vyšivací vzor vyšit správně. Konektor zcela zasuňte do spojovacího otvoru.
- Netlačte na saně při připevňování vyšivacího modulu do stroje, jinak může dojít k poškození vyšivacího modulu.

4 Zapněte stroj. → Na obrazovce se zobrazí zpráva.

5 Ověřte, že v prostoru vyšivacího modulu nejsou žádné předměty nebo ruce a stiskněte .

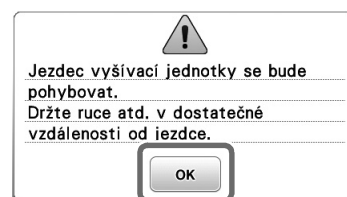

→ Saně se přesunou do výchozí polohy.

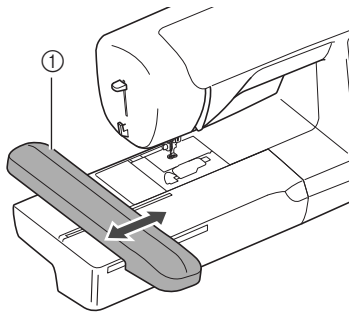

① Saně

⚠ UPOZORNĚNÍ

- Když stroj vyšívá, nestrkejte ruce ani jiné předměty do prostoru vyšivacích saní a vyšivacího rámečku. Může dojít k úrazu.



Poznámka

- Pokud nebyl stroj správně spuštěn, nemusí se zobrazit výchozí obrazovka. Nejedná se o známku poruchy. Pokud se to stane, vypněte stroj a znovu ho zapněte.

→ Zobrazí se obrazovka pro volbu typu vyšivacího vzoru.



- Další informace o vyšivacích vzorech naleznete v části „Zobrazení obrazovky LCD“ na straně B-9.

■ Odpojení vyšivacího modulu

Ujistěte se, že je stroj zcela zastaven, a postupujte podle níže uvedených pokynů.

1 Vyjměte vyšivací rámeček.

- Další informace o vyjmutí vyšivacího rámečku naleznete v části „Uchycení vyšivacího rámečku“ na straně B-33.

2 Stiskněte tlačítko a poté tlačítko .



→ Vyšivací saně se přesunou do úložné polohy.

3 Vypněte stroj.

⚠ UPOZORNĚNÍ

- Před odpojením vyšivacího modulu musí být stroj vždy vypnutý. Pokud dojde k odpojení modulu za chodu stroje, může dojít k poruchám funkčnosti.

4 Přidržte uvolňovací tlačítko na levé spodní straně vyšivacího modulu a zvolna modul posunujte doleva.

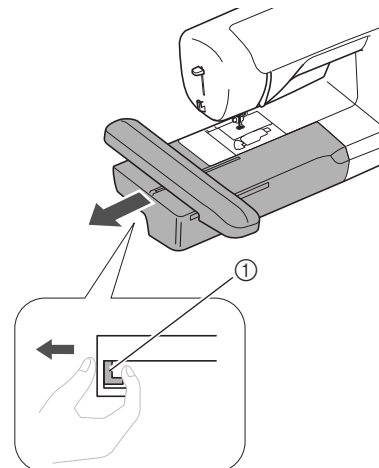

① Uvolňovací tlačítko

⚠ UPOZORNĚNÍ

- Nedržte vyšivací modul při přenášení za část s uvolňovacím tlačítkem.

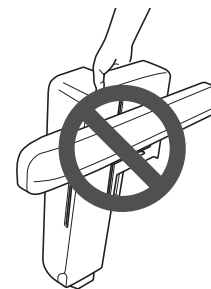

Perfektní provedení výšivky

Krásný vzhled výšivky ovlivňuje několik faktorů. Dvěma důležitými faktory zmíněnými již dříve je použití příslušného podkladového materiálu (viz strana B-29) a napnutí látky do rámu (viz strana B-30). Dalším důležitým hlediskem je vhodnost používané jehly a nitě. Prohlédněte si níže uvedenou charakteristiku nití.

■ Nit

Vrchní nit	Použijte vyšivací cívkovou nit určenou pro použití s tímto strojem. S jinými vyšivacími nitěmi nemusíte dosáhnout optimálních výsledků.
Spodní nit	Použijte vyšivací cívkovou nit určenou pro použití s tímto strojem.

Poznámka

- Před vyšíváním zkontrolujte, zda je v cívce dostatek nitě. Pokud začnete vyšívat svůj projekt bez dostatečně dlouhé niti v cívce, budete muset cívku znovu navinout uprostřed vyšivacího vzoru.

Doplnkové informace

- Pokud používáte jiné než výše uvedené nitě, provedení vzoru nemusí být přesné.

■ Pouzdro cívky spodní nitě

Pouzdro cívky (doporučené pro vyšívání s použitím dodané spodní nitě o jemnosti 90)

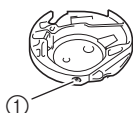

- ① Pouzdro cívky spodní nitě (šroub není barevný)

Pouzdro spodní cívky dodávané se strojem je nastaveno k používání spodní nitě o jemnosti 90. Používáte-li spodní nitě jiných jemností, lze v případě potřeby seřídít napínací šroub na tomto pouzdru.

- Jak vyjmout pouzdro cívky viz „Čištění dráhy pouzdra cívky“ v části „Dodatek“.

UPOZORNĚNÍ

- Při vyšívání na velké oděvy (zvláště na bundy nebo jiné těžké tkaniny) nenechávejte tkaninu viset ze stolu. V takovém případě se totiž vyšivací modul nemůže volně pohybovat a vyšivací rámeček může narazit do jehly, což může způsobit její ohnutí nebo zlomení a případně i zranění. Látku umístěte tak, aby nevisela ze stolu, nebo ji držte, aby se nezachytávala.

Poznámka

- V prostoru pro pohyb vyšivacího rámečku nenechávejte předměty. Rámeček může zavadit o předmět a způsobit chybné provedení vyšivacího vzoru.
- Při vyšívání na velké oděvy (zvláště na bundy nebo jiné těžké tkaniny) nenechávejte tkaninu viset ze stolu. V opačném případě se vyšivací modul nebude moci volně pohybovat a provedení vzoru nemusí vypadat, jak jste plánovali.

Příprava látky

! UPOZORNĚNÍ

- Používejte látku o menší tloušťce, než 3 mm (cca 1/8 palce). Použití silnější látky než 3 mm (cca 1/8 palce) může způsobit zlomení jehly.
- Pro silné froté ručníky doporučujeme umístit na horní plochu ručníku vodorozpustný podkladový materiál. To zredukuje vlasovou úpravu ručníků a výsledkem bude atraktivnější vyšívka.

Přiložení nažehlovacího podkladového materiálu (opory) k látce

Nejllepších výsledků při vyšívání dosáhnete s podkladovým materiálem pro vyšívání. Postupujte podle přibalených pokynů k použitému podkladovému materiálu.

Při použití látek, které nelze žehlit (např. froté látek nebo látek se smyčkami, které se po žehlení zvětšují) nebo v místech, kde je žehlení obtížné, umístěte podkladový materiál pod látku bez natavení, pak umístěte látku a podkladový materiál do vyšívacího rámečku nebo konzultujte se svým autorizovaným prodejcem Brother použití správného podkladového materiálu.

! UPOZORNĚNÍ

- Vždy používejte podkladový materiál pro vyšívání strečových látek, lehkých látek, látek s hrubým zvlněním nebo látek, které způsobují smrštění vzoru. Jinak se může zlomit jehla a způsobit zranění. Nepoužití podkladového materiálu může způsobit špatný vzhled vašeho projektu.

- 1 Použijte kus podkladového materiálu, který je větší, než použitý vyšívací rámeček.

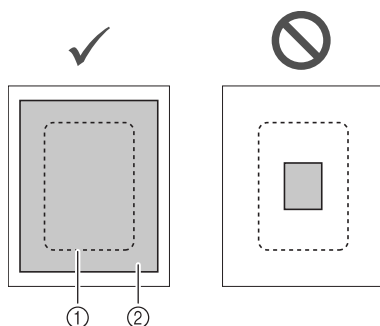

- 1 Velikost vyšívacího rámečku
- 2 Nažehlovací podkladový materiál (opora)

- 2 Nažehlete nažehlovací podkladový materiál na rub látky.

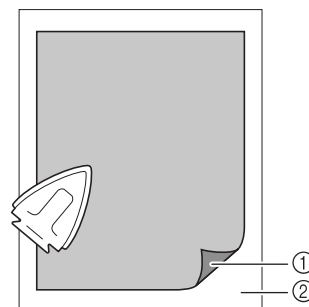

- 1 Tavitelná strana podkladového materiálu
- 2 Látky (rub)

**Doplňkové informace**

- Při vyšívání na tenkou látku, jako je například organdie (organtýn) nebo batist, nebo na chlupaté látky, jako je froté látka nebo manšestr, použijte pro co nejlepší výsledek vodorozpustný podkladový materiál (prodáván samostatně). Vodorozpustný podkladový materiál se ve vodě zcela rozpustí a výsledek tak bude vypadat mnohem atraktivněji.

Napnutí látky do vyšívacího rámečku

■ Typy vyšívacích rámečků

Typy a počet dodaných vyšívacích rámečků se budou lišit podle modelu stroje.

Velký

Vyšívací prostor 18 cm × 13 cm (7 palců × 5 palců)
Používá se pro vyšívání vzorů o velikosti 10 cm × 10 cm (4 palce × 4 palce) až 18 cm × 13 cm (7 palců × 5 palců).

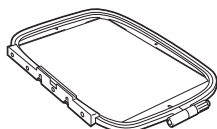

Střední (u některých modelů prodáván samostatně)

Vyšívací prostor 10 cm × 10 cm (4 palce × 4 palce)
Používá se pro vyšívání vzorů menších než 10 cm × 10 cm (4 palce × 4 palce).



Malý (u některých modelů prodáván samostatně)

Vyšívací prostor 2 cm × 6 cm (1 palec × 2 - 1/2 palce)
Používá se pro vyšívání malých vzorů, například jmenovek.

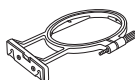

Extra velký (vícepolohový) (u některých modelů prodáván samostatně)

Připevníme-li extra velký (vícepolohový) vyšívací rámeček pomocí kterékoli ze tří poloh (1), (2) a (3) znázorněných na obrázku, mohou být vyšívány vzory o maximální velikosti 13 cm (5 palců) × 30 cm (12 palců), jsou-li rozděleny do částí, které mají být použity v dostupných polohách rámečku s každou částí o rozměrech maximálně 18 cm (7 palců) × 13 cm (5 palců) v kterékoliv části. Vyšívací prostor stroje je 18 cm × 13 cm (7 palců × 5 palců). Použijte při vyšívání spojených nebo kombinovaných znaků a vzorů nebo velkých vzorů.

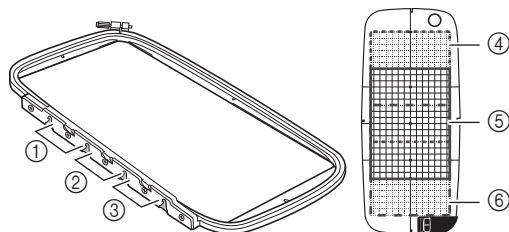

- ① Horní instalační poloha
- ② Střední instalační poloha
- ③ Spodní instalační poloha
- ④ Vyšívací prostor (při instalaci v poloze ①)
- ⑤ Vyšívací prostor (při instalaci v poloze ②)
- ⑥ Vyšívací prostor (při instalaci v poloze ③)

■ Použití vhodného rámečku pro velikost vzoru

Vyberte rámeček, který je o trochu větší, než vzor. Dostupné možnosti rámečků jsou znázorněny na obrazovce.

- ① : Ukazuje, zda může být použit velký / extra velký (vícepolohový) rámeček.
- ② : Ukazuje, zda může být použit střední rámeček.
- ③ : Ukazuje, zda může být použit malý rámeček.

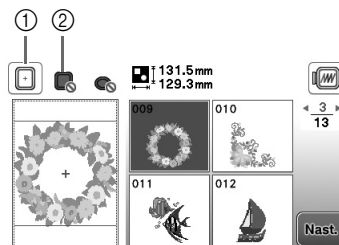

- ① Bílá: může být použit
- ② Šedá: nemůže být použit

! UPOZORNĚNÍ

- Pokud použijete příliš malý rámeček, může do něj při šití narazit přítlačná patka a způsobit tak zranění nebo poškození vašeho stroje.

■ Vložení látky



Poznámka

- Pokud není látka pevně uchycena ve vyšívacím rámečku, vyšije se vzor špatně. Položte látku na rovnou plochu a jemně látku v rámečku napněte. Postupujte podle kroků níže, aby byla látka správně vložena.

1 Uvolněte seřizovací šroub vyšívacích rámečků a vyjměte vnitřní a vnější rámečky, přičemž vnější rámeček umístěte na rovný povrch.

Vnitřní a vnější rámeček oddělte vyjmutím vnitřního rámečku směrem vzhůru.

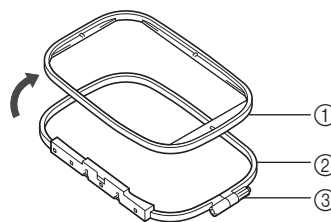

- ① Vnitřní rámeček
- ② Vnější rámeček
- ③ Seřizovací šroub

2 Umístěte látku s podkladovým materiálem na horní stranu vnějšího rámečku.

Umístěte látku lícovou stranou vzhůru.

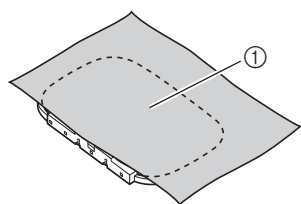

① Lícová strana

3 Vtlačte vnitřní rámeček do látky shora.

Vyrovnejte značku \triangle na vnitřním rámečku a značku \triangle na vnějším rámečku.

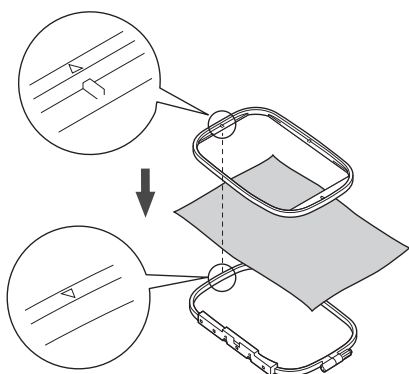

4 Utáhněte seřizovací šroub rukou jen natolik, aby byla látka zajištěna.

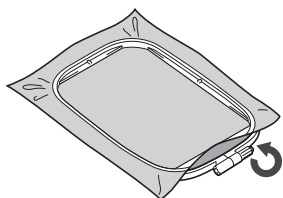

5 Jemně látku vyjměte z rámečku, aniž byste uvolnili seřizovací šroub.

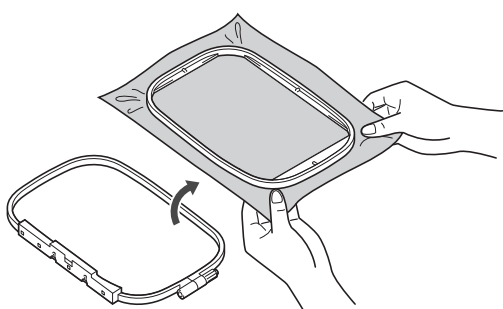

Doplňkové informace

- Tento preventivní krok přispěje ke snížení deformace vzoru při vyšívání.

6 Znovu vtlačte vnitřní rámeček do látky shora, přičemž zarovnejte značku \triangle na vnitřním rámečku a značku \triangle na vnějším rámečku.

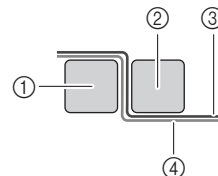
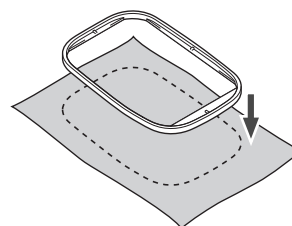

- ① Vnější rámeček
- ② Vnitřní rámeček
- ③ Látka (lícová strana)
- ④ Podkladový materiál

- Vtlačte vnitřní rámeček do vnějšího rámečku.

7 Utahujte seřizovací šroub, zatímco rukou napínáte případná uvolněná místa látky. Cílem je, aby látka při jemných úderech zněla jako bubínek.

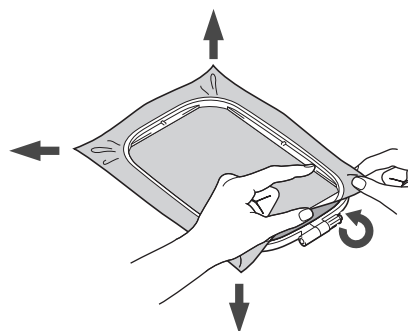

Doplňkové informace

- Pro utahování nebo povolování seřizovacího šroubu rámečku můžete použít přiložený šroubovák.

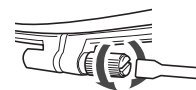

■ Použití vyšívací fólie

Když chcete vyšít vzor v konkrétním místě, použijte s rámečkem vyšívací fólii.

- 1 Křídovou tužkou si označte oblast látky, kterou chcete vyšít.

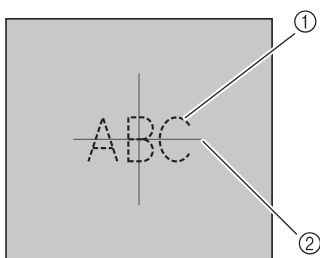

- 1 Vyšívací vzor
- 2 Značka

- 2 Vložte vyšívací fólii na vnitřní rámeček.

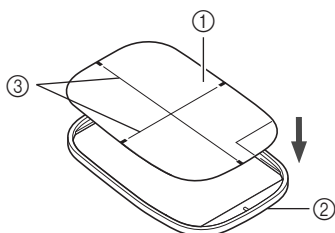

- 1 Vyšívací fólie
- 2 Vnitřní rámeček
- 3 Základní čáry vyšívací fólie

- 3 Zarovnejte značku na látce se základní čarou na vyšívací fólii.

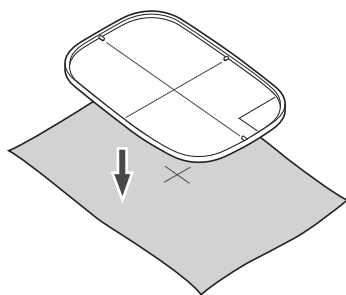

- 4 Umístěte vnitřní rámeček s látkou na vnější rámeček a v případě potřeby látku upravte tak, aby značky na látce lícovaly s vyšívací fólií.

- Další informace naleznete v části strana B-30.

- 5 Sejměte vyšívací fólii.

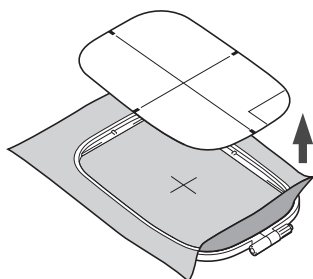

Vyšívání malých látek nebo okrajů látky

Použijte podkladový materiál pro vyšívání, aby byla látka více podepřena. Po vyšívání podkladový materiál opatrně odstraňte. Připevněte podkladový materiál, jak je zobrazeno v následujících příkladech. Pro vyšívání doporučujeme použít podkladový materiál.

■ Vyšívání malých látek

Použijte dočasné lepidlo ve spreji pro upevnění malého kusu látky do většího v rámečku.

Pokud nechcete použít dočasné lepidlo ve spreji, přišijte podkladový materiál zdrhovacím stehem.

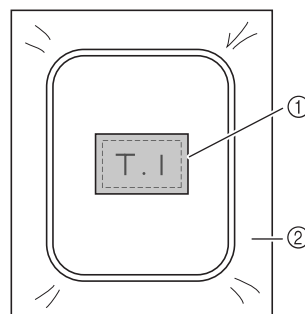

- 1 Látka
- 2 Podkladový materiál

■ Vyšívání hran nebo rohů

Použijte dočasné lepidlo ve spreji pro upevnění malého kusu látky do většího v rámečku.

Pokud nechcete použít dočasné lepidlo ve spreji, přišijte podkladový materiál zdrhovacím stehem.

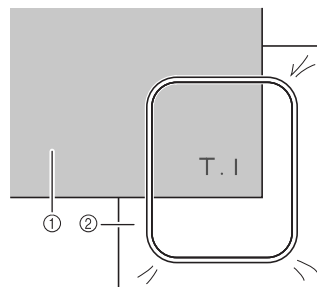

- 1 Látka
- 2 Podkladový materiál

■ Vyšívání stuh nebo stužek

Upevněte oboustrannou páskou nebo dočasným lepidlem ve spreji.

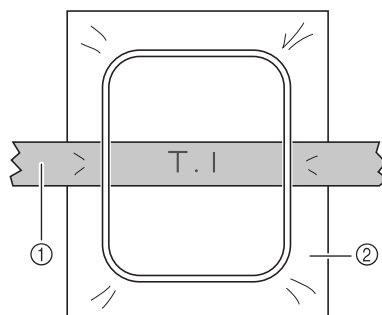

- 1 Stuha nebo stužka
- 2 Podkladový materiál

Uchytení vyšívacího rámečku



Poznámka

- Naviňte a vložte cívku před upevněním vyšívacího rámečku a ujistěte se, že používáte doporučenou spodní nit.

1 Zvednutím páčky přitlačné patky zvedněte přitlačnou patku.

2 Zatímco páčku na držáku rámečku přidržujete vlevo, zarovnejte dva kolíky na držáku vyšívacího rámečku s montážními konzolami na rámečku, a potom rámeček zatlačte do držáku vyšívacího rámečku, dokud neuslyšíte cvaknutí.

Přidrže páčku lehce vlevo.

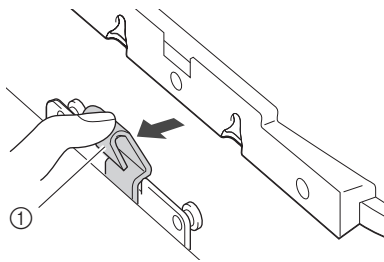

① Páčka

Tlačte přední montážní konzolu na kolík, dokud nezapadne na své místo.

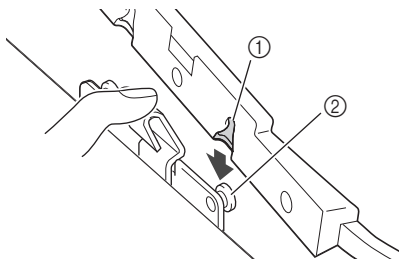

① Přední montážní konzola
② Přední kolík

Tlačte zadní montážní konzolu na kolík.

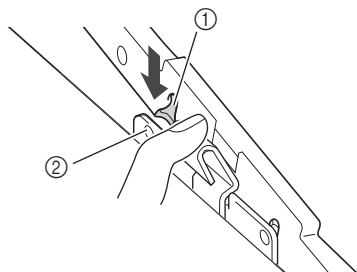

① Zadní montážní konzola
② Zadní kolík



Poznámka

- Ujistěte se, že jsou oba kolíky zcela zasunuty. Jestliže je vsunut jen jeden z kolíků, výsledný vzor může být vadný.
- Ujistěte se, že zářez na boku vyšívacího rámečku pevně sedí pod ohybem v páčce.

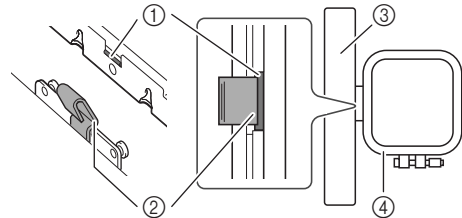

① Zářez na vyšívacím rámečku
② Zahnutá páčka
③ Saně
④ Vyšívací rámeček

Zářez (①) pevně sedí pod ohybem v páčce (②).

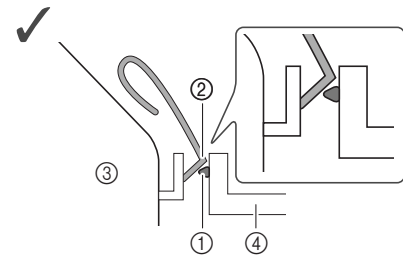

Zářez (①) nesedí pod ohybem v páčce (②) pevně.

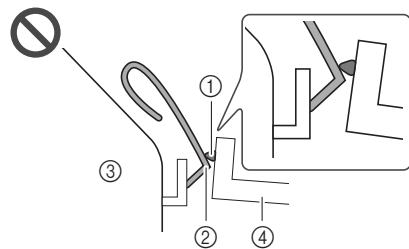

① Zářez na vyšívacím rámečku
② Zahnutá páčka
③ Saně
④ Vyšívací rámeček

⚠ UPOZORNĚNÍ

- Usadte vyšívací rámeček správně do držáku vyšívacího rámečku. Jinak by mohla přitlačná patka narazit do vyšívacího rámečku a způsobit tak zranění.

■ Vyjmutí vyšívacího rámečku

1 Zvednutím páčky přítlačné patky zvedněte přítlačnou patku.

2 Zatímco páčku na držáku vyšívacího rámečku tlačíte doleva, jemně zvedněte zadní a pak přední část vyšívacího rámečku, až jsou kolíky zcela vysunuty, a potom jej vyjměte.

Přidržeťte páčku lehce vlevo.

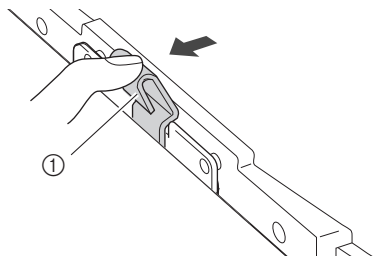

① Páčka

Vyjměte zadní montážní konzolu z kolíku.

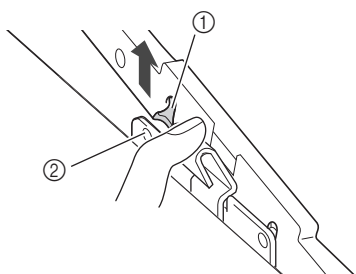

① Zadní montážní konzola

② Zadní kolík

Vyjměte přední montážní konzolu z kolíku.

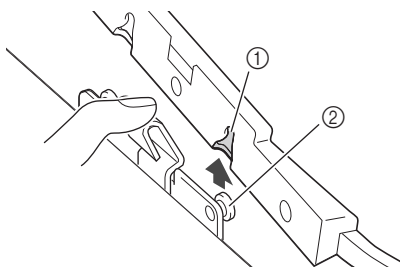

① Přední montážní konzola

② Přední kolík

⚠ UPOZORNĚNÍ

- Nevrážejte do jehly prstem nebo vyšívacím rámečkem. Mohlo by to způsobit zranění nebo zlomení jehly.

Volba vyšívacích vzorů

Informace o vlastnických právech

Ve stroji uložené vzory jsou určeny pouze pro privátní použití. Jakékoli veřejné nebo komerční využití vzorů podléhajících vlastnickému právu bude považováno za porušení zákona o vlastnickém právu a je přísně zakázáno.

Typy vyšívacích vzorů

V paměti stroje je uloženo mnoho znakových a dekorativních vyšívacích vzorů (kompletní souhrn vzorů v paměti stroje viz „Příručka k navrhování výšivek“). Použít můžete i vzory z USB disku (prodávané samostatně).

- Další informace o vyšívacích vzorech naleznete v části „Zobrazení obrazovky LCD“ na straně B-9.

Volba vyšívacího vzoru

Vyberte nějaký jednoduchý vzor, uložený ve vašem stroji, a vyšijte jako test.

1 Stiskněte na obrazovce volby typu vzoru.

- Jakmile stroj dokončí spuštění a saně se přemístí do výchozí polohy, otevře se obrazovka volby typu vzoru. Pokud se zobrazí jiná obrazovka, stiskněte

 pro zobrazení obrazovky níže.



2 Stisknutí nebo zobrazí požadovaný vzor na obrazovce. V tomto postupu stiskněte 4krát.

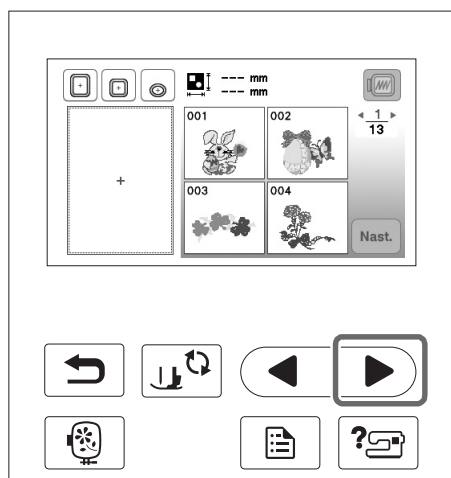

3 Stiskněte tlačítko a poté tlačítko .

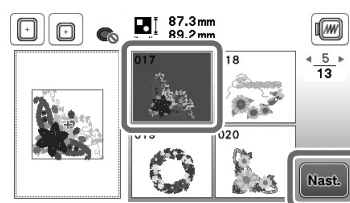

→ Otevře se obrazovka editace vzoru.

4 Stiskněte tlačítko .

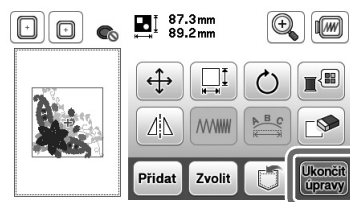

→ Otevře se obrazovka nastavení vyšívání.

5 Stiskněte tlačítko .

- Potvrďte polohu vzoru, který má být vyšíván, podle „Potvrzení polohy vzoru“ na straně B-36.

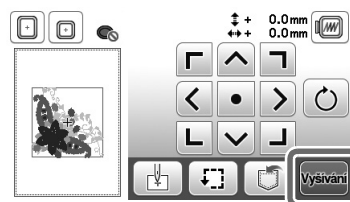

→ Otevře se obrazovka vyšívání.

Potvrzení polohy vzoru

Vzor se obvykle umísťuje na střed vyšívacího rámečku. Pokud je nutné vzor přemístit pro lepší umístění na oděvu, můžete umístění zkontrolovat před začátkem vyšívání.

Kontrola polohy vzoru

Vyšívací rámeček se přesune a ukáže polohu vzoru. Rámeček pozorně zkontrolujte a ověřte, že bude vzor vyšit na správném místě.

1 Stiskněte  na obrazovce nastavení vyšívání.

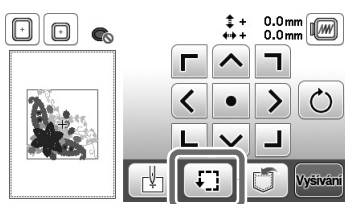

2 Z  stiskněte tlačítko polohy, kterou chcete zkontrolovat.

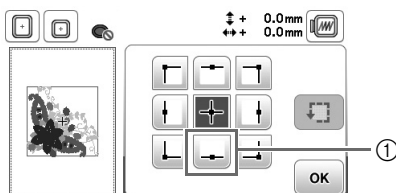

① Vybraná poloha
→ Jehla se přemístí do vybrané polohy na vzoru.

Doplnkové informace

- Pro zobrazení celé oblasti vyšívání stiskněte . Vyšívací rámeček se přesune a zobrazí oblast vyšívání.

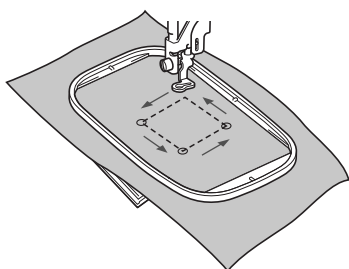

UPOZORNĚNÍ

- Když se vyšívací rámeček pohybuje, ujistěte se, že je jehla nahore. Pokud je jehla dole, může se zlomit a způsobit zranění.

3 Stiskněte tlačítko .

Náhled na vybraný vzor

1 Stiskněte tlačítko .

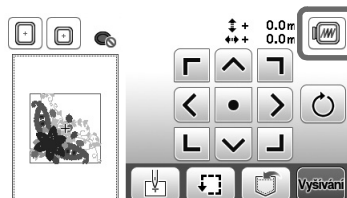



→ Ukáže se zobrazení vzoru, jak bude vypadat vyšitý.

2 Stisknutím    zvolíte rámeček z náhledu.

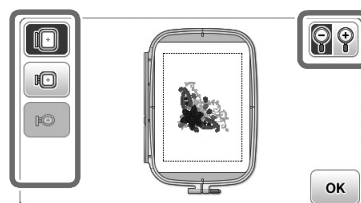
- Rámečky zobrazené ve světle šedé nelze zvolit.
- Stisknutím  zvětšíte zobrazení vzoru.
- Vzor lze začít vyšít, jak se zobrazí na následující obrazovce.



■ Velikosti rámečků zobrazené na obrazovce

Displej	Typ rámečku a oblast vyšívání
	Velký vyšívací rámeček 18 cm × 13 cm (7 palců × 5 palců)
	Střední vyšívací rámeček (u některých modelů prodáván samostatně) 10 cm × 10 cm (4 palce × 4 palce)
	Malý vyšívací rámeček (u některých modelů prodáván samostatně) 2 cm × 6 cm (1 palec × 2-1/2 palce)

3 Stisknutím  se vrátíte na původní obrazovku.

Vyšívání

Jakmile dokončíte přípravné práce, můžete začít vyšívat. Tato část popisuje postupy vyšívání a našívání.

Vyšívání vzoru

Vyšívací vzory se vyšívají s obměnou nitě dle jednotlivých barev.

1 Připravte vyšívací nit na obrazovce zobrazené barvy.

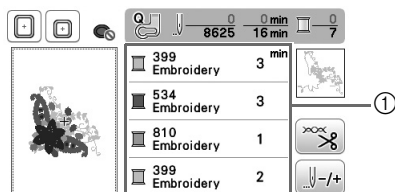

① Pořadí barev vyšívání

- Barvy nitě můžete měnit pomocí zobrazeného čísla barevné sady nitě. Stiskněte  a pak změňte nastavení v obrazovce nastavení. Další informace viz „Změna zobrazení barvy nitě“ na straně B-38.

2 Nasadte vyšívací nit a navlékněte jehlu.

- Další informace naleznete v části „Zavedení horní niti“ na straně B-19 a „Navlékání jehly“ na straně B-21.



Poznámka

- Než použijete navlékač jehly, nezapomeňte snížit přítlačnou patku.

3 Protáhněte nit otvorem vyšívací patky a jemně ji přidržte levou rukou.

Nechte nit trochu uvolněnou.

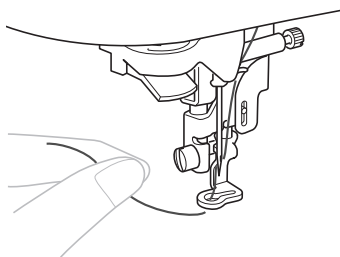

⚠ UPOZORNĚNÍ

- Pokud bude nit příliš napnutá, může dojít ke zlomení či ohnutí jehly.
- Během vyšívání se nedotýkejte saní a zamezte jejich kontaktu s jinými předměty. Může dojít k vychýlení vzoru.

4 Spusťte přítlačnou patku a pak stisknutím tlačítka „Start/Stop“ spusťte vyšívání. Po 5-6 stezích stiskněte znovu tlačítko „Start/Stop“ a stroj tak zastavte.

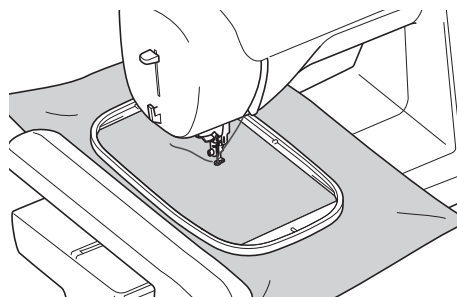

5 Odstrihněte přebytečnou nit na konci švu. Pokud je konec švu pod přítlačnou patkou, zvedněte ji a pak odstrihněte přebytečnou nit.

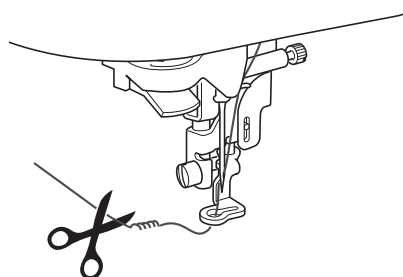

- Pokud ponecháte nit na kraji výšivky, může dojít k jejímu přešití během dalšího vyšívání vzoru. Tento problém lze po dokončení vzoru jen velmi obtížně řešit. Odstrihněte nit na kraji výšivky.

6 Stisknutím tlačítka „Start/Stop“ spusťte vyšívání.

→ Stehování se automaticky ukončí se zesílením po dokončení jedné barvy. Pokud nastavíte automatické uštržení nitě, nit se uštrhne.

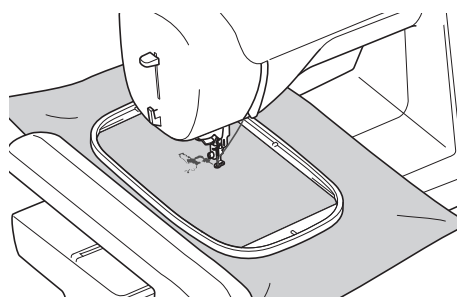

7 Nit první barvy vytáhněte ze stroje. Navlékněte do stroje další barvu.

8 Zopakujte stejné kroky a vyšijte zbývající barvy.

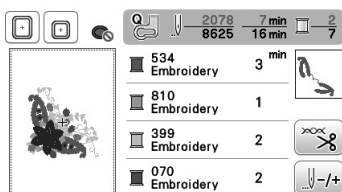

→ Když se šije poslední barvou, zobrazí se na displeji zpráva s informací o ukončení vyšívání. Stiskněte **OK** a zobrazí se výchozí obrazovka.

9 Ustříhnete přebytečné nitě v rámci barvy.

Změna zobrazení barvy nitě

Můžete zobrazit název barev nití nebo čísla vyšívacích nití.



Doplňkové informace

- Barvy na obrazovce se mohou trochu lišit oproti skutečným barvám cívek.

1 Stiskněte tlačítko **ABC**.

2 Použijte **◀** nebo **▶** na ovládacím panelu pro zobrazení voleb barev nití.

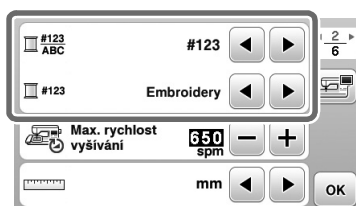

3 Použijte **◀** nebo **▶** pro volbu názvu barev nití nebo čísla vyšívací nitě.

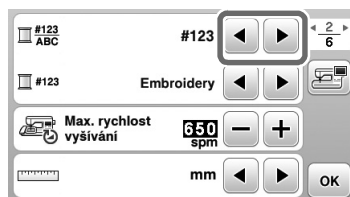

Název barvy nitě

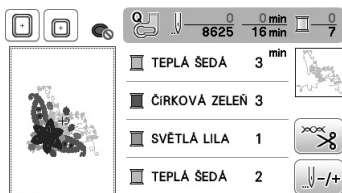

Číslo nitě

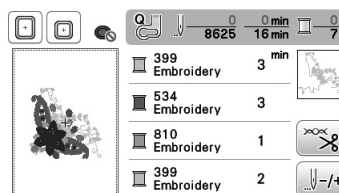

4 Když je zobrazeno číslo nitě „#123“, použijte **◀** nebo **▶** pro výběr ze šesti značek vyšívacích nití zobrazených níže.

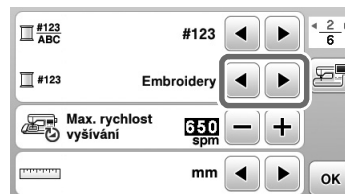

Embroidery (polyesterová nit)

- 399 Embroidery
- 534 Embroidery
- 810 Embroidery
- 399 Embroidery

Country (bavlněná nit)*

- 706 Country
- 483 Country
- 133 Country
- 706 Country

Madeira Poly (polyesterová nit)

- 1860 Madeira Poly
- 1879 Madeira Poly
- 1911 Madeira Poly
- 1860 Madeira Poly

Madeira Rayon

- 1085 Madeira Rayon
- 1298 Madeira Rayon
- 1031 Madeira Rayon
- 1085 Madeira Rayon

Sulky

- 1218 Sulky
- 1503 Sulky
- 1121 Sulky
- 1218 Sulky

Robison-Anton (polyesterová nit)

- 9126 R-A Poly
- 5751 R-A Poly
- 9016 R-A Poly
- 9126 R-A Poly

* V závislosti na zemi nebo oblasti se prodává polyesterová nit „bavlněného“ provedení.

5 Stiskněte tlačítko **OK**.



Dodatek

Tato část obsahuje důležité informace pro práci s tímto strojem. Přečtěte si prosím tuto část a získejte tak tipy pro řešení potíží a také informace, jak udržet váš stroj v co nejlepším funkčním stavu. V této části začínají čísla stránek písmenem „A“.

Kapitola1 ÚDRŽBA A ŘEŠENÍ POTÍŽÍA-2

Kapitola 1 ÚDRŽBA A ŘEŠENÍ POTÍŽÍ

Péče a údržba

Omezení mazání olejem

Aby nedošlo k poškození tohoto stroje, nesmí být olejován uživatelem.

Tento stroj byl vyroben s dostatečným množstvím oleje pro zajištění správné činnosti a pravidelné mazání je proto zbytečné.

Pokud se vyskytnou potíže, například obtížné otáčení ovládacím kolem nebo neobvyklý hluk, okamžitě přestaňte stroj používat a obraťte se na autorizovaného prodejce Brother nebo nejbližší autorizované servisní středisko Brother.

Opatření při skladování stroje

Neskladujte stroj v žádném z dále popsaných míst, jinak může dojít k jeho poškození, například ke korozi způsobené kondenzací.

- Vystaveným velmi vysokým teplotám
- Vystaveným velmi nízkým teplotám
- Vystaveným velkým teplotním změnám
- Vystaveným velké vlhkosti nebo páře
- V blízkosti ohně, topení nebo klimatizace
- Ve venkovním prostředí nebo vystaven přímému slunečnímu svitu
- Vystaveným velmi prašnému nebo olejovému prostředí



Poznámka

- Aby byla prodloužena životnost stroje, pravidelně ho zapínejte a používejte. Skladování stroje dlouhou dobu bez jeho používání může snížit jeho účinnost.

Čištění LCD obrazovky

Pokud je obrazovka špinavá, jemně ji otřete suchým, čistým hadrem. Nepoužívejte organická rozpouštědla nebo čisticí prostředky.



Poznámka

- LCD obrazovku neotírejte vlhkým hadrem.



Doplňkové informace

- Někdy může dojít ke kondenzaci na LCD obrazovce, nebo se může zamlžit - nicméně to není závada. Po chvíli se opět projasní.

Čištění povrchu stroje

Pokud je povrch stroje špinavý, jemně namočte hadřík do neutrálního čisticího prostředku, dobře jej vymačkejte a povrch stroje utřete. Jakmile stroj vyčistíte vlhkým hadříkem, vytřete jej znovu suchým hadříkem.

⚠ UPOZORNĚNÍ

- Před čištěním stroje odpojte napájecí kabel. Pokud tak neučiníte, může dojít k úrazu elektrickým proudem nebo k jiným zraněním.

Čištění dráhy pouzdra cívky

Výkonnost vyšívání bude snížena, pokud se v pouzdře cívky spodní nitě budou usazovat vlákna nebo prach. Proto je nutné je pravidelně čistit.

- 1 Stiskněte (tlačítko polohování jehly) pro zvednutí jehly.
- 2 Vypněte stroj.
- 3 Odpojte napájecí kabel z napájecího konektoru na pravé straně stroje.

⚠ UPOZORNĚNÍ

- Před čištěním stroje odpojte napájecí kabel. Pokud tak neučiníte, může dojít k úrazu elektrickým proudem nebo k jiným zraněním.

- 4 Vyměňte jehlu a vyšívací patku.
 - Podrobnosti viz „Výměna jehly“ v části „Základní funkce“ a „Výměna vyšívací patky“ na straně A-5.
- 5 Vyměňte vyšívací modul.
- 6 Sejměte kryt stehové desky.

■ Pokud je v krytu stehové desky šroub

- 1 Pro vyjmutí šroubu v krytu stehové desky použijte kotoučovitý šroubovák.

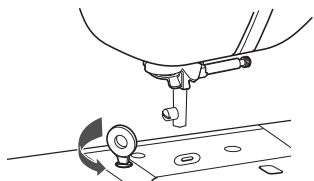

- 2 Uchopte kryt stehové desky po obou stranách a vysuňte desku směrem k sobě.

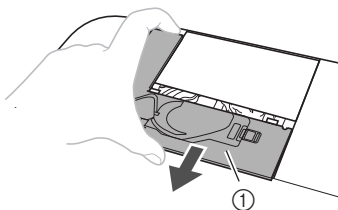

① Kryt stehové desky

■ Pokud v krytu stehové desky není žádný šroub

- 1 Uchopte kryt stehové desky po obou stranách a vysuňte desku směrem k sobě.

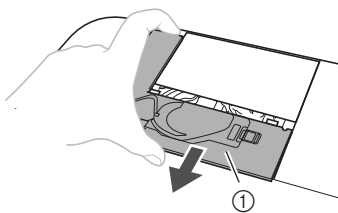

① Kryt stehové desky

7 Vyjměte pouzdro cívky spodní nitě.

- Uchopte pouzdro cívky a vyjměte jej.

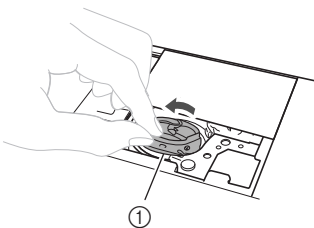

① Pouzdro cívky spodní nitě

- 8 Čisticím štětečkem nebo vysavačem odstraňte prach a chlupy z dráhy pouzdra cívky, snímače spodní nitě a jejich okolí.

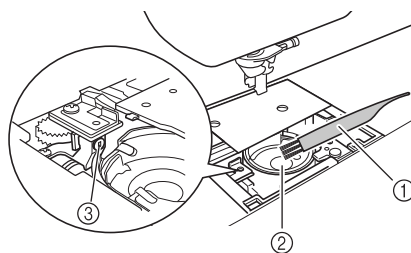

- ① Čisticí štěteček
- ② Dráha
- ③ Snímač spodní nitě

- Do pouzdra nenanášejte olej.

- 9 Zasuňte pouzdro cívky tak, aby se značka ▲ na pouzdro cívky vyrovnala se značkou ● na stroji.

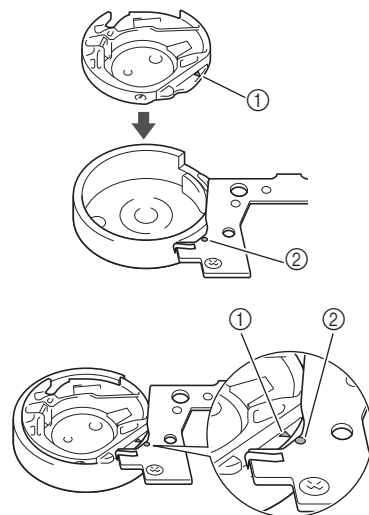

- Vyrovnajte značky ▲ a ●.

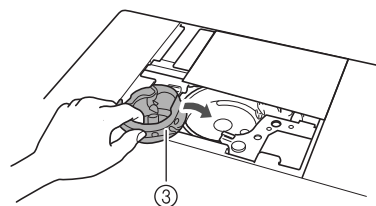

- ① Značka ▲
- ② Značka ●
- ③ Pouzdro cívky spodní nitě

- Před instalací pouzdra cívky zkontrolujte, že jsou vyrovnána označená místa.

A

ÚDRŽBA A ŘEŠENÍ POTÍŽÍ

- 10 Nasadíte jazýčky krytu stehové desky do žlábků stehové desky a směrem od sebe nasuňte kryt.

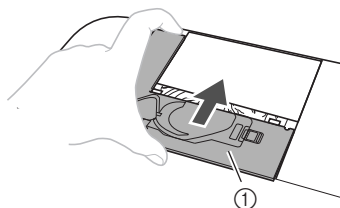

① Kryt stehové desky

! UPOZORNĚNÍ

- Nikdy nepoužívejte odřené pouzdro cívky spodní nitě. Mohlo by dojít k zamotání vrchní nitě, zlomení jehly nebo chybnému provedení vyšívání. Kvůli novému pouzdru cívky se obraťte na své nejbližší autorizované servisní středisko Brother.
- Ujistěte se, že je pouzdro cívky spodní nitě správně nasazeno. V opačném případě může dojít ke zlomení jehly.

O zprávě o údržbě



Jakmile se tato zpráva zobrazí, doporučujeme vám vzít stroj kvůli provedení servisní kontroly k autorizovanému prodejci Brother nebo do nejbližšího autorizovaného servisního střediska Brother. Ačkoliv tato zpráva zmizí a váš stroj bude dál fungovat po stisknutí **OK**, zpráva se ještě několikrát zobrazí, dokud nebude příslušná údržba provedena. Udělejte si prosím čas na zajištění potřebné údržby svého stroje, jakmile se tato zpráva zobrazí. Takový postup pomůže do budoucna zajistit trvalý a nerušený provoz stroje.

Dotykový panel nefunguje správně

Pokud obrazovka nereaguje správně při dotyku na tlačítko (stroj činnost neprovede nebo provede jinou činnost), proveďte správné nastavení podle dále uvedených kroků.

- 1 Držte prst stále na obrazovce, VYPNĚTE a znovu ZAPNĚTE hlavní vypínač.



→ Zobrazí se obrazovka nastavení dotykového panelu.

- 2 Lehce se dotkněte středu každého +, v pořadí od 1 do 5.



Poznámka

- Netlačte na obrazovku příliš silně. Může tak totiž dojít k poškození.

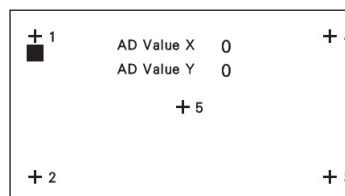

- 3 VYPNĚTE hlavní vypínač, pak ho znovu ZAPNĚTE.



Poznámka

- Pokud dokončíte nastavení obrazovky a obrazovka stále nereaguje, nebo nelze nastavení provést, obraťte se na svého autorizovaného prodejce Brother.

Provozní zvuková signalizace

Při každém stisknutí tlačítka uslyšíte zvukovou signalizaci. Pokud provedete chybný úkon, zazní zvuková signalizace dvakrát nebo čtyřikrát.

- **Pokud stisknete tlačítko (správný úkon)**
Signalizace zazní jednou.

- **Provedete-li chybný úkon**
Signalizace zazní dvakrát nebo čtyřikrát.

- **Pokud se stroj uzamkne, např. kvůli zamotané niti**

Stroj vydává signalizaci po dobu čtyř sekund a automaticky se zastaví.

Nezapomeňte ověřit příčinu chyby a před opětovným zahájením vyšívání chybu odstraňte.

■ Vypnutí provozní zvukové signalizace



- 1 Stisknutím  zobrazíte obrazovku s nastavením.
- 2 Zobrazte stranu 4.
- 3 Nastavte „Výstražný bzučák“ na „OFF“.



Výměna vyšívací patky

⚠ UPOZORNĚNÍ

- Použijte pouze vyšívací patku konstruovanou pro tento stroj. Použití jakékoliv jiné vyšívací patky může způsobit zranění osob nebo poškození stroje.

- 1 Jedním či dvojitým stisknutím tlačítka  (tlačítko polohování jehly) zvedněte jehlu.
- 2 Stiskněte tlačítko .
→ Obrazovka se změní a všechna tlačítka a ovládací tlačítka budou zablokována (kromě ).

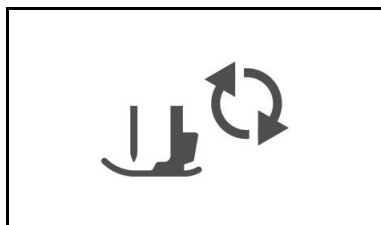

- 3 Zvedněte páčku přítlačné patky.
- 4 Přiloženým šroubovákem povolte šroub vyšívací patky a vyšívací patku vyjměte.

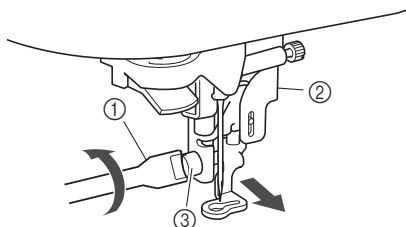

- 1 Šroubovák
- 2 Vyšívací patka
- 3 Šroub vyšívací patky

- 5 Držte vyšívací patku pravou rukou tak, jak je znázorněno.

Přidrže vyšívací patku ukazovákem obtočeným za páčkou na zadní straně patky.

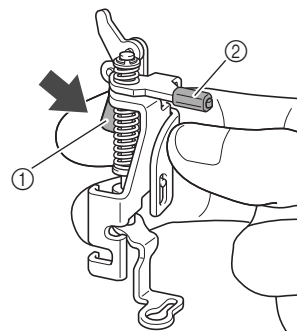

- 1 Páčka
- 2 Tyčka vyšívací patky

- 6 Zatímco na páčku tlačíte prstem, umístěte tyčku vyšívací patky nad upínací šroub jehly a potom umístěte šroub držáku přítlačné patky do montážního zárezu přítlačné patky, čímž se vyšívací patka přichytí na tyčku přítlačné patky.

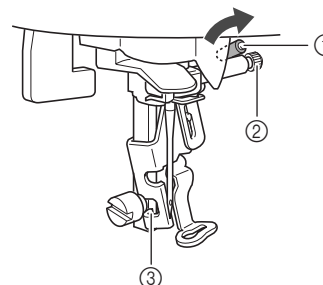

- 1 Tyčka vyšívací patky
- 2 Upínací šroub jehly
- 3 Montážní zárez

- 7 Zajistěte vyšívací patku šroubem držáku přítlačné patky.

Dejte vyšívací patku do svislé polohy.

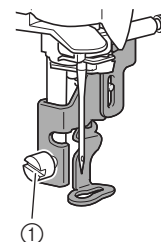

- 1 Šroub držáku přítlačné patky

- 8 Pomalu spouštějte páčku přítlačné patky.

- 9 Zvedněte páčku přítlačné patky pro kontrolu, zda je vyšívací patka bezpečně upevněna.

- 10 Stiskněte  pro odblokování všech tlačítek.

A

ÚDRŽBA A ŘEŠENÍ POTÍŽÍ

Odstranění závad

Pokud stroj přestane řádně fungovat, než požádáte o servis, zkontrolujte následující možné problémy. Většinu problémů můžete vyřešit sami. Pokud potřebujete další pomoc, Centrum řešení Brother nabízí nejnovější otázky a odpovědi a tipy na řešení potíží. Navštivte nás na „ <http://support.brother.com/> “. Pokud problém přetrvává, kontaktujte svého prodejce Brother nebo nejbližší autorizované servisní středisko Brother.

Seznam příznaků

■ Příprava

Příznak	Pravděpodobná příčina	Nápravné opatření	Referenční materiál
Nelze navléknout jehlu.	Jehla není ve správné poloze.	Stiskněte tlačítko „Polohování jehly“ a zvedněte tak jehlu.	B-4
	Jehla není správně nainstalována.	Správně znovu nainstalujte jehlu.	B-23
	Jehla je otočená, ohnutá nebo má tupou špičku.	Vyměňte jehlu.	B-23
	Navlečení vrchní nitě není správné.	Podle postupu pro provlékání nitě strojem znovu navlečte nit do stroje.	B-19
	Háček navlékače jehly je ohnutý a neprochází očkem jehly.	Obráťte se na svého autorizovaného prodejce nebo na nejbližší autorizované servisní středisko Brother.	–
	S páčkou navlékače jehly nelze pohnout, nebo ji vrátit do původní polohy.	Obráťte se na svého autorizovaného prodejce nebo na nejbližší autorizované servisní středisko Brother.	–
Nit se nenavíjí na cívku plynule.	Nit neprochází správně vodičem nitě navíječe.	Nit správně provlečte vodičem nitě navíječe.	B-16
	Nenavinuli jste vytaženou nit na cívku navíječe správně.	Pětkrát či šestkrát po směru hodinových ručiček naviňte uvolněnou nit kolem cívky navíječe.	B-16
	Prázdna cívka nebyla správně usazena na trn.	Umístěte prázdnou cívku na trn a pomalu ji otáčejte, dokud neuslyšíte, že zaklapla na místě.	B-14
Při navíjení cívky se nit cívky navinula pod sedlem navíječe.	Nit nebyla na cívku správně navinuta. Během prvního navíjení nitě na cívku není spodní nit správně vložena do vodiček.	Po odstranění nitě, navinuté pod sedlem navíječe, proveďte správné navinutí na cívku. Při provlékání nitě strojem pro navíjení cívky postupujte podle nákresů na vršku stroje.	B-14
Spodní nit nelze vytáhnout nahoru.	Cívka není správně nasazena.	Cívku znovu správně nasadte.	B-17
Na LCD se nic nezobrazuje.	Hlavní vypínač není zapnutý.	Zapněte hlavní vypínač.	B-8
	Zástrčka síťového kabelu není zastrčena do elektrické zásuvky.	Zastrčte zástrčku síťového kabelu do elektrické zásuvky.	B-8
LCD obrazovka je zamlžená.	Došlo ke kondenzaci na LCD obrazovce.	Po chvíli se opět projasní.	–
Displejová tlačítka.	Při stisknutí máte na ruce rukavici. Tlačítka jsou stisknuta nehtem. Je použito neelektrostatické dotykové pero.	Displejových tlačítek se dotkněte přímo svými prsty. Jestliže používáte komerčně dostupné dotykové pero, ujistěte se, že je kompatibilní s kapacitním snímáním.	B-4
Displejová tlačítka nereagují, nebo je příliš velká citlivost.	Citlivost displejových tlačítek není pro uživatele nastavena.	Nastavte citlivost displejových tlačítek.	B-12

Příznak	Pravděpodobná příčina	Nápravné opatření	Referenční materiál
Osvětlení šití se nerozsvítilo.	Osvětlení šití může být poškozeno.	Obraťte se na svého autorizovaného prodejce nebo na nejbližší autorizované servisní středisko Brother.	–
	„Světlo“ je nastaveno na „OFF“ na obrazovce nastavení.	Změňte nastavení na „ON“.	B-11
Vyšívací modul nepracuje.	Vyšívací modul není správně připojen.	Vyšívací modul znovu správně připojte.	B-26
	Vyšívací rámeček byl připevněn před spuštěním modulu.	Demontujte vyšívací rámeček a pak správně proveďte spouštěcí proces.	B-27

■ Při vyšívání

Příznak	Pravděpodobná příčina	Nápravné opatření	Referenční materiál
Stroj nepracuje.	Nebylo stisknuto tlačítko „Start/Stop“.	Stiskněte tlačítko „Start/Stop“.	B-4
	Trn navíječe cívky je zatlačen doprava.	Zatlačte trn navíječe cívky doleva.	B-14
	Není zvolen vzor.	Vyberte vzor.	B-35
	Přítlačná patka není spuštěna.	Spusťte přítlačnou patku.	B-2
Jehla se láme.	Jehla není správně nainstalována.	Správně znovu nainstalujte jehlu.	B-23
	Upínací šroub jehly není utažen.	Utáhněte upínací šroub jehly.	B-23
	Jehla je otočená, nebo ohnutá.	Vyměňte jehlu.	B-23
	Pro zvolenou látku je použita nevhodná jehla nebo nit.	Zkontrolujte informace o jehle a niti, které mají být použity.	B-23
	Napnutí vrchní nitě je příliš velké.	Seřídte napnutí nitě.	–
	Krytka cívky vrchní nitě není správně nasazena.	Zkontrolujte způsob upevnění krytky cívky vrchní nitě a znovu ji upevněte.	B-14
	Kolem otvoru ve stehové desce jsou škrábance.	Vyměňte stehovou desku, nebo se obraťte na svého autorizovaného prodejce Brother.	–
	Kolem otvoru v přítlačné patce jsou škrábance.	Vyměňte přítlačnou patku, nebo se obraťte na svého autorizovaného prodejce Brother.	A-5
	Na pouzdrů cívky spodní nitě jsou škrábance.	Vyměňte pouzdro cívky spodní nitě, nebo se obraťte na svého autorizovaného prodejce Brother.	A-2
	Jehla je vadná.	Vyměňte jehlu.	B-23
	Nepoužíváte cívku spodní nitě navrženou přímo pro tento stroj.	Nesprávné cívky nebudou fungovat správně. Používejte pouze cívku navrženou přímo pro tento stroj.	B-14
	Navlečení vrchní nitě není správné.	Podle postupu pro provlékání nitě strojem znovu navlečte nit do stroje.	B-19
	Cívka není správně nasazena.	Cívku znovu správně nasadte.	B-17
	Vyšívací patka je upevněna nesprávně.	Připevněte správně vyšívací patku.	A-5
Jehla se láme.	K vyšívání látky není upevněn stabilizátor.	Upevněte stabilizátor.	B-29
	Spodní nit je nesprávně navinuta.	Použijte správně navinutou cívku.	B-14

A

ÚDRŽBA A ŘEŠENÍ POTÍŽÍ

Příznak	Pravděpodobná příčina	Nápravné opatření	Referenční materiál
Horní nit praská.	Nit není do stroje správně navlečená (je použita špatná krytka cívky vrchní nitě, krytka cívky vrchní nitě je uvolněná, nit se nezachytila do navlékače vodicí tyčky jehly atd.).	Znovu provlečte nit strojem.	B-19
	Je použita zauzlená nebo zamotaná nit.	Odstraňte jakékoli uzly nebo zapletence.	–
	Napnutí vrchní nitě je příliš silné.	Seřídte napnutí nitě.	–
	Nit je zamotaná.	Použijte nůžky, atd. pro ustříhnutí zamotané nitě a odstraňte ji z dráhy, atd.	A-2
	Jehla je otočená, ohnutá nebo má tupou špičku.	Vyměňte jehlu.	B-23
	Jehla není správně nainstalována.	Správně znovu nainstalujte jehlu.	B-23
	V blízkosti otvoru vyšívací patky jsou škrábance.	Vyměňte vyšívací patku, nebo se obraťte na svého autorizovaného prodejce Brother.	A-5
	Na pouzdru cívky spodní nitě jsou škrábance.	Vyměňte pouzdro cívky spodní nitě, nebo se obraťte na svého autorizovaného prodejce Brother.	A-2
	Pro zvolenou látku je použita nevhodná jehla nebo nit.	Zkontrolujte informace o jehle a niti, které mají být použity.	B-23
	Při vyšívání se nit zauzllila nebo zamotala.	Znovu provlečte vrchní a spodní nit.	B-17, B-19
	Nepoužíváte cívku spodní nitě navrženou přímo pro tento stroj.	Nesprávné cívky nebudou fungovat správně. Používejte pouze cívku navrženou přímo pro tento stroj.	B-14
Nit je zamotaná na rubu látky.	Navlečení vrchní nitě není správné.	Podle postupu pro provlékání nitě strojem znovu navlečte nit do stroje. Při provlékání nitě strojem se ujistěte, že je vyšívací patka ve zvednuté poloze, takže bude mít vrchní nit správné napnutí.	B-19
	Pro zvolenou látku je použita nevhodná jehla nebo nit.	Zkontrolujte informace o jehle a niti, které mají být použity.	B-23
Vrchní nit je příliš napnutá.	Cívka spodní nitě je nesprávně nasazená.	Nasadte cívku spodní nitě správně.	B-17
Spodní nit praská.	Cívka není správně nasazena.	Cívku znovu správně nasadte.	B-17
	Spodní nit je nesprávně navinuta.	Použijte správně navinutou cívku.	B-17
	Na cívce jsou škrábance nebo se neotáčí správně.	Vyměňte cívku.	B-14
	Nit je zamotaná.	Nůžkami apod. ustříhnete zamotanou nit a odstraňte ji z dráhy, atd.	A-2
	Nepoužíváte cívku spodní nitě navrženou přímo pro tento stroj.	Nesprávné cívky nebudou fungovat správně. Používejte pouze cívku navrženou přímo pro tento stroj.	B-14
Na látce vznikají záhyby.	Je chyba v navlečení vrchní nebo spodní nitě.	Podle postupu pro navlečení nitě znovu správně navlečte nit.	B-19
	Krytka cívky vrchní nitě není správně nasazena.	Zkontrolujte způsob upevnění krytky cívky vrchní nitě a znovu ji upevněte.	B-14
	Jehla je otočená, ohnutá nebo má tupou špičku.	Vyměňte jehlu.	B-23
Vynechané stehy	Nit není do stroje správně navlečená.	Podle postupu pro navlečení nitě znovu správně navlečte nit.	B-19
	Jehla je otočená, ohnutá nebo má tupou špičku.	Vyměňte jehlu.	B-23
	Jehla není správně nainstalována.	Správně znovu nainstalujte jehlu.	B-23
	Jehla je opotřebená/poškozená.	Vyměňte jehlu.	B-23
	Pod stehovou deskou se nahromadil prach nebo chlupy.	Kartáčkem odstraňte prach nebo chlupy.	A-2

Příznak	Pravděpodobná příčina	Nápravné opatření	Referenční materiál
Žádné stehy	Jehla je otočená, ohnutá nebo má tupou špičku.	Vyměňte jehlu.	B-23
	Cívka není správně nasazena.	Cívku znovu správně nasadte.	B-17
	Navlečení vrchní nitě není správné.	Podle postupu pro provlékání nitě strojem znovu navlečte nit do stroje.	B-19
Pronikavý zvuk při šití	Ve dráze jsou zachyceny kousky nitě.	Vyčistěte dráhu pouzdra cívky.	A-2
	Navlečení vrchní nitě není správné.	Podle postupu pro provlékání nitě strojem znovu navlečte nit do stroje.	B-19
	Nepoužíváte cívku spodní nitě navrženou přímo pro tento stroj.	Nesprávné cívky nebudou fungovat správně. Používejte pouze cívku navrženou přímo pro tento stroj.	B-14
	V pouzdru cívky jsou díry po jehle nebo po ní škrábance.	Vyměňte pouzdro cívky spodní nitě, nebo se obraťte na svého autorizovaného prodejce Brother.	A-2
Jehla se dotýká stehové desky.	Upínací šroub jehly je uvolněný.	Pevně utáhněte upínací šroub jehly. Pokud je jehla ohnutá nebo tupá, vyměňte ji za novou.	B-23
	Jehla je otočená, ohnutá nebo má tupou špičku.	Vyměňte jehlu.	B-23
Ovládací kolo se otáčí pomalu.	Nit je zapletená do pouzdra cívky.	Odstraňte zapletenou nit z pouzdra cívky. Pouzdro cívky nainstalujte zpět do správné polohy.	A-2

■ Po vyšívání

Příznak	Pravděpodobná příčina	Nápravné opatření	Referenční materiál
Napnutí nitě není správné.	Navlečení vrchní nitě není správné.	Podle postupu pro provlékání nitě strojem znovu navlečte nit do stroje.	B-19
	Cívka není správně nasazena.	Znovu nasadte cívku.	B-17
	Pro zvolenou látku je použita nevhodná jehla nebo nit.	Zkontrolujte informace o jehle a niti, které mají být použity.	B-23
	Napnutí nitě není nastaveno správně.	Seřídte napnutí nitě.	–
	Spodní nit je nesprávně navinuta.	Použijte správně navinutou cívku.	B-17
	Jehla je otočená, ohnutá nebo má tupou špičku.	Vyměňte jehlu.	B-23
	Nepoužíváte cívku spodní nitě navrženou přímo pro tento stroj.	Nesprávné cívky nebudou fungovat správně. Používejte pouze cívku navrženou přímo pro tento stroj.	B-14
Vyšívací vzor není správně vyšitý.	Nit je zkroucená.	Nůžkami apod. ustríhnete zkroucenou nit a vytáhněte ji z pouzdra cívky, atd.	–
	Napnutí nitě není nastaveno správně.	Seřídte napnutí nitě.	–
	Látka nebyla správně vložena do rámečku (byla volná, atd.).	Pokud není látka v rámečku napnutá, může se vzor špatně vyšít, nebo může dojít k jeho smrštění. Umístěte látku do rámečku správně.	B-30
	Podkladový materiál nebyl přiložen.	Vždy použijte podkladový materiál, hlavně se strečovými látkami, lehkými látkami, látkami s hrubým zvlněním, nebo s látkami, které často způsobují smrštění. Kvůli vhodnému podkladu se obraťte na svého autorizovaného prodejce Brother.	B-29
	V blízkosti stroje byl položen předmět, a saně nebo vyšívací rámeček do něj během šití narazil.	Pokud rámeček do něčeho při vyšívání narazí, nebude vzor vypadat dobře. Neumísťujte žádné předměty do míst, kde by do nich mohl rámeček při šití narazit.	B-28

A



ÚDRŽBA A ŘEŠENÍ POTÍŽÍ

Příznak	Pravděpodobná příčina	Nápravné opatření	Referenční materiál
Vyšivací vzor není správně vyšitý.	Látka vně hrany rámečku koliduje s vyšivacím ramenem, takže se vyšivací modul nemůže pohybovat.	Znovu vložte látku do vyšivacího rámečku tak, aby byla přečnávající látka mimo vyšivací rameno a otočte vzor o 180 stupňů.	B-30
	Látka je příliš těžká, takže se vyšivací modul nemůže volně pohybovat.	Umístěte velkou silnou knihu, nebo podobný objekt pod konec ramene a mírně tak podepřete a vyrovnejte těžkou stranu.	–
	Látka visí ze stolu.	Pokud látka visí ze stolu během vyšívání, nebude se vyšivací modul volně pohybovat. Látku umístěte tak, aby nevisela ze stolu, nebo ji držte, aby se nezachytávala.	B-28
	Látka je zaháknutá, nebo v něčem zachycená.	Zastavte stroj a umístěte látku tak, aby se nemohla zachytit nebo zaháknout.	–
	Vyšivací rámeček byl během šití vyjmut (například byla znovu usazena cívka). Vyšivací patka narazila nebo se pohybovala při vyjímání nebo připojování vyšivacího rámečku, nebo se vyšivací modul pohnul.	Pokud došlo k nárazu do vyšivací patky, nebo došlo k pohybu vyšivacího modulu při šití, provedení vzoru nebude přesné. Při vyjímání nebo opětovném připojování vyšivacího rámečku během šití buďte opatrní.	B-33
	Podkladový materiál není správně přiložen, například je menší, než vyšivací rámeček.	Podkladový materiál správně přiložte.	B-29
Při vyšívání na povrchu látky vznikají smyčky.	Napnutí nitě není správně nastaveno.	Seřídte napnutí nitě.	–
	Kombinace pouzdra cívky a spodní nitě není správná.	Vyměňte pouzdro cívky nebo spodní nit tak, aby byla použita správná kombinace.	B-28

Chybová hlášení

Pokud dojde k chybným činnostem, na displeji LCD se zobrazí hlášení nebo doporučení pro danou činnost. Postupujte podle zobrazených pokynů. Pokud po zobrazení chybového hlášení stisknete tlačítko  nebo provedete činnost správně, hlášení zmizí.

	Chybová hlášení	Příčina/řešení
1	Došlo k závadě. Vypněte a znovu zapněte stroj.	Tato zpráva je zobrazena, pokud dojde k nějaké závadě. Vypněte stroj, pak jej opět zapněte. Jestliže se tato zpráva zobrazuje i nadále, nemusí stroj pracovat správně. obraťte se, prosím, na svého autorizovaného prodejce Brother nebo na nejbližší autorizované servisní středisko Brother.
2	Konfiguraci znaků nelze změnit.	Tato zpráva je zobrazena, pokud je znaků příliš mnoho a konfigurace zakřivených znaků není možná.
3	Písmo nelze změnit, protože vybrané písmo neobsahuje některá písmena.	Tato zpráva se zobrazí, pokud se změní font vyšivacího vzoru znaků na takový, který neobsahuje znaky ve vzoru použité.
4	Nepodařilo se rozeznat data vybraného vzoru. Data mohou být porušená. Vypněte a znovu zapněte napájení.	Tato zpráva se zobrazí, když se pokusíte načíst data vzoru, která nejsou platná. Protože příčinou může být cokoliv z dále uvedeného, zkontrolujte data vzoru. <ul style="list-style-type: none"> Data vzoru jsou poškozená. Data, která jste se pokusili načíst, byla vytvořena v návrhovém datovém systému jiného výrobce. Vypněte stroj a pak ho znovu zapněte pro návrat do jeho normálního stavu.
5	Zkontrolujte a znovu navlékněte horní nit.	Tato zpráva se zobrazí, když se přetrhne nebo není správně navlečena vrchní nit, a je stisknuto tlačítko „Start/Stop“, atd.
6	Objem dat je pro tento vzor příliš velký.	Tato zpráva se zobrazí, když vámi editovaný vzor zabírá příliš mnoho paměti, nebo když editujete příliš mnoho vzorů pro kapacitu paměti.
7	Sklopte páčku přítlačné patky.	Tato zpráva se zobrazí, jestliže je tlačítko jako například „Start/Stop“ stisknuto při zdvižené přítlačné patce.
8	Nedostatek volné paměti pro uložení.	Tato zpráva se zobrazí, když je paměť plná a vzor nelze uložit.

	Chybová hlášení	Příčina/řešení
9	Nedostatek volné paměti pro uložení vzoru. Smazat další vzor?	Tato zpráva se zobrazí, když je paměť plná a vzor nelze uložit.
10	Opravdu chcete vyvolat a obnovit předchozí paměť?	Tato zpráva se zobrazí, když dojde k vypnutí stroje během vyšívání a jeho opětovném zapnutí. Stiskněte  pro návrat stroje do stavu (poloha vzoru a počet stehů), v jakém byl při vypnutí.
11	Vzor zasahuje mimo vyšívací rám.	Tato zpráva se zobrazí, když se změní, například otočí, vyšívací vzor znaků, takže již nepasuje do vyšívacího rámečku.
12	Vzor zasahuje mimo vyšívací rám. Nepřidávejte další znaky.	Tato zpráva se zobrazí, když se vyšívací vzor znaků změní přidáním posunu rádků tak, že již nepasuje do vyšívacího rámečku.
13	Vzor zasahuje mimo vyšívací rám. Tuto funkci nelze nyní použít.	Tato zpráva se zobrazí, po změně velikosti vyšívacího vzoru znaků nebo přepnutí mezi zápisem vertikálně/horizontálně, což má ten důsledek, že je pro vyšívací rámeček příliš velký.
14	Doporučujeme provést pravidelnou údržbu.	Tato zpráva se zobrazí, pokud stroj potřebuje údržbu. (strana A-3)
15	Vybrané pole vzoru zasahuje mimo vyšívací rám.	Tato zpráva se zobrazí, když je zvolený vyšívací vzor větší než velký vyšívací rámeček. Snižte velikost vzoru, nebo zvolte jiný vzor. Tato zpráva se zobrazí, pokud je zvolený vyšívací vzor větší, než zvolený vyšívací rámeček, když je „Identifik. náhled vyšívacího rámu“ nastaveno na „ON“.
16	Cívka je téměř prázdná.	Tato zpráva se zobrazí, když dochází spodní nit.
17	Bylo aktivováno bezpečnostní zařízení navíječe cívky. Je nit zamotaná? Je nit zamotaná?	Tato zpráva se zobrazí, když se cívka navíjí a motor se zasekne kvůli zamotání nitě, apod.
18	 Jezdec vyšívací jednotky se bude pohybovat. Držte ruce atd. v dostatečné vzdálenosti od jezdce.	Tato zpráva se zobrazí, než se dá vyšívací modul do pohybu.
19	Zásobníky jsou plné. Odstraňte vzor.	Tato zpráva se zobrazí, když je paměť plná a je nutné smazat nějaký vzor.
20	 Bylo aktivováno bezpečnostní zařízení. Je nit zamotaná? Je jehla ohnutá?	Tato zpráva se zobrazí, když se motor zasekne kvůli zamotání nitě nebo z jiných důvodů, které souvisí s podáváním nitě.
21	Součástí je také vzor, který nelze uložit na paměťové zařízení USB. Uložte vzor do paměti stroje.	V závislosti na vzoru, nemusí být možné ho uložit na USB disk.
22	Tento vzor nelze použít.	Tato zpráva se zobrazí, když se pokusíte načíst vzor, které nelze na tomto stroji použít.
23	Toto médium USB nelze použít.	Tato zpráva se zobrazí, když se pokusíte použít nekompatibilní médium.
24	Chyba média USB	Tato zpráva se zobrazí, pokud dojde k chybě s USB diskem.
25	Není načteno médium USB. Načtete médium USB.	Tato zpráva se zobrazí, když se pokusíte vyvolat nebo uložit vzor bez připojeného USB disku.
26	F**	Pokud se během šití na LCD displeji zobrazí chybové hlášení „F**“, může mít stroj závadu. Obraťte se na svého autorizovaného prodejce nebo na nejbližší autorizované servisní středisko Brother.

A

ÚDRŽBA A ŘEŠENÍ POTÍŽÍ

Aktualizace software vašeho stroje prostřednictvím USB disku

Pro aktualizace softwaru vašeho stroje můžete použít USB disk.

Když je na našich stránkách na „ <http://support.brother.com/> “ k dispozici aktualizace programu, stáhněte si prosím ze stránek soubor(y) podle pokynů na stránkách a dále uvedených pokynů.



Poznámka

- Použijete-li při aktualizaci softwaru USB disk, takže než začnete s aktualizací, ověřte, že na USB disku nejsou žádná jiná data, než soubory s aktualizací.
- Soubor s aktualizací lze načíst z USB disku jakékoliv velikosti.
- Počkejte několik sekund, než stroj rozezná připojení disku.



Doplňkové informace

- Při upgradu softwaru nedochází ke smazání uložených vyšivacích vzorů.

- 1 Zapněte stroj, zatímco je stisknuto a přidrženo** (tlačítko polohování jehly).

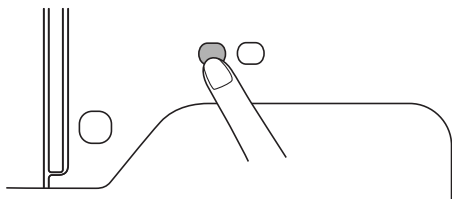

→ Zobrazí se následující obrazovka.



- 2 Zasuňte USB disk do USB portu na stroji. Disk by měl obsahovat pouze soubor s aktualizací.**

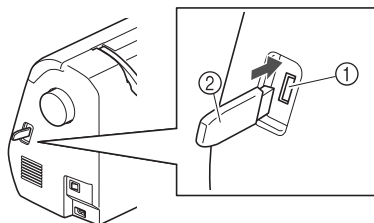

- ① USB port
- ② USB disk



Poznámka

- Při použití USB disku s indikací přístupu začne indikátor blikat po zasunutí disku do vašeho stroje, a rozpoznání disku může trvat 5 až 6 sekund. (Doba závisí na USB disku.)

- 3 Stiskněte tlačítko** .

→ Zobrazí se následující obrazovka.

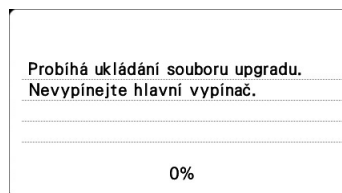

Poznámka

- Pokud dojde k chybě, zobrazí se textová chybová zpráva. Teď vypněte stroj a pak spusťte postup znovu od kroku **1**.

- 4 Jakmile se zobrazí následující obrazovka, je aktualizace dokončena.**

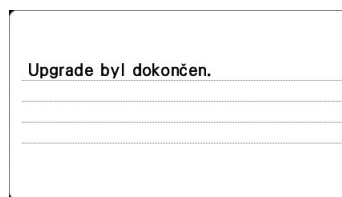

- 5 Po vypnutí stroje vyjměte USB disk a potom stroj znovu zapněte.**

Rejstřík

A

Aktualizace A-12

C

Cívka vrchní nitě B-19

Č

Čelní pohled B-2

Čištění

dráha A-2

LCD obrazovka A-2

povrch stroje A-2

Čištění povrchu stroje A-2

D

Destička vodiče nitě B-2

Displejová tlačítka B-4

Dotykové pero B-4, B-12

Dotykový panel B-4

Dráha A-2

H

Hlavní vypínač B-2

Horní kryt B-2

CH

Chybová hlášení A-10

I

Instalace cívky B-17

J

Jehla

navlékání B-21

stav B-23

typy, velikosti a použití B-23

výměna B-23

K

Konektor USB portu B-2

Kontrola jehly B-23

Kroky při vyšívání B-25

Kryt cívky spodní nitě B-3, B-17

Kryt stehové desky B-3

L

LCD B-4

LCD obrazovka

čištění A-2

N

Napájecí konektor B-2

Nasazení cívky spodní nitě B-17

Nastavení

jazyk displeje B-12

Navinutí cívky navíječe B-14

Navíjecí cívka B-14

Navíječ B-2

Navlékač jehel B-21

Navlékání jehly B-21

Názvy dílů a funkce B-2

O

Odstranění závad A-6

Odstříhovač nitě B-2

Ovládací kolo B-2

Ovládací panel B-2, B-4

Ovládací tlačítka B-4

Ovládání displeje LCD B-9

P

Páčka navlékače jehly B-2

Péče A-2

Pípnutí A-4

Podkladový materiál B-29

Pouzdro cívky spodní nitě B-3, B-28

Problémy s funkcí A-6

Provozní postupy B-13

Provozní zvuková signalizace A-4

Příslušenství

příložené příslušenství B-5

volitelné příslušenství B-6

R

Ruční navlečení jehly B-22

Ruční navlékání jehly B-22

Rukojeť B-2

Ř

Řešení problémů s funkcí A-6

S

Sítka cívky vrchní nitě B-15

Stehová deska B-3

T

Tlačítko Další stránka B-4

Tlačítko Nastavení B-4

Tlačítko Náповěda B-4, B-13

Tlačítko Odstříhovač nitě B-4

Tlačítko Polohování jehly B-4

Tlačítko Předchozí stránka B-4

Tlačítko „Start/Stop“ B-4

Tlačítko Vyšívání B-4

Tlačítko výměny přítlačné patky/jehly B-4

Tlačítko zobrazení B-36

Tlačítko Zpět B-4

Typy vyšívacích vzorů B-35

U

Uvolňovací tlačítko B-27

Ú

Údržba A-2

V

Větrací otvor B-2

Vodící tyčka jehly B-3

Vodič nitě navíječe B-2, B-14

Volba vyšívacích vzorů B-35

A

ÚDRŽBA A ŘEŠENÍ POTÍŽÍ

Volitelné příslušenství	B-6
Vrchní nit	B-19
Vyjmutí pouzdra cívky	A-2
Vypínač	B-2
Vyšívací fólie	B-32
Vyšívací modul	B-3
odpojení	B-27
připojení	B-26
saně	B-26
Vyšívací rámečky	
použití vyšívací fólie	B-32
typy	B-30
vložení látky	B-30
vyjmutí	B-34
Vyšívací vzor	B-37
Vyšívací vzory	
kontrola polohy	B-36
Vyšívání	B-37
hrany nebo rohy	B-32
malé látky	B-32
stuhy nebo stužky	B-32
zobrazení barvy nitě	B-38
Vyšívání vzoru	B-37
Výměna jehly	B-23
Výměna přítlačné patky	A-5

Z

Zaveden	B-19
Zkušební tlačítko	B-36
Zobrazení barvy nitě	B-38
Zprávy LCD obrazovky	A-10
Zvuková signalizace	A-4

Instrukcja obsługi

Hafciarka

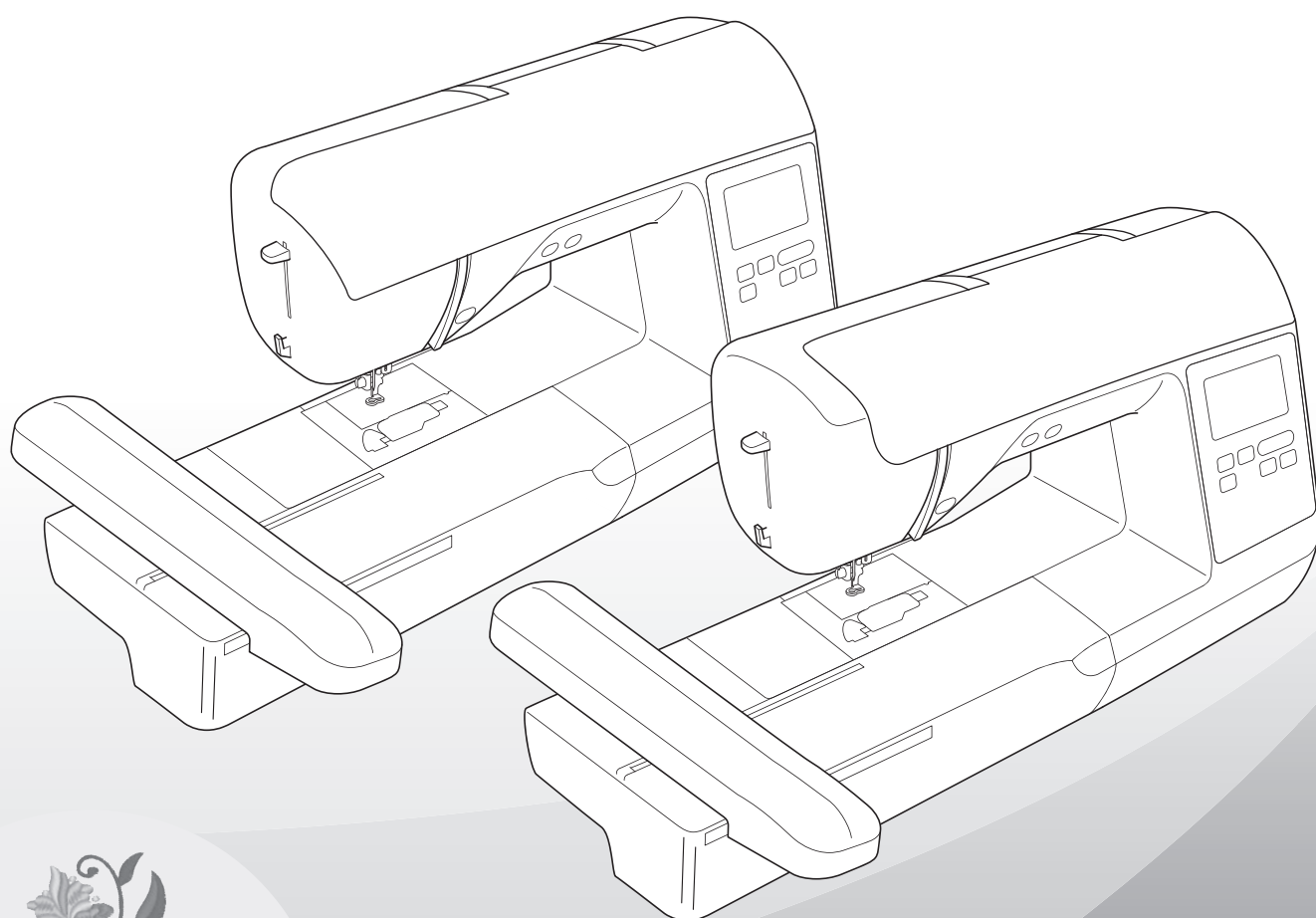

Przed przystąpieniem do używania maszyny zapoznaj się z niniejszym dokumentem. Zalecamy zachowanie tego dokumentu na przyszłość i przechowywanie go w dostępnym miejscu.

WPROWADZENIE

Dziękujemy za zakup maszyny. Przed użyciem maszyny przeczytaj uważnie rozdział „WAŻNE INSTRUKCJE DOTYCZĄCE BEZPIECZEŃSTWA”, a następnie zapoznaj się z tą instrukcją w celu uzyskania informacji dotyczących prawidłowej obsługi poszczególnych funkcji maszyny.

Po przeczytaniu instrukcji należy przechowywać ją w miejscu, w którym będzie można łatwo skorzystać z niej w przyszłości.

WAŻNE INSTRUKCJE DOTYCZĄCE BEZPIECZEŃSTWA

Przed rozpoczęciem pracy z maszyną przeczytaj informacje dotyczące bezpieczeństwa.

⚠ NIEBEZPIECZEŃSTWO — Aby zmniejszyć ryzyko

porażenia prądem elektrycznym:

- 1** Zawsze wyjmuj wtyczkę z gniazdka natychmiast po zakończeniu pracy, przed czyszczeniem maszyny oraz przed wykonaniem wszelkich czynności serwisowych opisanych w tej instrukcji lub w przypadku pozostawienia maszyny bez nadzoru.

⚠ OSTRZEŻENIE — Aby zmniejszyć ryzyko poparzeń, pożaru, porażenia

prądem lub obrażeń cielesnych:

- 2** Zawsze wyjmuj wtyczkę z gniazdka przed wykonaniem wszelkich czynności serwisowych opisanych w tej instrukcji.

- Aby wyjąć wtyczkę z gniazdka, ustaw włącznik maszyny w pozycji „O” w celu jej wyłączenia, a następnie przytrzymaj wtyczkę i wyciągnij ją z gniazdka elektrycznego. Nie ciągnij za przewód.
- Podłączaj maszynę bezpośrednio do gniazdka elektrycznego. Nie używaj przedłużaczy.
- Zawsze wyjmuj wtyczkę z gniazda w przypadku przerwy w dostawie energii elektrycznej.

- 3** Zagrożenia elektryczne:

- Maszynę należy podłączyć do źródła zasilania prądem przemiennym w zakresie podanym na etykiecie znamionowej. Nie podłączaj jej do źródła zasilania prądem stałym lub konwertera. Jeśli nie masz pewności, jakim źródłem zasilania dysponujesz, zapytaj wykwalifikowanego elektryka.
- Maszyna jest zatwierdzona do użytku wyłącznie w kraju, w którym została zakupiona.

- 4** Nie używaj maszyny, jeżeli przewód lub wtyczka są uszkodzone, jeśli maszyna nie działa prawidłowo, została upuszczona lub uszkodzona bądź miała kontakt z wodą. Przekaż maszynę do najbliższego autoryzowanego sprzedawcy produktów firmy Brother w celu jej sprawdzenia, naprawy, regulacji elektrycznych lub mechanicznych.

- Jeśli zauważysz nietypowe objawy, na przykład zapach lub ciepło wydzielane przez maszynę, odbarwienia lub deformacje jej powierzchni, zarówno podczas przechowywania, jak i użytkowania maszyny, natychmiast wyłącz maszynę i odłącz ją od źródła zasilania.
- Transportując maszynę, przenoś ją za uchwyt. Podnoszenie maszyny za inne części może spowodować jej uszkodzenie lub usterkę, co z kolei może prowadzić do obrażeń cielesnych.
- Podnosząc maszynę nie wykonuj nagłych ani nieostrożnych ruchów, które mogą spowodować obrażenia cielesne.

5 Zawsze zachowuj czystość w miejscu pracy:

- Nigdy nie używaj maszyny, jeśli jej otwory wentylacyjne są zablokowane. Zwracaj uwagę na to, aby otwory wentylacyjne i sterownik nożny były wolne od nagromadzonych skrawków materiału, kurzu czy luźnych kawałków tkaniny.
- Nie używaj przedłużaczy. Podłączaj maszynę bezpośrednio do gniazdka elektrycznego.
- Nie upuszczaj ani nie umieszczaj żadnych przedmiotów w otworach.
- Nie używaj maszyny w pomieszczeniu, w którym używane są substancje w aerozolu (spray) lub w którym jest podawany tlen.
- Nie używaj maszyny w pobliżu źródła ciepła, takiego jak piecyk lub żelazko; w przeciwnym razie maszyna, przewód zasilający lub materiał mogą się zapalić, skutkując pożarem lub porażeniem prądem elektrycznym.
- Nie umieszczaj maszyny na niestabilnej powierzchni, na przykład na niestabilnym lub pochylonym stole. W przeciwnym razie maszyna można spaść na podłogę, wywołując obrażenia cielesne.

6 Wymagane jest zachowanie szczególnej ostrożności podczas haftowania:

- Zawsze zwracaj szczególną uwagę na igłę. Nie używaj wygiętych ani uszkodzonych igieł.
- Nie zbliżaj palców do żadnych ruchomych części. Wymagane jest zachowanie szczególnej ostrożności podczas czynności wykonywanych w obszarze pracy igły.
- W momencie wykonywania jakichkolwiek regulacji w obszarze pracy igły, ustaw włącznik maszyny w pozycji „O” w celu jej wyłączenia.
- Nie używaj uszkodzonej lub nieodpowiedniej płytki ścięgowej. W przeciwnym razie może dojść do złamania igły.

7 Maszyna nie jest przeznaczona do zabawy:

- Należy postępować ze szczególną ostrożnością w przypadku, gdy maszyna jest używana przez lub w pobliżu dzieci.
- Plastikowy worek, w którym została dostarczona maszyna, należy przechowywać poza zasięgiem dzieci lub wyrzucić. Nie wolno zezwalać dzieciom na zabawę workiem z uwagi na ryzyko uduszenia.
- Nie używaj maszyny poza pomieszczeniami.

8 Aby przedłużyć okres sprawności maszyny:

- Nie przechowuj maszyny w miejscach wystawionych na bezpośrednie działanie światła słonecznego lub o dużej wilgotności. Nie korzystaj ani nie przechowuj maszyny w pobliżu ogrzewaczy wewnętrznych, żelazek, lamp halogenowych lub innych tego typu gorących obiektów.
- Do czyszczenia obudowy używaj wyłącznie neutralnych mydeł lub detergentów. Nigdy nie stosuj do czyszczenia benzenu, rozcieńczalnika ani proszku do szorowania. Mogą one uszkodzić obudowę lub maszynę.
- Zawsze korzystaj z Instrukcji obsługi podczas wymiany lub instalacji igły oraz innych części w celu zapewnienia ich prawidłowej instalacji.

9 Aby przeprowadzić naprawę lub regulację:

- W razie uszkodzenia ekranu konieczna jest jego wymiana u autoryzowanego sprzedawcy produktów firmy Brother.
- W razie wystąpienia usterki lub konieczności regulacji maszyny zawsze najpierw zapoznaj się z tabelą rozwiązywania problemów znajdującą się z tyłu Instrukcji obsługi w celu zidentyfikowania problemu i przeprowadzenia samodzielnej regulacji. Jeśli problem nie zostanie rozwiązany, skontaktuj się z lokalnym autoryzowanym sprzedawcą firmy Brother.

Używaj maszyny zgodnie z jej przeznaczeniem opisanym w instrukcji obsługi.

Używaj akcesoriów zalecanych przez producenta i wymienionych w instrukcji.

Zawartość instrukcji oraz specyfikacje produktu mogą ulec zmianie bez wcześniejszego powiadomienia.

Dodatkowe informacje na temat produktu oraz jego aktualizacji znajdują się na stronie internetowej www.brother.com

ZACHOWAJ TĘ INSTRUKCJĘ.

Ta maszyna jest przeznaczona wyłącznie do użytku domowego.

DO UŻYTKOWNIKÓW W KRAJACH POZA OBSZAREM EUROPY

To urządzenie nie jest przeznaczone do użycia przez osoby z ograniczoną sprawnością ruchową, czuciową lub umysłową (w tym dzieci) lub niedysponujące odpowiednim doświadczeniem i wiedzą bez nadzoru lub przeszkolenia w dziedzinie użytkowania urządzenia ze strony osoby odpowiedzialnej za bezpieczeństwo. Nie należy zostawiać dzieci bez dozoru w pobliżu urządzenia, aby nie dopuścić do zabawy z urządzeniem.

DO UŻYTKOWNIKÓW W KRAJACH EUROPEJSKICH

Urządzenie może być używane przez dzieci od 8 lat wzwyż oraz przez osoby o obniżonych możliwościach fizycznych, sensorycznych lub umysłowych lub nie posiadające doświadczenia ani odpowiedniej wiedzy, pod warunkiem, że pracują pod nadzorem lub zostały poinstruowane o zasadach bezpiecznego użytkowania urządzenia i są świadome możliwych zagrożeń. Dzieci nie powinny się bawić urządzeniem. Czyszczenie oraz czynności konserwacyjne nie powinny być wykonywane przez dzieci bez nadzoru.

INFORMACJE DOTYCZĄCE WYŁĄCZNIE UŻYTKOWNIKÓW Z WIELKIEJ BRYTANII, IRLANDII, MALTY I CYPRU

WAŻNE

- W przypadku wymiany bezpiecznika instalowanego we wtyczce, skorzystaj z zatwierdzonego przez ASTA bezpiecznika typu BS 1362, tzn. oznaczonego symbolem  i o natężeniu identycznym z zaznaczonym na wtyczce.
- Zawsze zakładaj pokrywę bezpiecznika. Nigdy nie korzystaj z wtyczek bez pokrywy bezpiecznika.
- Jeśli dostępne gniazdko elektryczne nie jest przystosowane do wtyczki dostarczonej wraz z maszyną, skontaktuj się z autoryzowanym sprzedawcą produktów firmy Brother w celu uzyskania odpowiedniego przewodu.

ZNAKI TOWAROWE

IMPORTANT:

READ BEFORE DOWNLOADING, COPYING, INSTALLING OR USING.

By downloading, copying, installing or using the software you agree to this license. If you do not agree to this license, do not download, install, copy or use the software.

Intel License Agreement For Open Source Computer Vision Library

Copyright © 2000, Intel Corporation, all rights reserved. Third party copyrights are property of their respective owners.

Redistribution and use in source and binary forms, with or without modification, are permitted provided that the following conditions are met:

- Redistribution's of source code must retain the above copyright notice, this list of conditions and the following disclaimer.
- Redistribution's in binary form must reproduce the above copyright notice, this list of conditions and the following disclaimer in the documentation and/or other materials provided with the distribution.
- The name of Intel Corporation may not be used to endorse or promote products derived from this software without specific prior written permission.

This software is provided by the copyright holders and contributors "as is" and any express or implied warranties, including, but not limited to, the implied warranties of merchantability and fitness for a particular purpose are disclaimed. In no event shall Intel or contributors be liable for any direct, indirect, incidental, special, exemplary, or consequential damages (including, but not limited to, procurement of substitute goods or services; loss of use, data, or profits; or business interruption) however caused and on any theory of liability, whether in contract, strict liability, or tort (including negligence or otherwise) arising in any way out of the use of this software, even if advised of the possibility of such damage.

All information provided related to future Intel products and plans is preliminary and subject to change at any time, without notice.

MOŻLIWOŚCI ZAPEWNIANE PRZEZ TĘ MASZYNĘ

B Podstawowe operacje

Po zakupie maszyny należy najpierw przeczytać niniejszy rozdział. W niniejszym rozdziale znajdują się szczegółowe informacje o wstępnych procedurach konfiguracji oraz opis najbardziej przydatnych funkcji maszyny.

Rozdział 1 PRZYGOTOWANIE

Strona B-2

Aby nauczyć się obsługi głównych elementów i ekranów

Rozdział 2 ROZPOCZYNANIE HAFTOWANIA

Strona B-25

Aby dowiedzieć się, jak przygotować się do haftowania i poznać podstawowe operacje związane z haftowaniem

A Aneks

W niniejszym rozdziale umieszczono ważne informacje dotyczące obsługi tej maszyny.

Rozdział 1 KONSERWACJA I ROZWIĄZYWANIE PROBLEMÓW

Strona A-2

Opisane zostały różne procedury konserwacji i rozwiązywania problemów.

SPIS TREŚCI

WPROWADZENIE.....	i
WAŻNE INSTRUKCJE DOTYCZĄCE BEZPIECZEŃSTWA.....	i
ZNAKI TOWAROWE.....	iv
MOŻLIWOŚCI ZAPEWNIANE PRZEZ TĘ MASZYNĘ.....	v

B Podstawowe operacje

Rozdział 1 PRZYGOTOWANIE 2

Nazwy części maszyny wraz z funkcjami.....	2
Maszyna.....	2
Obszar igły i stopki.....	3
Moduł haftujący.....	3
Przyciski obsługowe.....	4
Panel sterowania i przyciski ekranowe.....	4
Akcesoria w zestawie.....	5
Akcesoria opcjonalne.....	6
Włączanie i wyłączenie maszyny.....	7
Włączanie maszyny.....	8
Wyłączanie maszyny.....	8
Pierwszy wybór ustawień maszyny.....	8
Korzystanie z ekranu LCD.....	9
Podgląd ekranu LCD.....	9
Używanie przycisków ustawień.....	10
Regulacja poziomu czułości przycisków ekranowych.....	12
Zapisywanie obrazu ekranu ustawień na nośniku USB.....	13
Sprawdzanie funkcji roboczych maszyny.....	13
Nawijanie nici / zakładanie szpulki dolnej.....	14
Nawijanie szpulki dolnej.....	14
Zakładanie szpulki dolnej.....	17
Nawlekanie górnej nici.....	19
Nawlekanie górnej nici.....	19
Nawlekanie nici na igłę.....	21
Ręczne nawlekanie igły (bez użycia nawlekacza).....	22
Wymiana igły.....	23
Kontrola igły.....	23
Wymiana igły.....	23

Rozdział 2 ROZPOCZYNANIE HAFTOWANIA 25

Haftowanie krok po kroku.....	25
Mocowanie modułu haftującego.....	26
Haftowanie atrakcyjnych wykończeń.....	28
Przygotowanie tkaniny.....	29
Mocowanie wprasowywanych materiałów stabilizujących do tkanin.....	29
Rozciąganie tkaniny na tamborku.....	30
Haftowanie małych tkanin lub na brzegach.....	32
Mocowanie tamborka.....	33
Wybór wzorów haftu.....	35
Informacje o prawach autorskich.....	35
Rodzaje wzorów haftu.....	35
Wybór wzoru haftu.....	35
Potwierdzanie umiejscowienia wzoru.....	36
Sprawdzanie umiejscowienia wzoru.....	36
Podgląd wybranego wzoru.....	36
Haftowanie.....	37
Haftowanie wzoru.....	37
Zmiana wyświetlanego koloru nici.....	38

A Aneks

Rozdział 1 KONSERWACJA I ROZWIĄZYWANIE PROBLEMÓW 2

Utrzymanie i konserwacja.....	2
Zasady dotyczące smarowania.....	2
Zalecenia dotyczące przechowywania maszyny.....	2
Czyszczenie ekranu LCD.....	2
Czyszczenie powierzchni maszyny.....	2
Czyszczenie chwytacza.....	2
Informacje o komunikacie konserwacji.....	4
Panel dotykowy nie działa.....	4
Sygnal dźwiękowy operacji.....	4
Wymiana stopki do haftu.....	5
Rozwiązywanie problemów.....	6
Lista objawów.....	6
Komunikaty o błędach.....	10
Uaktualnianie oprogramowania maszyny za pomocą pamięci USB.....	12
Indeks.....	13



Podstawowe operacje

W niniejszym rozdziale znajdują się szczegółowe informacje o wstępnych procedurach konfiguracji oraz opis najbardziej przydatnych funkcji maszyny.

Numery stron rozpoczynają się od litery „B”.

Rozdział1 PRZYGOTOWANIE B-2

Rozdział2 ROZPOCZYNANIE HAFTOWANIA..... B-25

Rozdział 1 PRZYGOTOWANIE

Nazwy części maszyny wraz z funkcjami

Poniżej opisano szereg różnych części maszyny wraz z pełnionymi przez nie funkcjami. Przed użyciem maszyny należy dokładnie przeczytać te opisy w celu zaznajomienia się z nazwami części maszyny i ich umiejscowieniem.

Maszyna

■ Widok z przodu

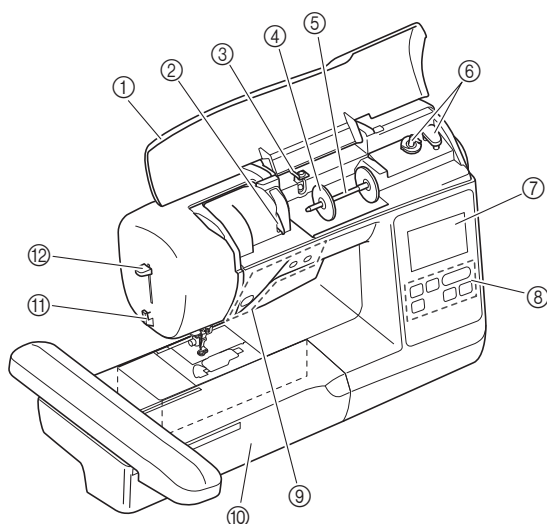

- ① **Pokrywa górna**
Otwórz górną pokrywę, aby założyć szpulkę z nicią na trzpień szpulki.
- ② **Płytkę przewodnika nici**
W trakcie nawlekania górnej nici załóż ją wokół płytki przewodnika nici.
- ③ **Prowadnik nawijania szpulki dolnej i tarcza naprężacza**
W trakcie nawijania dolnej nici przeprowadź ją poniżej tego przewodnika nici i wokół tarczy naprężacza.
- ④ **Nasadka szpulki**
Nasadka szpulki przytrzymuje szpulkę nici na miejscu.
- ⑤ **Trzpień szpulki**
Nałóż szpulkę z nicią na trzpień szpulki.
- ⑥ **Nawijacz szpulki dolnej**
Do nawijania dolnej nici używaj nawijacza szpulki dolnej.
- ⑦ **Ekran LCD (wyświetlacz ciekłokrystaliczny)**
Na ekranie LCD są wyświetlane ustawienia wybranego wzoru i komunikaty o błędach. (strona B-9)
- ⑧ **Panel sterowania**
Panel sterowania umożliwia wybór i edycję wzorów haftu oraz wybór operacji wykonywanych przez maszynę. (strona B-4)
- ⑨ **Przyciski obsługowe**
Te przyciski służą do obsługi maszyny. (strona B-4)
- ⑩ **Moduł haftujący**
Aby haftować, zamocuj moduł haftujący. (strona B-26)
- ⑪ **Przecinak nici**
Przeprowadź nici przez przecinak, aby je obciąć.
- ⑫ **Dźwignia nawlekacza igły**
Użyj dźwigni nawlekacza igły do nawleczenia igły.

■ Prawa strona / widok z tyłu

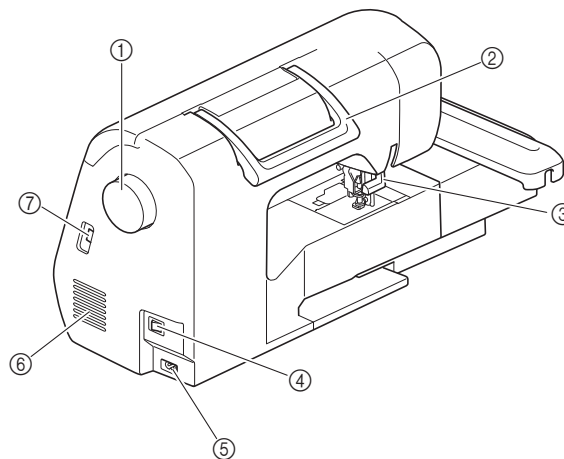

- ① **Pokrętło**
Kręć pokrętłem do siebie (w kierunku przeciwnym do ruchu wskazówek zegara), aby podnosić i opuszczać igłę.
- ② **Uchwyt**
Podczas przenoszenia trzymaj maszynę za uchwyt.
- ③ **Dźwignia podnoszenia stopki**
Podnieś i opuść dźwignię podnoszenia stopki w celu podniesienia i opuszczenia stopki.
- ④ **Włącznik zasilania**
Używaj włącznika zasilania do włączania i wyłączenia maszyny.
- ⑤ **Gniazdo zasilania**
Włóż wtyczkę przewodu zasilania do gniazda zasilania.
- ⑥ **Otwór wentylacyjny**
Otwór wentylacyjny zapewnia cyrkulację powietrza krążącego wokół silnika. Nie wolno zakrywać otworu wentylacyjnego w trakcie korzystania z maszyny.
- ⑦ **Port USB (do podłączenia pamięci USB)**
Aby zaimportować wzory z pamięci USB, włóż pamięć USB bezpośrednio do portu USB.

Obszar igły i stopki

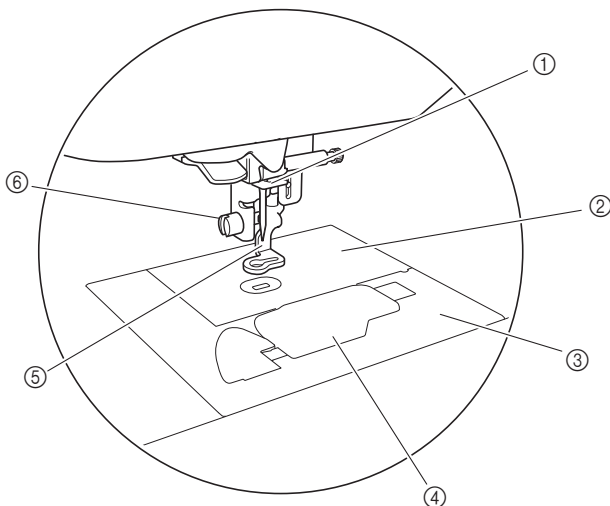

- ① **Prowadnik nici igielnicy**
Przełóż górną nić przez prowadnik nici igielnicy.
- ② **Płytkę ściegową**
- ③ **Pokrywa płytki ściegowej**
Zdejmij pokrywę płytki ściegowej w celu wyczyszczenia bębienka i chwytacza.
- ④ **Pokrywa szpulki dolnej/bębnek**
Zdejmij pokrywę, a następnie włóż szpulkę dolną do bębienka.
- ⑤ **Stopka do haftu**
Stopka do haftu ułatwia kontrolowanie elastyczności tkaniny, co zapewnia większą jednolitość ściegów.
- ⑥ **Śruba stopki do haftu**
Śruba stopki do haftu umożliwi przymocowanie stopki do haftu.

Moduł haftujący

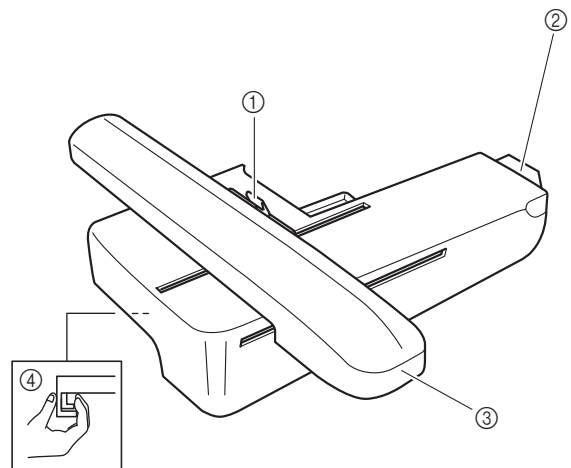

- ① **Dźwignia zabezpieczająca tamborek**
Przesuń dźwignię zabezpieczającą tamborek w lewo, aby zamocować lub zdjąć tamborek. (strona B-33)
- ② **Złącze modułu haftującego**
Podłącz złącze modułu haftującego do portu podczas podłączania modułu. (strona B-26)
- ③ **Ramię**
Ramię automatycznie przesuwają tamborek podczas haftowania. (strona B-26)
- ④ **Przycisk zwalnający (pod modułem haftującym)**
Naciśnij przycisk zwalnający, aby wyjąć moduł haftujący. (strona B-27)

⚠ PRZESTROGA

- Przed włożeniem i wyjęciem modułu haftującego przełącz główny wyłącznik zasilania w pozycję OFF.

B

PRZYGOTOWANIE

Przyciski obsługowe

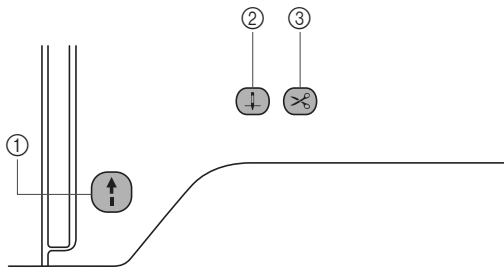

- ① **Przycisk „Start/Stop”**
- Naciśnij przycisk „Start/Stop”, aby rozpocząć lub zatrzymać haftowanie. Kolor przycisku zmienia się w zależności od trybu pracy maszyny.
- Zielony: Maszyna jest gotowa do haftowania lub jest w trakcie pracy.
- Czerwony: Maszyna nie haftuje.
- Pomarańczowy: Trwa nawijanie nici na szpulkę dolną albo trzpień nawijacza szpulki dolnej jest przesunięty w prawo.
- ② **Przycisk pozycji igły**
- Naciśnij przycisk pozycji igły, aby podnieść lub opuścić igłę.
- ③ **Przycisk przecinaka nici**
- Naciśnij przycisk przecinaka nici po zatrzymaniu haftowania, aby obciąć górną i dolną nić.

⚠ PRZESTROGA

- Nie naciskaj przycisku (przycisk przecinaka nici), jeśli nić została już obcięta. W przeciwnym razie może dojść do złamania igły, splątania nici lub uszkodzenia maszyny.

Panel sterowania i przyciski ekranowe

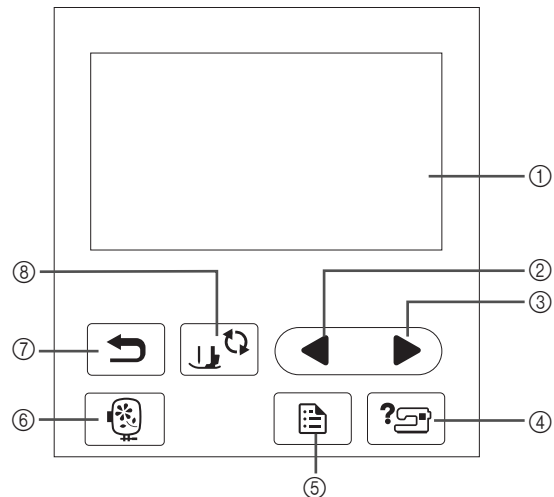

- ① **Ekran LCD (ciekłokrystaliczny) (panel dotykowy)**
- Są na nim wyświetlane wybrane ustawienia wzorów i komunikaty. Używaj przycisków wyświetlanych na ekranie LCD do obsługi funkcji maszyny. Szczegółowe informacje na ten temat znajdują się w rozdziale „Korzystanie z ekranu LCD” na stronie B-9.
- ② **Przycisk poprzedniej strony**
- Wyświetla poprzedni ekran, jeżeli istnieją pozycje, które nie są widoczne na wyświetlaczu LCD.
- ③ **Przycisk następnej strony**
- Wyświetla następny ekran, jeżeli istnieją pozycje, które nie są widoczne na wyświetlaczu LCD.
- ④ **Przycisk pomocy**
- Naciśnij ten przycisk, aby uzyskać pomoc dotyczącą obsługi maszyny.
- ⑤ **Przycisk ustawień**
- Naciśnij, aby ustawić pozycję zatrzymania igły, sygnał dzwinkowy i inne opcje.
- ⑥ **Przycisk haftowania**
- Naciśnij ten przycisk, aby ustawić haftowany wzór.
- ⑦ **Przycisk cofania**
- Naciśnij ten przycisk, aby powrócić do poprzedniego ekranu.
- ⑧ **Przycisk wymiany stopki/igły**
- Naciśnij ten przycisk przed wymianą igły, stopki itp. Ten przycisk blokuje funkcje wszystkich przycisków, aby uniemożliwić pracę maszyny.











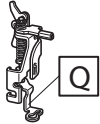
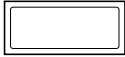



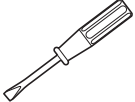

Uwaga

- Przyciski ekranowe maszyny to dotykowe czujniki pojemnościowe. Należy je obsługiwać poprzez dotyk palcami. Reakcja przycisków różni się w zależności od użytkownika. Nacisk wywierany na przycisk nie ma wpływu na ich reakcję.
- Ponieważ przyciski ekranowe różnie reagują na obsługę przez różnych użytkowników, wyreguluj ustawienie opcji „Regulacja poziomu czułości przycisków ekranowych” na stronie B-12.
- W przypadku używania pióra dotykowego upewnij się, że jego końcówka ma co najmniej 8 mm długości. Nie używaj pióra dotykowego, którego końcówka jest cienka lub ma nietypowy kształt.

Akcesoria w zestawie

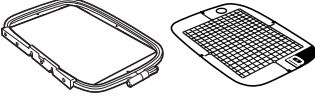
Akcesoria dołączone do zestawu mogą różnić się od akcesoriów wymienionych w poniższej tabeli w zależności od modelu zakupionej maszyny. Więcej szczegółowych informacji o dołączonych akcesoriach oraz ich numerach części odpowiadających używanej maszynie podano w Skróconej instrukcji obsługi.

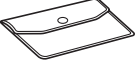
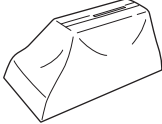
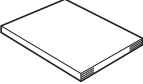
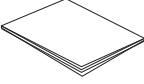
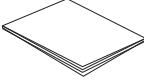
<p>1.</p>  <p>Stopka do haftu „Q” (w maszynie)</p>	<p>2.</p>  <p>Zestaw igie Igi o grubości 2/11</p>	<p>3.</p>  <p>Szpulka dolna (4) (Jeden znajduje się w maszynie.)</p>	<p>4.</p>  <p>Nóż do szwów</p>	<p>5.</p>  <p>Nożyczki</p>	<p>6.</p>  <p>Szczotka do czyszczenia</p>
<p>7.</p>  <p>Śrubokręt (duży)</p>	<p>8.</p>  <p>śrubokręt (mały)</p>	<p>9.</p>  <p>Śrubokręt w kształcie dysku</p>	<p>10.</p>  <p>Nasadka szpulki (duża)</p>	<p>11.</p>  <p>Nasadka szpulki (średnia) (w maszynie)</p>	<p>12.</p>  <p>Nasadka szpulki (mała)</p>
<p>13.</p>  <p>Wkładka szpulki z nicią (szpulka z nicią mini king)</p>	<p>14.</p>  <p>Siatka na szpulę</p>	<p>15.</p>  <p>Bębenek (bez kolorowego oznaczenia na śrubie) (w maszynie)</p>	<p>16.</p>  <p>Zestaw do haftowania (duży) 18 cm wys. × 13 cm szer. (7 cali wys. × 5 cali szer.)</p>		<p>17.</p>  <p>Nić dolna poliestrowa o gramaturze 90</p>
<p>18.</p>  <p>Torba na akcesoria</p>	<p>19.</p>  <p>Pokrywa ochronna</p>	<p>20.</p>  <p>Instrukcja obsługi</p>	<p>21.</p>  <p>Skrócona instrukcja obsługi</p>	<p>22.</p>  <p>Przewodnik projektowania haftów</p>	

Akcesoria opcjonalne

Wymienione niżej części są dostępne w sprzedaży jako akcesoria opcjonalne. Więcej opcjonalnych akcesoriów oraz ich kody części można znaleźć w Skróconej instrukcji obsługi.

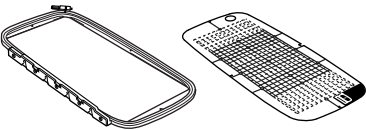
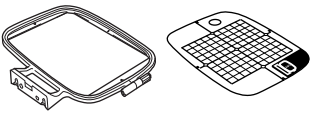
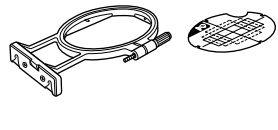
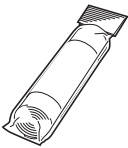
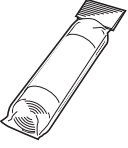
<p>1.</p> 	<p>2.</p> 	<p>3.</p> 
<p>Zestaw do haftowania (bardzo duży (wielopozycyjny)) 30 cm wys. x 13 cm szer. (12 cala wys. x 5 cali szer.)</p>	<p>Zestaw do haftowania (średni) 10 cm wys. x 10 cm szer. (4 cale wys. x 4 cale szer.)</p>	<p>Zestaw do haftowania (mały) 2 cm wys. x 6 cm szer. (1 cal wys. x 2-1/2 cala szer.)</p>
<p>4.</p> 	<p>5.</p> 	
<p>Materiał stabilizujący do haftowania</p>	<p>Materiał stabilizujący rozpuszczalny w wodzie</p>	



Przypomnienie

- W celu uzyskania części i akcesoriów opcjonalnych skontaktuj się z autoryzowanym sprzedawcą produktów firmy Brother.
- Wszystkie specyfikacje są aktualne w momencie drukowania tej instrukcji. Należy pamiętać, że niektóre dane techniczne mogą zostać zmienione bez powiadomienia.
- Pełną listę akcesoriów opcjonalnych dostępnych do maszyny tego rodzaju można uzyskać u najbliższego autoryzowanego sprzedawcy produktów firmy Brother.
- Należy zawsze używać akcesoriów zalecanych do tej maszyny.

Włączanie i wyłączanie maszyny

OSTRZEŻENIE

- Jako źródła zasilania używaj tylko standardowej sieci elektrycznej. Korzystanie z innych źródeł zasilania grozi pożarem, porażeniem prądem elektrycznym lub uszkodzeniem maszyny.
- Upewnij się, że wtyczki przewodu zasilania są mocno dociśnięte do gniazdka elektrycznego oraz gniazdka zasilania maszyny. Nieprzestrzeganie tego zalecenia może być przyczyną porażenia prądem elektrycznym.
- Nie wkładaj wtyczki przewodu zasilania do gniazdka elektrycznego, które jest w kiepskim stanie.
- Wyłącz zasilanie sieciowe i wyjmij wtyczkę w następujących przypadkach:
Oddalenie się od maszyny
Zakończenie pracy z maszyną
Przerwa w dostawie energii elektrycznej w trakcie korzystania z maszyny
Nieprawidłowe funkcjonowanie maszyny z powodu złego podłączenia do zasilania lub jej odłączenia
W trakcie burzy

PRZESTROGA

- Używaj tylko przewodu zasilania dołączonego do maszyny.
- Nie używaj przedłużaczy ani rozgałęźników, do których podłączone są jakiegokolwiek inne urządzenia. Nieprzestrzeganie tego zalecenia może być przyczyną pożaru lub porażenia prądem elektrycznym.
- Nie dotykaj wtyczki mokrymi rękami. Nieprzestrzeganie tego zalecenia może być przyczyną porażenia prądem elektrycznym.
- Zawsze wyłączaj maszynę przed wyjęciem wtyczki z gniazdka. Wyjmując wtyczkę z gniazdka elektrycznego, trzymaj ją zawsze za obudowę. Trzymanie wtyczki za przewód w trakcie jej wyjmowania może spowodować uszkodzenie przewodu lub być przyczyną pożaru bądź też porażenia prądem elektrycznym.
- Nie pozwól, aby przewód zasilania uległ przecięciu, uszkodzeniu, splątaniu, nienaturalnemu wygięciu, pociągnięciu, skręceniu lub zwinięciu. Nie kładź na przewodzie ciężkich przedmiotów. Trzymaj przewód z dala od źródeł ciepła. Powyższe przypadki mogą spowodować uszkodzenie przewodu, być przyczyną pożaru lub porażenia prądem elektrycznym. W razie uszkodzenia przewodu lub wtyczki maszynę należy oddać do autoryzowanego sprzedawcy produktów firmy Brother w celu naprawy.
- Jeżeli maszyna nie jest używana przez dłuższy czas, wyjmij wtyczkę z gniazdka. W przeciwnym razie może dojść do pożaru.
- W przypadku pozostawienia maszyny bez nadzoru aktywuj główny wyłącznik maszyny albo wyjmij wtyczkę z gniazdka elektrycznego.
- Przed rozpoczęciem serwisowania maszyny oraz zdejmowania jej pokryw odłącz maszynę od zasilania.

Włączanie maszyny

- 1 Sprawdź, czy maszyna jest wyłączona (włącznik zasilania jest ustawiony w pozycji „O”), a następnie podłącz przewód zasilania do gniazdka zasilania znajdującego się z prawej strony maszyny.
- 2 Włóż wtyczkę przewodu zasilania do gniazdka elektrycznego.

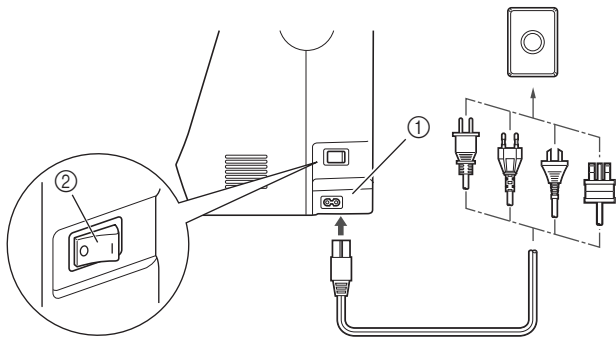

- 1 Gniazdo zasilania
- 2 Włącznik zasilania

- 3 Włącz maszynę, naciskając prawą stronę włącznika zasilania znajdującego się z prawej strony maszyny (ustaw włącznik w pozycji „I”).

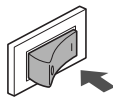

→ Po włączeniu maszyny zaświecają się lampki kontrolne, ekran LCD i podświetlenie przycisku „Start/Stop”.



Przypomnienie

- Gdy maszyna jest włączona, wydaje dźwięki podczas poruszania się. Nie jest to usterka.
- Jeśli maszyna zostanie wyłączona w trakcie haftowania, operacja zostanie wznowiona po ponownym włączeniu zasilania.

- 4 Po włączeniu maszyny zostaje wyświetlony film powitalny. Dotknij dowolnego miejsca na ekranie.

Wyłączanie maszyny

Po zakończeniu pracy z maszyną wyłącz ją. Maszynę należy ponadto wyłączyć przed przeniesieniem jej w inne miejsce.

- 1 Upewnij się, że maszyna nie haftuje.
- 2 Wyłącz maszynę, naciskając włącznik zasilania z prawej strony maszyny w kierunku symbolu „O”.

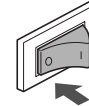

Pierwszy wybór ustawień maszyny

Po pierwszym włączeniu maszyny wybierz język. Po automatycznym wyświetleniu ekranu ustawień wykonaj poniższą procedurę.

- 1 Wybierz język przyciskami ◀ i ▶.



- 2 Naciśnij przycisk .

Korzystanie z ekranu LCD

Podgląd ekranu LCD

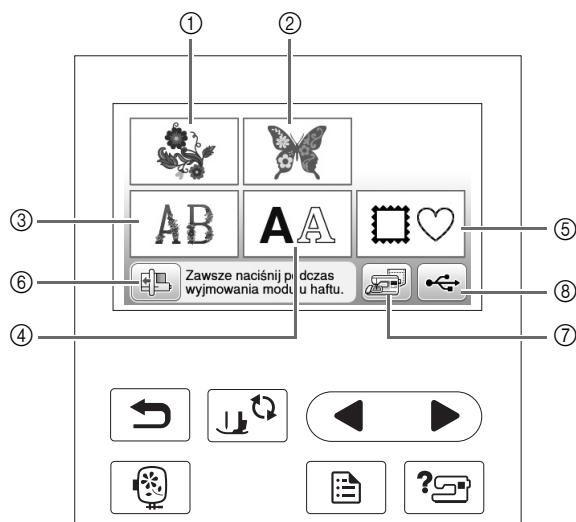

Po włączeniu maszyny może być wyświetlany film powitalny. Dotknięcie ekranu LCD w czasie trwania filmu powitalnego spowoduje wyświetlenie ekranu menu. Naciśnij przycisk palcem, aby wybrać wzór haftu, funkcję maszyny lub operację odpowiadającą przyciskowi.

Poniższy ekran jest wyświetlany po ustawieniu ramienia haftującego w pozycji początkowej.



- ① Wzory haftu
- ② „Zastrzeżone” wzory firmy Brother
- ③ Florystyczne wzory liter alfabetu
- ④ Wzory liter
- ⑤ Wzory obramowań
- ⑥ Naciśnij ten przycisk, aby ustawić moduł haftujący w pozycji przechowywania
- ⑦ Wzory przechowywane w pamięci maszyny
- ⑧ Wzory zapisane w pamięci USB

Używanie przycisków ustawień

Naciśnij przycisk , aby zmienić domyślne ustawienia maszyny (pozycja zatrzymania igły, szybkość haftowania, ekran powitalny itp.). Po zmianie niezbędnych ustawień naciśnij przycisk .

Ustawienia haftowania

Strona 1



Strona 2



Strona 3

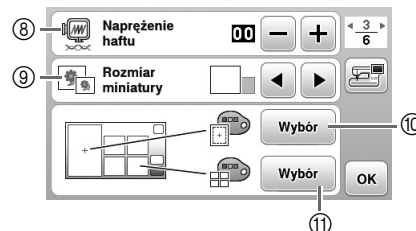

- ① Wybierz tamborek, który ma być używany.
- ② Wybierz znacznik środka i wyświetlaną siatkę.
- ③ W przypadku wybrania opcji „ON” wzór haftowania można wybrać zgodnie z rozmiarem tamborka określonego w kroku numer ①.
- ④ Zmień kolor nici wyświetlany na ekranie „Embroidery”, liczbę nici oraz nazwę koloru. (strona B-38).
- ⑤ Gdy wybrany numer nici to „#123”, można wybierać spośród sześciu marek nici. (strona B-38).
- ⑥ Zmień ustawienie maksymalnej szybkości haftowania.
- ⑦ Zmień wyświetlane jednostki miary (mm/cal).
- ⑧ Zmień napężenie górnej nici stosowane podczas haftowania.
- ⑨ Naciśnij, aby określić rozmiar miniatury wzoru.
- ⑩ Zmień kolor tła obszaru wyświetlania haftu.
- ⑪ Zmień kolor tła obszaru wyświetlania miniatury.

■ Ustawienia ogólne

Strona 4



Strona 5



Strona 6

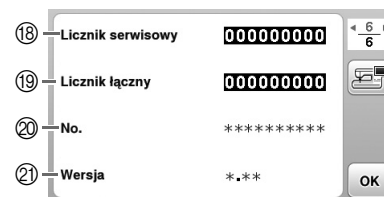



- 12 Wybierz pozycję zatrzymania igły (pozycja igły, gdy maszyna nie pracuje) — na górze lub na dole.
- 13 Określ, czy chcesz słyszeć sygnał dźwiękowy operacji. Szczegółowe informacje na ten temat znajdują się w temacie „Sygnał dźwiękowy operacji” w rozdziale „Aneks”.
- 14 Określ, czy po włączeniu maszyny ma być wyświetlany ekran startowy.
- 15 Wybierz wyświetlany język. (strona B-12)
- 16 Określ, czy ma być włączone oświetlenie obszaru igły i obszaru roboczego.
- 17 Wybierz poziom czułości reakcji przycisków ekranowych. (strona B-12)
- 18 Wyświetl licznik serwisowy, który przypomina o konieczności poddawania maszyny regularnym przeglądom serwisowym. (W celu uzyskania szczegółowych informacji skontaktuj się z autoryzowanym sprzedawcą produktów firmy Brother).
- 19 Wyświetla łączną liczbę ściegów wyszytych przez używaną maszynę.
- 20 Atrybut „No.” to wewnętrzny numer maszyny.
- 21 Wyświetla wersję oprogramowania ekranu LCD.



Przypomnienie

- Najnowsza wersja oprogramowania zainstalowana w maszynie. Aby uzyskać informacje o dostępności uaktualnień, skontaktuj się z lokalnym autoryzowanym sprzedawcą produktów firmy Brother lub odwiedź witrynę „ <http://support.brother.com/> ”. Szczegółowe informacje znajdują się w temacie „Uaktualnianie oprogramowania maszyny za pomocą pamięci USB” w rozdziale „Aneks”.
- Naciśnij przycisk , aby zapisać obraz bieżącego ekranu ustawień w pamięci USB. (strona B-13)

■ Wybór wyświetlanego języka

- 1 Naciśnij przycisk .
- 2 Wyświetl stronę 4.
- 3 Wybierz wyświetlany język przyciskami  i .



① Wyświetlany język



- 4 Naciśnij przycisk , aby wrócić do pierwotnego ekranu.

Regulacja poziomu czułości przycisków ekranowych

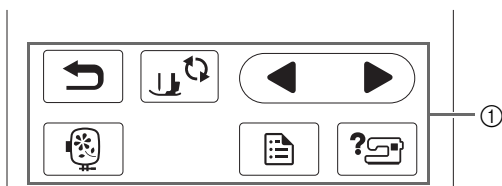
Można wybrać pięć różnych poziomów czułości reakcji przycisków ekranowych. Wyświetl ekran ustawień, aby ustawić poziom.



① Przyciski ekranowe

- 1 Naciśnij przycisk , aby wyświetlić ekran ustawień.
- 2 Wyświetl stronę 5, naciskając przyciski  / .
- 3 Naciśnij przycisk „Start”.



→ Zostanie wyświetlony ekran regulacji.

- 4 Zmień ustawienie „Czułość wprowadzania” przyciskami  / .

- Im wyższa wartość, tym większa czułość przycisków. Ustawienie domyślne to „3”.

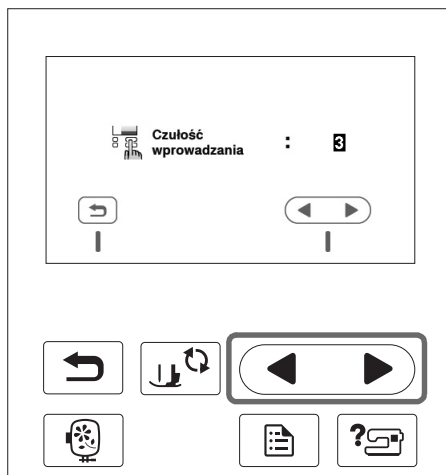

Uwaga

- W przypadku używania elektrostatycznego pióra dotykowego zalecamy wybranie najwyższego ustawienia.
- Podczas regulacji czułości wejściowej naciśnij , aby sprawdzić czułość. Kiedy przycisk reaguje, wartość ustawienia wskazująca czułość miga.

- 5 Naciśnij przycisk , aby wrócić do poprzedniego ekranu.

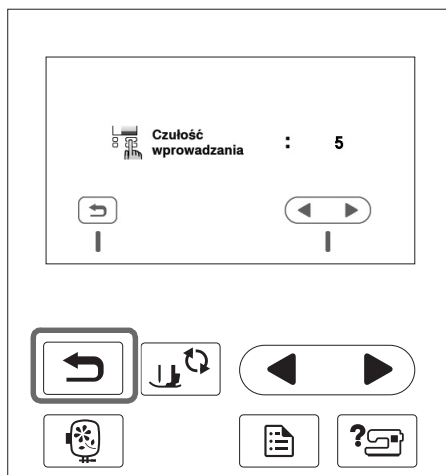

■ Jeśli maszyna nie odpowiada na naciskanie przycisków ekranowych

Wyłącz maszynę, a następnie przytrzymaj przycisk  (przycisk przecinaka nici) i włącz maszynę, aby zresetować ustawienie. Wyświetl ekran ustawień i ponownie wyreguluj ustawienie.

Zapisywanie obrazu ekranu ustawień na nośniku USB

Obraz ekranu ustawień można zapisać jako plik BMP.

- 1 **Włóż pamięć USB do portu USB z prawej strony maszyny.**

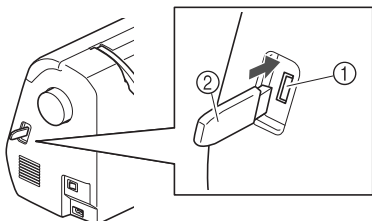

- 1 Port USB
- 2 Pamięć USB

- 2 **Naciśnij przycisk .**

→ Wyświetlony zostanie ekran ustawień. Wybierz stronę ekranu ustawień, wprowadź zmiany i zapisz obraz ekranu.

- 3 **Naciśnij przycisk .**

→ Plik obrazu zostanie zapisany w pamięci USB.

- 4 **Wymij pamięć USB, a następnie sprawdź na komputerze, czy zapisany obraz nadaje się do przyszłego wykorzystania.**

- Pliki obrazów ekranu ustawień są zapisywane z nazwą „S#####.bmp” w folderze o nazwie „bPocket”.

Sprawdzanie funkcji roboczych maszyny

- 1 **Włącz maszynę.**

→ Nastąpi włączenie ekranu LCD.

- 2 **Dotknij dowolnego miejsca na ekranie LCD.**

- 3 **Naciśnij przycisk  na panelu sterowania.**

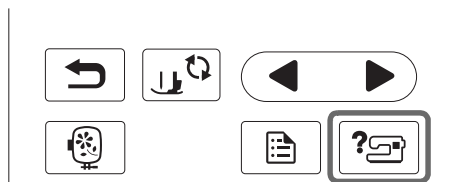

→ Zostanie wyświetlony ekran pomocy.

- 4 **Wybierz pozycję, która ma zostać wyświetlona.**

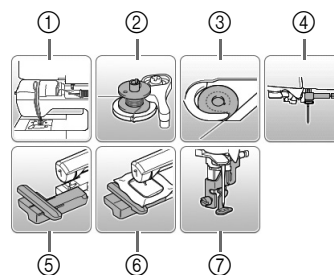

- 1 Nawlekanie górnej nici
- 2 Nawijanie dolnej nici
- 3 Zakładanie szpulki dolnej
- 4 Wymiana igły
- 5 Mocowanie modułu haftującego
- 6 Mocowanie tamborka
- 7 Mocowanie stopki do haftu

→ Zostanie wyświetlony pierwszy ekran z opisem funkcji wybranego zagadnienia.

- Naciśnij przycisk , aby wrócić do ekranu wyboru pozycji.

- 5 **Naciśnij przycisk , aby przejść do następnej strony.**

Po naciśnięciu przycisku  nastąpi powrót na poprzednią stronę.

- 6 **Po zakończeniu wyświetlania dwukrotnie naciśnij przycisk .**

Nawijanie nici / zakładanie szpulki dolnej

⚠ PRZESTROGA

- Używaj wyłącznie szpułek dolnych (nr części: SA156, SFB: XA5539-151) zaprojektowanych specjalnie do tej maszyny. Stosowanie szpułek innego rodzaju może być przyczyną obrażeń lub uszkodzenia maszyny.
- Szpulka dolna dołączona do maszyny została zaprojektowana specjalnie dla tej maszyny. W przypadku użycia szpułek dolnych przeznaczonych do innych modeli maszyna nie będzie funkcjonować prawidłowo. Używaj wyłącznie szpulki dolnej dołączonej do maszyny lub szpułek dolnych tego samego rodzaju (nr części: SA156, SFB: XA5539-151). SA156 to szpulka dolna typu Class15.

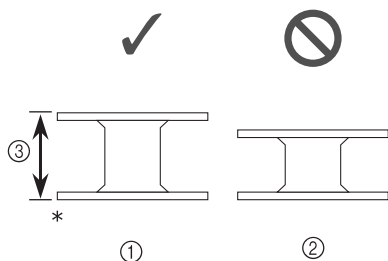

- * Wykonane z tworzywa sztucznego
- ① Ten model
 - ② Inne modele
 - ③ 11,5 mm (ok. 7/16 cala)

Nawijanie szpulki dolnej

W tym rozdziale opisano procedurę nawlekania nici na szpulkę dolną.

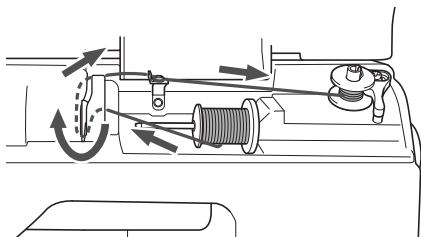

Przypomnienie

- Podczas nawijania szpulki dolnej w celu haftowania pamiętaj, aby użyć nici dolnej zalecanej dla używanej maszyny.

- 1 Otwórz pokrywę górną.
- 2 Umieść szpulkę dolną na wałku nawijacza szpulki dolnej w taki sposób, aby sprężyna na wałku weszła w rowek na szpulce. Naciskaj na szpulkę do momentu, aż zablokuje się na swoim miejscu.

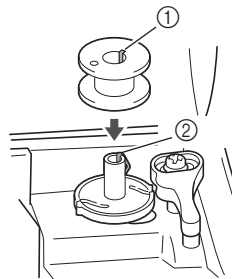

- ① Rowek
- ② Sprężyna wałka nawijacza szpulki dolnej

- 3 Przesuwaj nawijacz szpulki dolnej w kierunku oznaczonym strzałką do momentu zatrzaśnięcia we właściwej pozycji.

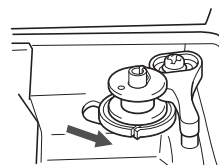

- Przycisk „Start/Stop” zaświeci się na pomarańczowo.

- 4 Zdejmij nasadkę szpulki umieszczoną na trzpień szpulki.

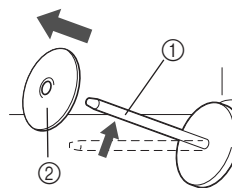

- ① Trzpień szpulki
- ② Nasadka szpulki

5 Nałóż szpulkę z nicią na trzpień szpulki.

Nasun szpulkę na trzpień, utrzymując ją w pozycji poziomej, tak aby nić odwijiała się od spodu do przodu szpulki.

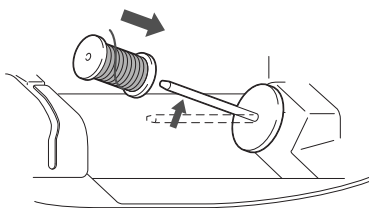

- Jeśli szpulka nie została umieszczona w sposób umożliwiający prawidłowe rozwijanie nici, nić może zaplątać się wokół trzpienia szpulki.

6 Nasun nasadkę szpulki na trzpień szpulki.

Nasun nasadkę szpulki jak najdalej w prawo, jak pokazano na rysunku, okrągłą stroną zwróconą w lewo.

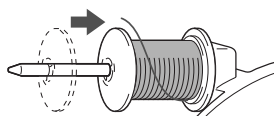

! PRZESTROGA

- Jeśli szpulka lub nasadka szpulki nie zostały założone poprawnie, nić może zaplątać się wokół trzpienia szpulki i spowodować złamanie igły.
- Nasadki szpulki są dostępne w trzech rozmiarach, umożliwiając dopasowanie nasadki szpulki do rozmiaru użytej szpulki. Jeśli nasadka szpulki jest za mała względem użytej szpulki, nić może zakleszczyc się w rowku szpulki lub spowodować uszkodzenie maszyny. W przypadku korzystania ze szpulki z nicią mini king należy używać wkładki szpulki z nicią (szpulka z nicią mini king). Aby uzyskać szczegółowe informacje dotyczące wkładki szpulki z nicią (szpulka z nicią mini king), patrz „Przypomnienie” na stronie B-15.

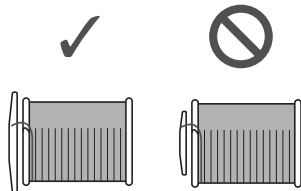

Przypomnienie

- W przypadku korzystania ze szpulki w sposób pokazany poniżej użyj małej nasadki szpulki i zostaw niewielki odstęp między nasadką a szpulką.

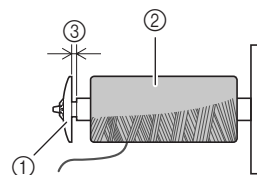

- 1 Nasadka szpulki (mała)
- 2 Szpulka (nici nawinięte krzyżowo)
- 3 Odstęp

- W przypadku korzystania z szybko odwijającej się nici, takiej jak nić metaliczna, nałóż siatkę szpulki na szpulkę przed umieszczeniem jej na trzpieniu szpulki. Jeśli siatka na szpulce jest za długa, złoż ją do rozmiaru szpulki.

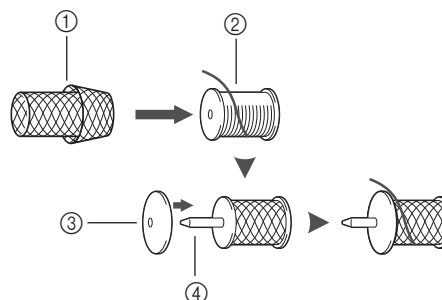

- 1 Siatka na szpulkę
- 2 Szpulka
- 3 Nasadka szpulki
- 4 Trzpień szpulki

- Jeśli do trzpienia szpulki jest włożona szpulka nici z rdzeniem o średnicy 12 mm (1/2 cala) i wysokości 75 mm (3 cale), użyj wkładki szpulki z nicią (szpulka z nićmi mini king).

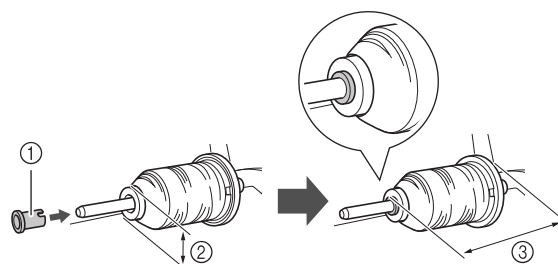

- 1 Wkładka szpulki z nicią (szpulka z nicią mini king)
- 2 12 mm (1/2 cala)
- 3 75 mm (3 cale)

- 7** Przytrzymując nić przy szpuli prawą ręką, jak pokazano na rysunku, pociągnij nić lewą ręką i przelóż ją przez pokrywę przewodnika nici do przodu.

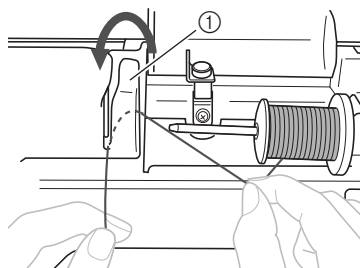

① Pokrywa przewodnika nici

- 8** Przelóż nić pod płytką przewodnika nici i pociągnij ją w prawo.

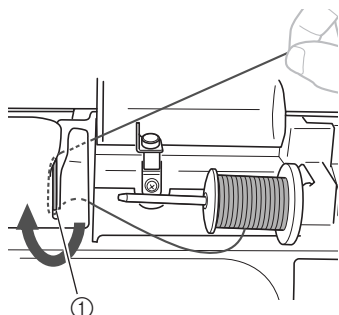

① Płytką przewodnika nici

- 9** Przelóż nić pod haczykiem na przewodniku nici, a następnie nawij ją w kierunku przeciwnym do ruchu wskazówek zegara pod tarczą naprężacza.

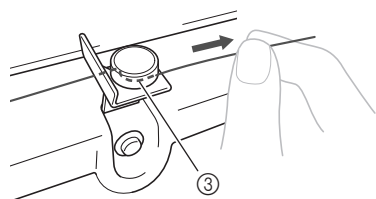
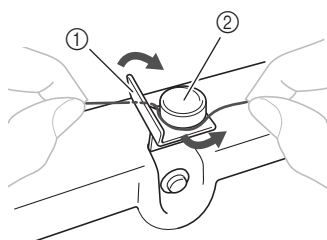

① Przewodnik nici
② Tarcza naprężacza
③ Wepchnij możliwie najdalej



Uwaga

- Sprawdź, czy nić przechodzi pod tarczą naprężacza.

- 10** Przytrzymując nić lewą ręką, prawą ręką nawij wyciągniętą nić pięć lub sześć razy na szpulkę dolną w kierunku zgodnym z ruchem wskazówek zegara.

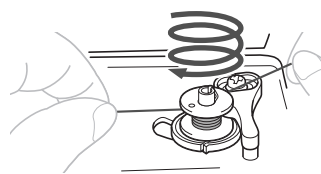

Uwaga

- Sprawdź, czy między szpulką a szpulką dolną nić jest prawidłowo naprężona.
- Sprawdź, czy nić jest nawinięta na szpulkę dolną w kierunku zgodnym z ruchem wskazówek zegara, w przeciwnym razie może dojść do zaplątania się nici wokół wałka nawijacza szpulki dolnej.

- 11** Przeciągnij końcówkę nici przez szczelinę prowadzącą w gnieździe nawijacza szpulki dolnej, a następnie pociągnij nić w prawo w celu jej przycięcia.

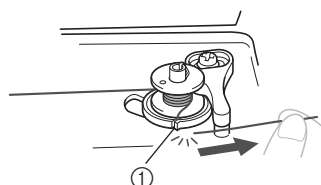

① Szczelina prowadząca w gnieździe nawijacza szpulki dolnej (z wbudowanym przecinakiem)

⚠ PRZESTROGA

- Pamiętaj o przycięciu nici zgodnie z opisem. Jeśli nić zostanie nawinięta na szpulkę dolną, a nie zostanie przycięta za pomocą przecinaka wbudowanego w szczelinę gniazda nawijacza szpulki dolnej, może ona zaplątać się na szpulce lub spowodować wygięcie lub złamanie igły w trakcie rozwijania nici dolnej.

- 12** Włącz maszynę.

- 13** Naciśnij jeden raz przycisk „Start/Stop”, aby rozpocząć nawijanie nici na szpulkę dolną.

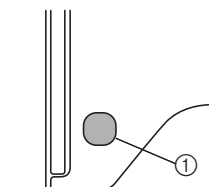

① Przycisk „Start/Stop”

- 14** Gdy nici zaczną nawijać się na szpulkę dolną z coraz mniejszą prędkością, naciśnij przycisk „Start/Stop”, aby zatrzymać maszynę.

⚠ PRZESTROGA

- Gdy nici zaczną nawijać się z coraz mniejszą prędkością, zatrzymaj maszynę, aby zapobiec jej uszkodzeniu.

- 15 Przytnij nożyczkami końcówkę nici owiniętej wokół szpulki dolnej.

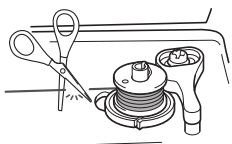

- 16 Przesuń wałek nawijacza szpulki dolnej w lewo i zdejmij szpulkę z wałka.

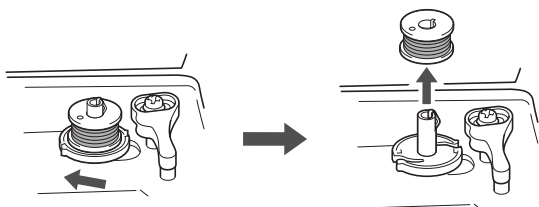

Przypomnienie

- Jeśli wałek nawijacza szpulki dolnej jest przesunięty w prawo, igła nie poruszy się. (Haftowanie nie jest możliwe).

- 17 Zdejmij szpulkę z nicią z trzpienia szpulki.

Przypomnienie

- Po nawinięciu nici dolnej i uruchomieniu maszyny lub przekręceniu pokrętła szpulki dolnej rozlegnie się odgłos kliknięcia. Nie jest on oznaką usterki.

Zakładanie szpulki dolnej

Założ szpulkę dolną z nawiniętą nicią. Haftowanie można rozpocząć natychmiast bez podciągania nici dolnej poprzez włożenie szpulki dolnej do bębna i przewleczenie nici przez szczelinę w pokrywie płytki ściegowej.

⚠ PRZESTROGA

- Użyj szpulki dolnej z prawidłowo nawiniętą nicią, w przeciwnym razie może dojść do złamania igły lub nieprawidłowego naprężenia nici.

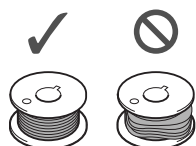

- Przed włożeniem lub wymianą szpulki dolnej pamiętaj o naciśnięciu przycisku  na panelu sterowania, aby zablokować wszystkie klawisze i przyciski. W przeciwnym razie naciśnięcie przycisku „Start/Stop” lub dowolnego innego przycisku może skutkować uruchomieniem maszyny, prowadząc do obrażeń ciała.

- 1 Raz lub dwa razy naciśnij przycisk  (przycisk pozycji igły), aby podnieść igłę.

- 2 Naciśnij przycisk .

→ Ekran zmieni się, a wszystkie przyciski oraz przyciski obsługowe (z wyjątkiem ) zostaną zablokowane.

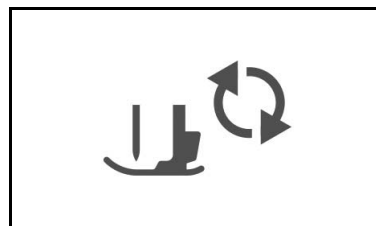

- 3 Podnieś dźwignię podnoszenia stopki.

- 4 Przesuń zatrzask pokrywy szpulki dolnej w prawo.

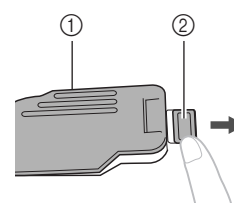

- ① Pokrywa szpulki dolnej
② Zatrzask

- 5 Zdejmij pokrywę szpulki dolnej.

- 6 Prawą ręką przytrzymaj szpulkę dolną, tak aby nić rozwijała się w lewo, a lewą ręką przytrzymaj końcówkę nici. Następnie prawą ręką umieść szpulkę dolną w bębnie.

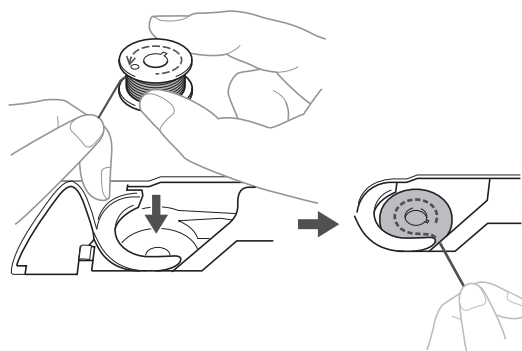

- 7 Ostrożnie chwyć prawą ręką szpulkę dolną (1) i przełóż lewą ręką koniec nici wokół zaczepu pokrywy płytki ścięgowej (2).

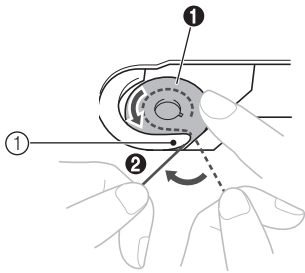

1 Zaczep

PRZESTROGA

- Pamiętaj, aby trzymać szpulkę dolną palcem w sposób umożliwiający rozwijanie nici dolnej w prawidłowym kierunku. W przeciwnym razie może dojść do zerwania lub nieprawidłowego naprężenia nici.



Przypomnienie

- Sposób, w jaki nić dolna powinna przechodzić przez bębenek, został oznaczony strzałkami wokół bębna. Sprawdź, czy nić została założona we wskazany sposób.

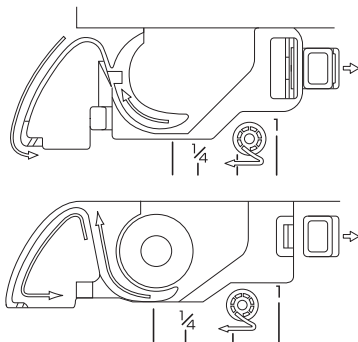

- 8 Ostrożnie przytrzymując prawą ręką szpulkę dolną (1), przełóż nić owleconą wokół zaczepu przez szczelinę w pokrywie płytki ścięgowej (2) i lekko pociągnij ją lewą ręką (3).

- Niść wejdzie w sprężynę regulacji naprężenia w bębnie.

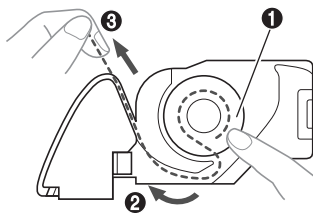

- 9 Ostrożnie przytrzymując prawą ręką szpulkę dolną (1), kontynuuj przekładanie nici przez szczelinę lewą ręką (2). Następnie odetnij nić przecinakiem (3).

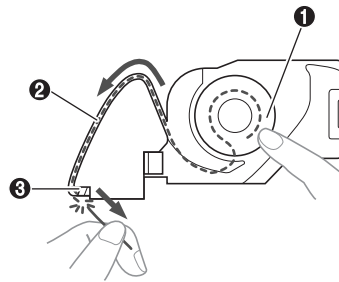

Uwaga

- Jeśli nić nie została poprawnie przełożona przez sprężynę regulującą naprężenie w bębnie, jej naprężenie może być nieprawidłowe.

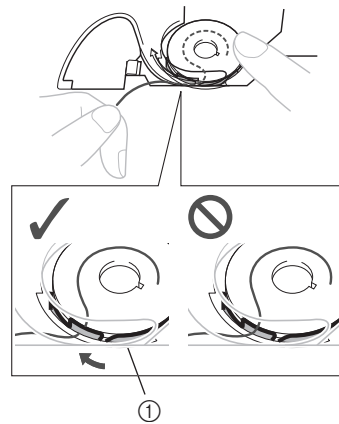

1 Sprężyna regulująca naprężenie

- 10 Załóż z powrotem pokrywę szpulki dolnej.

Wsuń zaczep w lewym dolnym rogu pokrywy szpulki dolnej, a następnie dociśnij ją lekko z prawej strony.

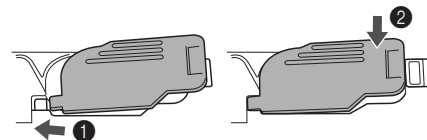

→ Nawijanie nici dolnej zostało zakończone.

W następnej kolejności załóż górną nić. Wykonaj czynności opisane w rozdziale „Nawlekanie górnej nici” na stronie B-19.

- 11 Naciśnij przycisk , aby odblokować wszystkie przyciski.

Nawlekanie górnej nici

⚠ PRZESTROGA

- Nasadki szpulki są dostępne w trzech rozmiarach, umożliwiając dopasowanie nasadki szpulki do rozmiaru użytej szpulki. Jeśli nasadka szpulki jest za mała dla użytej szpulki, nić może zakleszczyć się w rowku szpulki lub spowodować złamanie igły. W przypadku korzystania ze szpulki z nicią mini king należy używać wkładki szpulki z nicią (szpulka z nicią mini king). Aby uzyskać więcej informacji o dobieraniu nasadki szpulki do stosowanej nici, patrz strona B-15.

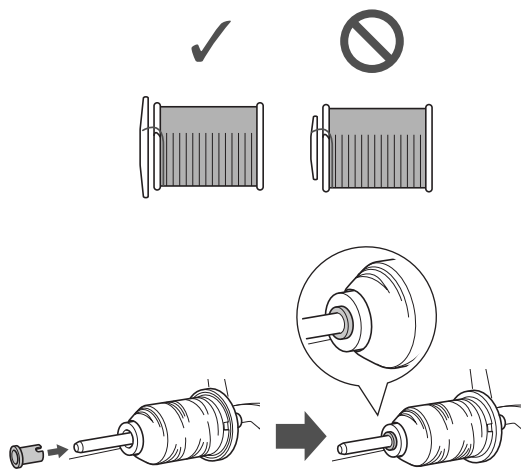

- W trakcie nawlekania górnej nici postępuj zgodnie z poniższymi instrukcjami. Nieprawidłowe nawleczenie górnej nici może doprowadzić do zaplątania się nici lub do wygięcia bądź złamania igły.

Nawlekanie górnej nici

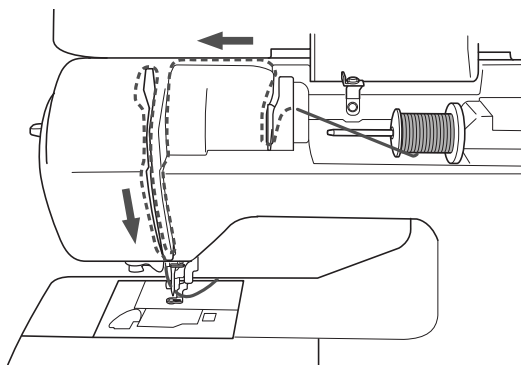

→ W trakcie nawlekania górnej nici postępuj zgodnie z poniższymi instrukcjami.

- 1 Włącz maszynę.

- 2 Podnieś stopkę za pomocą dźwigni podnoszenia stopki.

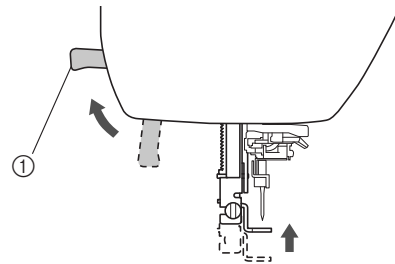

- 1 Dźwignia podnoszenia stopki

→ Przesłona górnej nici otworzy się, umożliwiając nawleczenie.

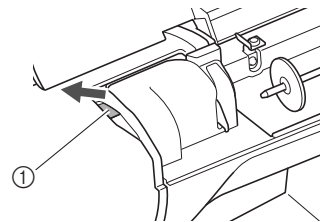

- 1 Migawka



Uwaga

- Nici nie można nawlec bez podniesienia stopki.

- 3 Raz lub dwa razy naciśnij przycisk  (przycisk pozycji igły), aby podnieść igłę.

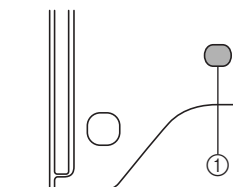

- 1 Przycisk pozycji igły

→ Igła została prawidłowo podniesiona, jeżeli oznaczenie na pokrętle znajduje się u góry, jak na poniższym rysunku. Sprawdź, czy oznaczenie na pokrętle znajduje się u góry. Jeśli nie, naciśnij przycisk  (przycisk pozycji igły) do momentu, aż oznaczenie znajdzie się u góry.

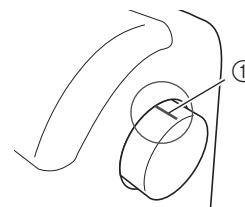

- 1 Oznaczenie na pokrętle

B

PRZYGOTOWANIE

- 4 Zdejmij nasadkę szpulki umieszczoną na trzpieniu szpulki.

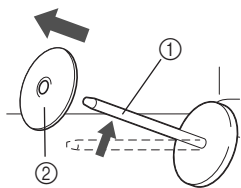

- ① Trzpień szpulki
② Nasadka szpulki

- 5 Nałóż szpulkę z nicią na trzpień szpulki.

Nasuń szpulkę na trzpień, utrzymując ją w pozycji poziomej, tak aby nić odwijła się od spodu do przodu szpulki.

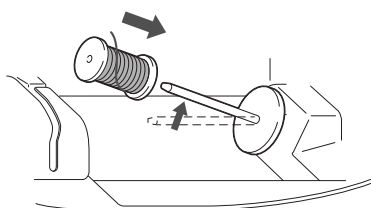

⚠ PRZESTROGA

- Jeśli szpulka lub nasadka szpulki nie zostały ustawione poprawnie, nić może zaplątać się wokół trzpienia szpulki lub może dojść do złamania igły.

- 6 Nasuń nasadkę szpulki na trzpień szpulki.

Nasuń nasadkę szpulki jak najdalej w prawo, jak pokazano na rysunku, okrągłą stroną zwróconą w lewo.

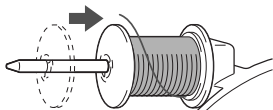

- 7 Przytrzymując nić lekko prawą ręką, pociągnij nić lewą ręką i przelóż ją przez pokrywę przewodnika nici do przodu.

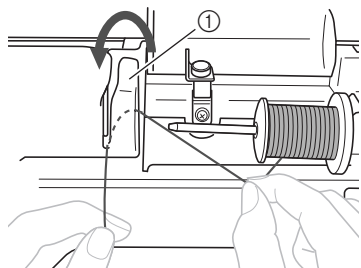

- ① Pokrywa przewodnika nici

- 8 Przytrzymując lekko nić prawą ręką, przelóż nić pod płytką przewodnika nici, a następnie pociągnij ją do góry.

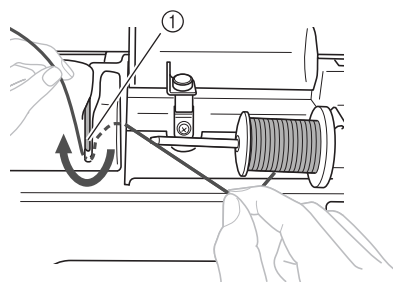

- ① Płytkę przewodnika nici

- 9 Przelóż nić przez prowadnik nici w kolejności pokazanej poniżej.

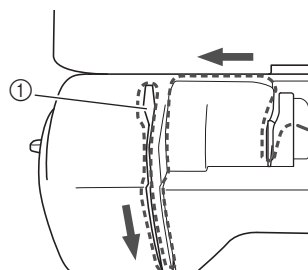

- ① Migawka

💡 Uwaga

- Maszyny nie można nawlec, jeśli stopka jest opuszczona, a przesłona zamknięta. Pamiętaj, aby podnieść stopkę i otworzyć przesłonę przed nawlekaniami maszyny. Ponadto pamiętaj, aby przed wyjęciem górnej nici podnieść stopkę i otworzyć przesłonę.
- Maszyna jest wyposażona w okienko umożliwiające sprawdzenie położenia dźwigni podnoszenia nici. Popatrz przez okienko i sprawdź, czy nić jest prawidłowo podawana przez dźwignię podnoszenia.

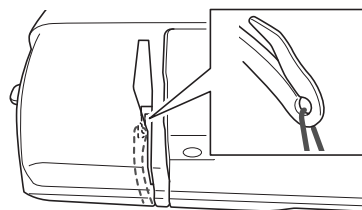

- 10 Naciśnij przycisk .

→ Ekran zmieni się, a wszystkie przyciski oraz przyciski obsługowe (z wyjątkiem ) zostaną zablokowane.

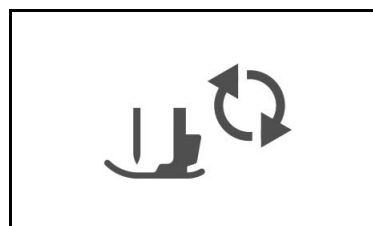

11 Przelóż nić przez prowadnik nici igielnicy.

Niść można z łatwością przenieść przez prowadnik nici igielnicy, przytrzymując ją lewą ręką i przekładającą prawą, jak pokazano na rysunku. Upewnij się, że nić jest przenieśiona po lewej stronie zaczepu prowadnika nici igielnicy.

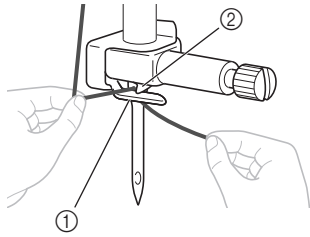

- ① Prowadnik nici igielnicy
- ② Zaczep

12 Podnieś dźwignię podnoszenia stopki.**Nawlekanie nici na igłę****Przypomnienie**

- Z nawlekiaczem można stosować igły do maszyn do szycia o wielkości od 75/11 do 90/14.
- Informacje na temat rozwiązywania problemów w sytuacji, gdy nie można zastosować nawlekiacza, znajdują się w rozdziale „Ręczne nawlekanie igły (bez użycia nawlekiacza)” na stronie B-22.

1 Pociągnij w lewo końcówkę nici przeprowadzoną przez prowadnik nici igielnicy, a następnie przenieś nić przez rowek prowadnika nici ①. Mocno pociągnij nić z przodu i całkowicie włóż ją w szczelinę tarczy prowadnika nici z oznaczeniem „7” ②.

- Upewnij się, że nić przechodzi przez rowek prowadnika nici.

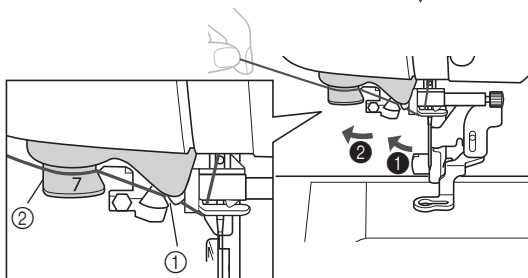
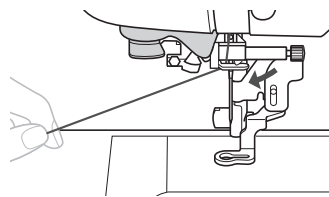

- ① Rowek prowadnika nici
- ② Tarcza prowadnika nici

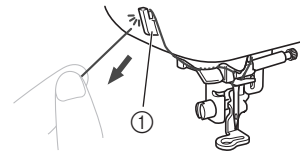
2 Przytnij nić przecinakem znajdującym się z lewej strony maszyny.

- ① Przecinak

**Uwaga**

- Jeśli nie można prawidłowo przyciąć wyciągniętej nici, opuść dźwignię stopki tak, aby przytrzymała nić przed jej przycięciem. Po wykonaniu tej czynności pomiń krok ③.
- W przypadku korzystania z nici szybko odwijającej się ze szpulki, takiej jak nić metaliczna, nawlekanie nici na igłę może być trudne po przycięciu nici. Dlatego też nie korzystaj z przecinaka nici, tylko wyciągnij około 8 cm (ok. 3 cale) nici już po przenieśieniu jej przez tarczę prowadnika nici (oznaczonej jako „7”).

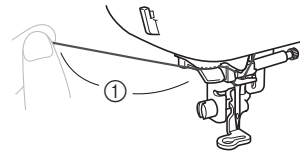

- ① 8 cm (ok. 3 cale) lub więcej

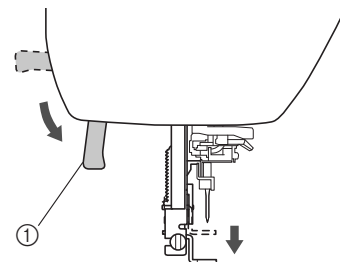
3 Opuść stopkę za pomocą dźwigni podnoszenia stopki.

- ① Dźwignia podnoszenia stopki

- 4** Opuszczaj dźwignię nawlekacza znajdującą się z lewej strony maszyny do momentu usłyszenia odgłosu kliknięcia. Następnie powoli ustaw dźwignię w pierwotnej pozycji.

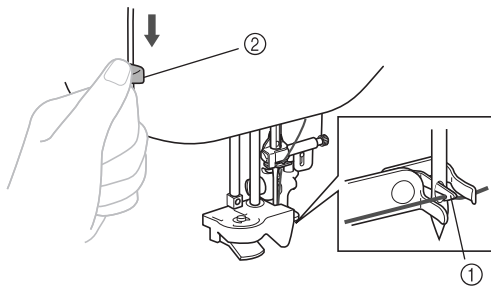

- ① Haczyk
 ② Dźwignia nawlekacza igły
 → Haczyk obraca się i przechodzi przez ucho igły.

Uwaga

- Nawleczenie nici na igłę przez nawlekacz jest niemożliwe, jeśli igła nie jest podniesiona do najwyższej pozycji. Przekręć pokrętkę w kierunku przeciwnym do ruchu wskazówek zegara, aby ustawić igłę w najwyższym położeniu. Igła została prawidłowo podniesiona, jeżeli oznaczenie na pokrętkle znajduje się u góry, jak przedstawiono w punkcie 3 na stronie strona B-19.

- 5** Ostrożnie pociągnij koniec nici przeprowadzony przez ucho igły.

Jeśli na nici przewleczonej przez ucho igły utworzyła się pętla, ostrożnie przeciągnij ją przez ucho igły i wyciągnij końcówkę nici.

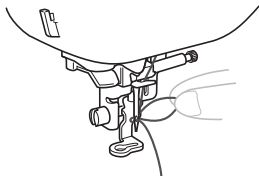

⚠ PRZESTROGA

- W trakcie wyciągania nici nie używaj dużej siły, gdyż może to doprowadzić do złamania lub wygięcia igły.

- 6** Podnieś dźwignię podnoszenia stopki, przełóż końcówkę nici przez stopkę i pod nią, a następnie wyciągnij nić na ok. 5 cm (ok. 2 cale) w stronę tyłu maszyny.

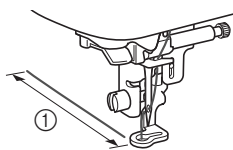

- ① 5 cm (ok. 2 cale)

- 7** Naciśnij przycisk , aby odblokować wszystkie przyciski.

Ręczne nawlekanie igły (bez użycia nawlekacza)

Do nawlekania niektórych igieł nie można używać nawlekacza. W takim przypadku należy nawlec igłę w sposób opisany poniżej.

- 1** Nawlec nić na prowadnik nici igielnicy.
- Szczegółowe informacje na ten temat znajdują się w rozdziale „Nawlekanie górnej nici” na stronie B-19.
- 2** Przewlec nić przez ucho igły w kierunku od siebie.

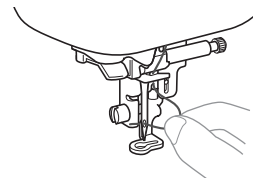

- 3** Podnieś dźwignię podnoszenia stopki, przełóż końcówkę nici przez stopkę i pod nią, a następnie wyciągnij nić na ok. 5 cm (ok. 2 cale) w stronę tyłu maszyny.
- 4** Naciśnij przycisk , aby odblokować wszystkie przyciski.

Wymiana igły

Należy przestrzegać następujących środków ostrożności dotyczących obchodzenia się z igłą. Niezastosowanie się do tych zaleceń jest wyjątkowo niebezpieczne, gdyż igła może przykładowo pęknąć, a jej odłamki mogą ulec rozrzuceniu. Pamiętaj, aby zapoznać się i postępować zgodnie z poniższymi instrukcjami.

⚠ PRZESTROGA

- Do haftowania używaj tylko igieł zalecanych do stosowania w domowych maszynach do szycia. Użycie igieł innego rodzaju może spowodować wygięcie igły lub uszkodzenie maszyny.
- Nigdy nie używaj wygiętych igieł. Wygięte igły mogą łatwo ulec złamaniu, co może grozić odniesieniem obrażeń.

■ Numer nici i igły

Im mniejszy numer nici, tym cięższa nić. Im większy numer igły, tym większa igła.

■ Igieł do haftowania

Do haftowania używaj igieł przeznaczonych do domowych maszyn do szycia o grubości 75/11.

Kontrola igły

Szycie z wygiętą igłą jest wyjątkowo niebezpieczne, gdyż może ona ulec złamaniu w trakcie pracy maszyny.

Przed założeniem igły połóż ją płaską stroną na równej powierzchni i sprawdź, czy odległość między igłą a powierzchnią jest równa na całej długości igły.

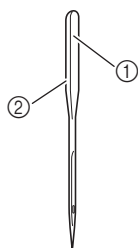

- ① Płaska strona
- ② Oznaczenie rodzaju igły

⚠ PRZESTROGA

- Jeżeli odległość między igłą a płaską powierzchnią na całej długości nie jest równa, oznacza to, że igła jest wygięta. Nie używaj wygiętej igły.

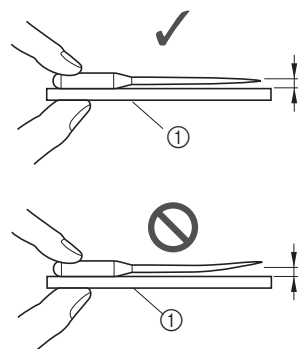

- ① Płaska powierzchnia

💡 Uwaga

- Wymień igłę w dwóch przypadkach opisanych poniżej:
 - ① Jeśli ściegi są pomijane. (Igła może być wygięta).
 - ② Po użyciu trzech pełnych szpilek dolnych nici.

Wymiana igły

Używaj śrubokręta i igły określonej jako prosta zgodnie z instrukcjami przedstawionymi w temacie „Sprawdzanie igły”.

- 1 Raz lub dwa razy naciśnij przycisk (przycisk pozycji igły), aby podnieść igłę.
- 2 Umieść tkaninę lub kartkę papieru pod stopką, zakrywając otwór w płytce ściegowej.

💡 Uwaga

- Przed wymianą igły zakryj otwór w płytce ściegowej tkaniną lub kartką papieru, co zapobiegnie wpadnięciu igły do wnętrza maszyny.

- 3 Naciśnij przycisk .
 - Ekran zmieni się, a wszystkie przyciski oraz przyciski obsługowe (z wyjątkiem) zostaną zablokowane.

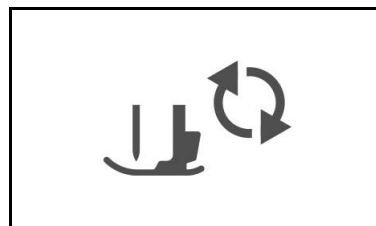

- 4 Przytrzymaj igłę lewą ręką, a następnie przekręć do siebie śrubokrętem śrubę mocującą igły (w kierunku przeciwnym do ruchu wskazówek zegara), aby zdjąć igłę.

- Śrubę mocującą igły można wykręcić i wkręcić również śrubokrętem w kształcie dysku.

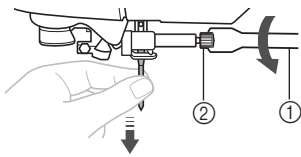

- ① Śrubokręt
② Śruba mocująca igły

- W trakcie odkręcania lub przykręcania śruby mocującej igły nie używaj nadmiernej siły, gdyż może to doprowadzić do uszkodzenia niektórych części maszyny.

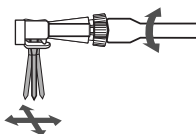

- 5 Wsuń igłę do momentu napotkania punktu oporu igły, płaską stroną igły kierując ku tylnej części maszyny.

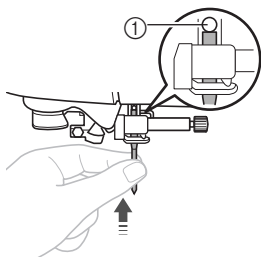

- ① Punkt oporu igły

- 6 Przytrzymaj igłę lewą ręką i dokręć śrubę mocującą igły śrubokrętem, obracając go zgodnie z kierunkiem ruchu wskazówek zegara.

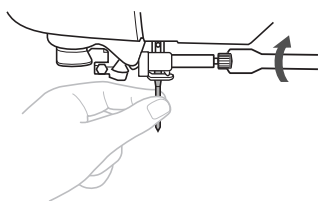

⚠ PRZESTROGA

- Sprawdź, czy włożona igła dotyka punktu oporu igły oraz czy śruba mocująca igły jest mocno dokręcona. W przeciwnym razie może dojść do uszkodzenia lub złamania igły.

- 7 Naciśnij przycisk , aby odblokować wszystkie przyciski.

Rozdział 2 ROZPOCZYNANIE HAFTOWANIA

Haftowanie krok po kroku

Aby przygotować maszynę do haftowania, wykonaj poniższe czynności.

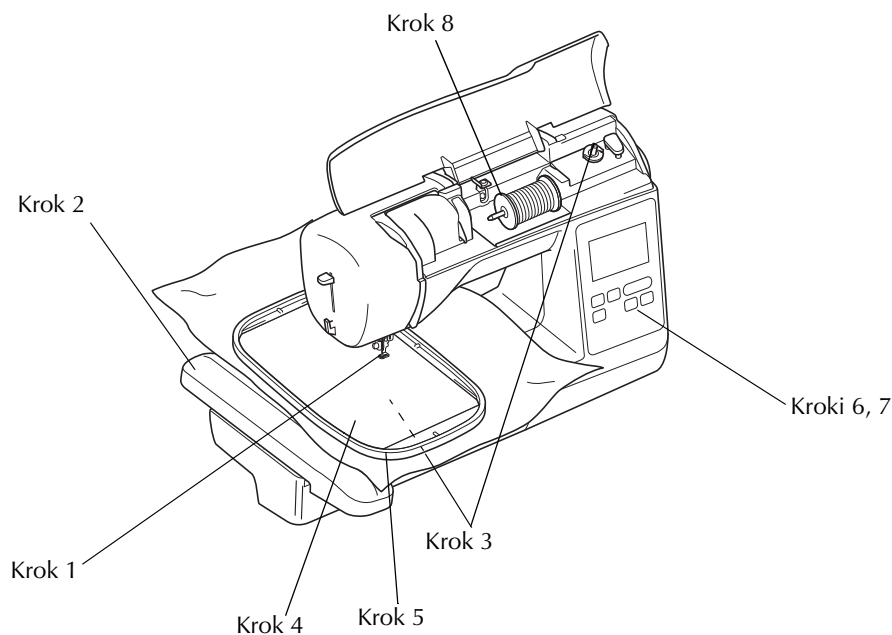
B

ROZPOCZYNANIE HAFTOWANIA

Nr kroku	Cel	Czynność	Strona
1	Kontrola igły	Do haftowania użyj igły 75/11.	B-23
2	Mocowanie modułu haftującego	Zamocuj moduł haftujący.	B-26
3	Ustawienie nici dolnej	Nawiń dolną nić do haftowania na szpulkę i umieść ją w odpowiednim miejscu.	B-17
4	Przygotowanie tkaniny	Przymocuj materiał stabilizujący do tkaniny i załóż tkaninę na tamborek.	B-29
5	Mocowanie tamborka	Przymocuj tamborek do modułu haftującego.	B-33
6	Wybór wzoru	Włącz zasilanie i wybierz wzór haftowania.	B-35
7	Kontrola układu wzoru	Sprawdź i dopasuj rozmiar oraz położenie haftu.	B-36
8	Ustawienie nici do haftowania	Załaduj nić odpowiadającą wybranemu wzorowi.	B-37

Mocowanie modułu haftującego

⚠ PRZESTROGA

- Nie zmieniaj położenia maszyny po podłączeniu modułu haftującego. Moduł może upaść i spowodować obrażenia.
- Nie zbliżaj rąk ani innych przedmiotów do ramienia haftującego i tamborka. W przeciwnym razie może dojść do obrażeń.

💡 Uwaga

- Nie dotykaj złącza w gnieździe złącza modułu haftującego. Może to doprowadzić do uszkodzenia złącza i awarii maszyny.
- Nie podnoś ramienia haftującego i nie zmieniaj jego położenia przy użyciu siły. Może to doprowadzić do awarii maszyny.

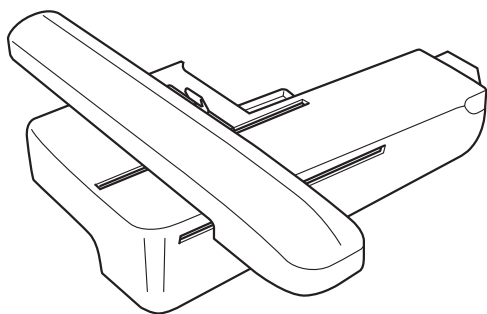
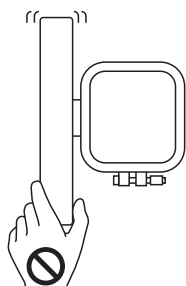

1 Wyłącz maszynę.

⚠ PRZESTROGA

- Zawsze wyłączaj maszynę przed przystąpieniem do mocowania modułu haftującego. W przeciwnym razie, jeśli jeden z przycisków obsługowych zostanie przypadkowo naciśnięty i maszyna zacznie haftować, może dojść do obrażeń ciała.

2 Przesuń zaczep na pokrywie portu połączeniowego w stronę wskazywaną strzałką, aby otworzyć pokrywę.

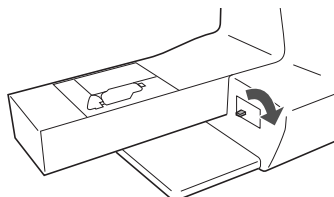

💡 Uwaga

- Pamiętaj, aby zamknąć pokrywę portu połączeniowego, gdy moduł haftujący nie jest używany.

3 Podłącz złącze modułu haftującego do portu połączeniowego, a następnie ostrożnie wepchnij moduł haftujący, aż zatrzaśnie się na miejscu.

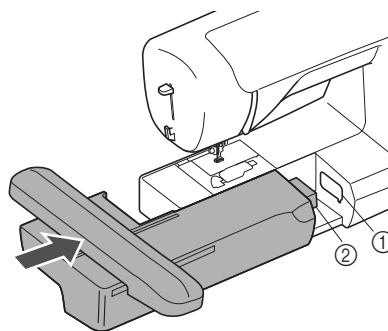

- ① Port połączeniowy
- ② Złącze modułu haftującego

💡 Uwaga

- Upewnij się, że między modułem haftującym a maszyną nie ma odstępu. Jeśli jest odstęp, wzór haftu może być wyszywany nieprawidłowo. Pamiętaj, aby całkowicie włożyć złącze do portu połączeniowego.
- Nie popychaj ramienia podczas mocowania modułu haftującego w maszynie, gdyż może to skutkować uszkodzeniem modułu.

4 Włącz maszynę.

→ Na ekranie zostanie wyświetlony komunikat.

5 Upewnij się, że żadne przedmioty (ani ręce) nie znajdują się w pobliżu modułu haftującego, i naciśnij przycisk .

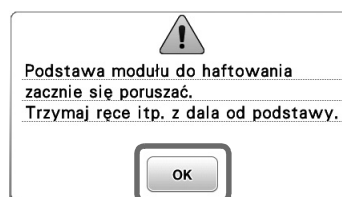

→ Ramię zostaje ustawione w pozycji początkowej.

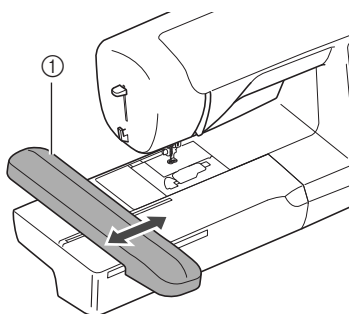

① Ramię

⚠ PRZESTROGA

- Podczas haftowania nie zbliżaj rąk ani innych przedmiotów do ramienia haftującego i tamborka. W przeciwnym razie może dojść do obrażeń.



Uwaga

- Jeśli maszyna nie została prawidłowo zainicjowana, ekran startowy może nie zostać wyświetlony. Nie jest to usterka. W takiej sytuacji wyłącz maszynę i włącz ją ponownie.

→ Wyświetlony zostaje ekran z opcjami wyboru wzorów haftu.



- Szczegółowe informacje na temat wzorów haftu znajdują się w rozdziale „Podgląd ekranu LCD” na stronie B-9.

■ Zdejmowanie modułu haftującego

Sprawdź, czy maszyna jest całkowicie zatrzymana i postępuj zgodnie z poniższymi instrukcjami.

1 Zdejmij tamborek.

- Szczegółowe informacje na temat zdejmowania tamborka znajdują się w rozdziale „Mocowanie tamborka” na stronie B-33.

2 Naciśnij przycisk , a następnie przycisk .



→ Ramię haftujące maszyny zostaje ustawione w pozycji spoczynku.

3 Wyłącz maszynę.

⚠ PRZESTROGA

- Zawsze wyłącz maszynę przed przystąpieniem do zdejmowania modułu haftującego. Zdejmowanie modułu przy włączonej maszynie może doprowadzić do awarii.

4 Przytrzymaj przycisk zwalniający znajdujący się z lewej dolnej strony modułu haftującego i powoli przesunij moduł w lewo.

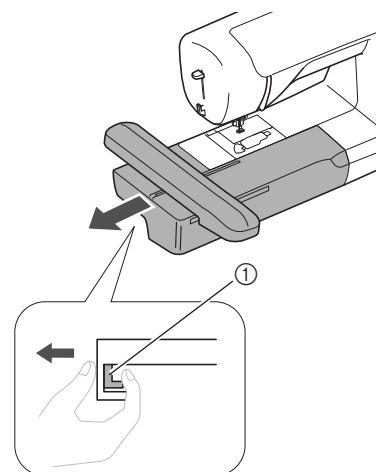

① Przycisk zwalniający

⚠ PRZESTROGA

- Nie przenoś modułu haftującego, trzymając za przegrodę z przyciskiem zwalniającym.

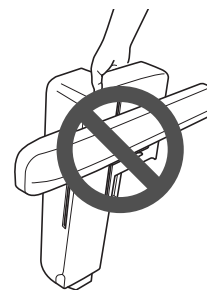

Haftowanie atrakcyjnych wykończeń

Na wykonanie wizualnie atrakcyjnego haftu składa się wiele różnych czynników. Dwoma najważniejszymi z nich są użycie właściwego materiału stabilizującego (patrz strona B-29) i rozciągnięcie tkaniny na tamborku (patrz strona B-30). Oba czynniki zostały już opisane wcześniej. Kolejnym istotnym czynnikiem jest wybór odpowiedniej igły i nici. Więcej informacji na temat wyboru nici znajduje się poniżej.

■ Nić

Górna nić	Używaj nici do haftowania przeznaczonych do maszyny tego rodzaju. Użycie innych nici do haftowania może uniemożliwić uzyskanie optymalnego efektu.
Niść dolna	Używaj dolnych nici do haftowania przeznaczonych do tego rodzaju maszyny.

Uwaga

- Przed haftowaniem sprawdź, czy na szpulce dolnej znajduje się odpowiednia ilość nici. Jeśli haftowanie rozpocznie się, gdy w szpulce dolnej będzie zbyt mało nici, będzie konieczne ponowne nawleczenie szpulki w czasie haftowania.



Przypomnienie

- W przypadku użycia nici innych niż podane powyżej wzór może zostać wyhaftowany nieprawidłowo.

■ Bębenek

Bębenek (zalecany do haftowania z dołączoną nicią dolną o gramaturze 90)

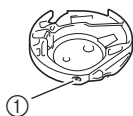

- ① Bębenek
(bez kolorowego oznaczenia na śrubie)

Bębenek dołączony do tej maszyny jest przeznaczony do użytku z nicią dolną o gramaturze 90. W przypadku stosowania nici dolnych o innej gramaturze w bębnie tego typu można używać śruby regulacji naprężenia.

- Informacje o sposobie demontażu bębna znajdują się w temacie „Czyszczenie chwytacza” w rozdziale „Aneks”.

⚠ PRZESTROGA

- W trakcie haftowania dużych części garderoby (szczególnie kurtek lub innych ciężkich tkanin) nie pozwól, aby tkanina zwisała luźno ze stołu. W przeciwnym razie moduł haftujący nie będzie się swobodnie przesuwać, a tamborek może uderzać o igłę, powodując jej wygięcie lub złamanie oraz potencjalne obrażenia ciała. Umieść tkaninę tak, aby nie zwisała ze stołu, lub przytrzymaj ją, tak aby nie była ciągnięta.



Uwaga

- Nie zostawiaj żadnych przedmiotów w zasięgu ruchu tamborka. Tamborek może uderzyć w przedmiot, co może obniżyć jakość haftowanego wzoru.
- W trakcie haftowania dużych części garderoby (szczególnie kurtek lub innych ciężkich tkanin) nie pozwól, aby tkanina zwisała luźno ze stołu. W przeciwnym razie swoboda ruchu modułu haftującego zostanie znacznie ograniczona, co może być przyczyną niepoprawnego wyhaftowania wzoru.

Przygotowanie tkaniny

⚠ PRZESTROGA

- Używaj tkanin o grubości mniejszej niż 3 mm (ok. 1/8 cala). Używanie tkanin grubszych niż 3 mm (ok. 1/8 cala) może skutkować złamaniem igły.
- W przypadku ręczników z grubymi włóknami zalecamy umieszczenie na wierzchu ręcznika fragmentu materiału stabilizującego rozpuszczalnego w wodzie. Pozwoli to zmniejszyć wydatność włókien ręcznika i uzyskać bardziej atrakcyjny haft.

Mocowanie wprasowywanych materiałów stabilizujących do tkanin

W celu uzyskania najlepszych wyników haftowania zawsze używaj materiałów stabilizujących do haftowania. Postępuj zgodnie z instrukcjami znajdującymi się na opakowaniu używanego stabilizatora.

Jeśli używane są materiały, których nie można prasować (np. tkaniny frotowe lub o strukturze pętelkowej, podlegającej wydłużaniu podczas prasowania), lub w miejscach, w których prasowanie jest trudne, materiał stabilizujący należy umieścić od spodu tkaniny bez łączenia, a następnie umieścić tkaninę wraz z materiałem stabilizującym w tamborku, lub skontaktować się z autoryzowanym sprzedawcą produktów firmy Brother w celu uzyskania informacji o odpowiednim materiale stabilizującym.

⚠ PRZESTROGA

- Zawsze używaj materiału stabilizującego do haftowania, szczególnie w przypadku tkanin elastycznych, lekkich, z grubymi włóknami oraz tkanin, na których wzór się marszczy. W przeciwnym razie igła może się złamać i spowodować obrażenia ciała. Niezastosowanie materiału stabilizującego może skutkować słabą jakością haftowania.

- 1** Użyj materiału stabilizującego o rozmiarze większym niż stosowany tamborek.

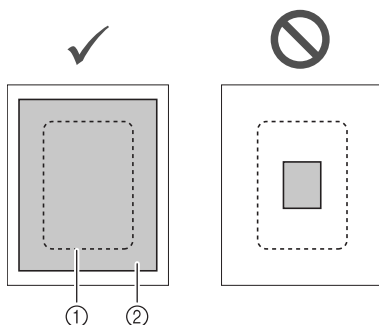

- ① Rozmiar tamborka
② Wprasowywany materiał stabilizujący (spód)

- 2** Wprasuj materiał stabilizujący od spodu tkaniny.

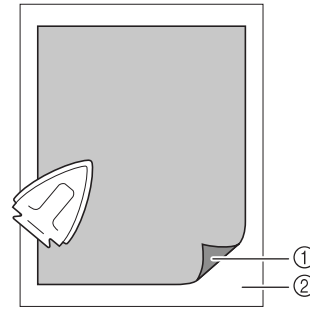

- ① Topliwa strona materiału stabilizującego
② Tkanina (lewa strona)

**Przypomnienie**

- Podczas haftowania na takich cienkich tkaninach, jak organdyne lub batysty, albo na ręcznikach lub sztruksie, w celu uzyskania lepszych wyników należy stosować materiał stabilizujący rozpuszczalny w wodzie (sprzedawany oddzielnie). Materiał stabilizujący rozpuszczalny w wodzie rozpuści się całkowicie w wodzie, nadając atrakcyjniejsze wykończenie haftu.

Rozciąganie tkaniny na tamborku

Typy tamborków

Typy i numery tamborków znajdujących się w zestawie różnią się w zależności od modelu maszyny.

Duże

Obszar haftowania 18 cm × 13 cm (7 cali × 5 cali)
Używaj do haftowania wzorów o rozmiarze od 10 cm × 10 cm (4 cale × 4 cale) do 18 cm × 13 cm (7 cali × 5 cali).

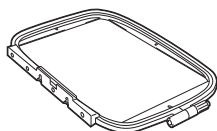

Średni (sprzedawany oddzielnie z niektórymi modelami)

Obszar haftowania 10 cm × 10 cm (4 cale × 4 cale)
Używaj do haftowania wzorów o rozmiarze mniejszym niż 10 cm × 10 cm (4 cale × 4 cale).



Mały (sprzedawany oddzielnie z niektórymi modelami)

Obszar haftowania 2 cm × 6 cm (1 cal × 2 - 1/2 cala)
Używaj do haftowania małych wzorów, na przykład identyfikatorów.

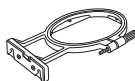

Ekstra duży (wielopozycyjny) (sprzedawany oddzielnie z niektórymi modelami)

Mocując ekstra duży (wielopozycyjny) tamborek w dowolnej z trzech pozycji ①, ② i ③ pokazanych na ilustracji, można haftować wzory o maksymalnym rozmiarze 13 cm (5 cali) × 30 cm (12 cali) w przypadku podzielenia ich na sekcje do używania w dostępnych pozycjach obręczy przy każdej sekcji o rozmiarze maksymalnie 18 cm (7 cali) × 13 cm (5 cali) w dowolnej sekcji.

Obszar haftowania maszyny wynosi 18 cm × 13 cm (7 cali × 5 cali).

Używaj podczas haftowania łączonych znaków i wzorów oraz dużych wzorów.

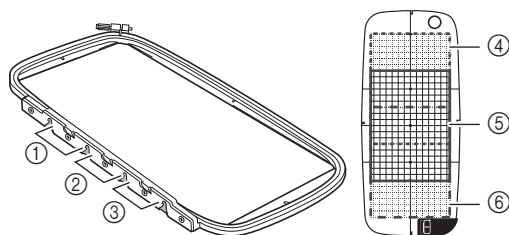

- ① Górna pozycja montażu
- ② Środkowa pozycja montażu
- ③ Dolna pozycja montażu
- ④ Obszar haftowania (w przypadku montażu w pozycji ①)
- ⑤ Obszar haftowania (w przypadku montażu w pozycji ②)
- ⑥ Obszar haftowania (w przypadku montażu w pozycji ③)

Korzystanie z tamborka odpowiedniego do rozmiaru wzoru

Wybierz tamborek, który jest trochę większy niż rozmiar wzoru. Obsługiwane opcje tamborków są wyświetlane na ekranie.

☐: Pokazuje, czy można używać dużego/ekstra dużego (wielopozycyjnego) tamborka.

☐: Pokazuje, czy można używać średniego tamborka.

☐: Pokazuje, czy można używać małego tamborka.

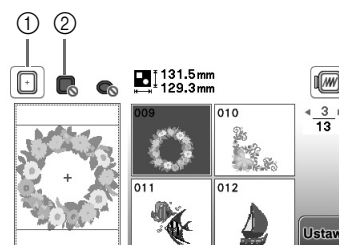

- ① Biały: można używać
- ② Szary: nie można używać

⚠ PRZESTROGA

- W przypadku użycia zbyt małego tamborka stopka może uderzyć o tamborek podczas szycia i spowodować obrażenia ciała oraz uszkodzenia maszyny.

Zakładanie tkaniny

💡 Uwaga

- Jeśli tkanina zostanie zamocowana w tamborku zbyt luźno, jakość haftowania wzoru będzie słaba. Zakładaj tkaninę na poziomej powierzchni. Ostrożnie rozciągnij ją i zaciśnij w tamborku. Aby prawidłowo założyć tkaninę, wykonaj poniższe czynności.

1 Poluzuj śrubę regulacji tamborka i usuń wewnętrzne oraz zewnętrzne ramki, umieszczając zewnętrzną ramkę na płaskiej powierzchni.

Oddziel wewnętrzną i zewnętrzną ramkę, przesuwając wewnętrzną ramkę do góry.

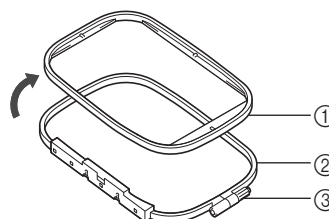

- ① Ramka wewnętrzna
- ② Ramka zewnętrzna
- ③ Śruba regulacyjna

2 Umieść tkaninę z materiałem stabilizującym na wierzchu ramki zewnętrznej.

Ułóż tkaninę prawą stroną skierowaną do góry.

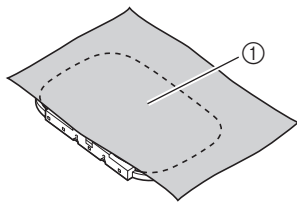

① Prawa strona

3 Dociśnij wewnętrzną ramkę do tkaniny od góry.

Wyrównaj \triangle na wewnętrznej ramce i \triangle na zewnętrznej ramce.

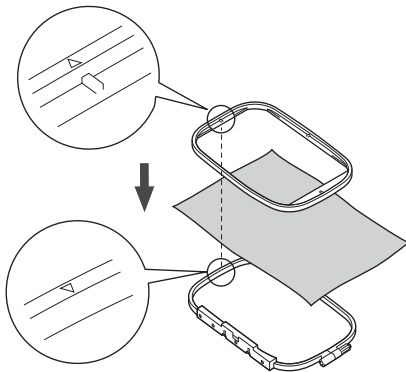
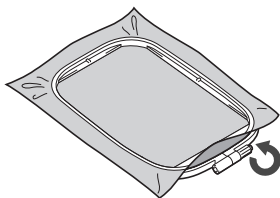
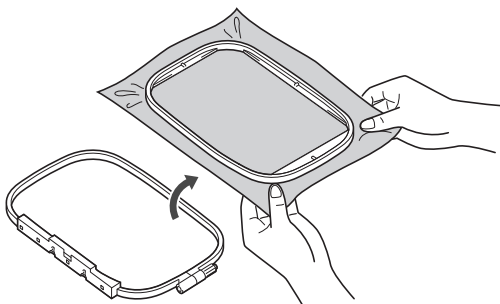
**4** Dokręć śrubę regulacyjną ręcznie tak, aby zamocować tkaninę.**5** Delikatnie wyjmij tkaninę z ramki bez odkręcania śruby regulacyjnej.**Przypomnienie**

- Ten środek ostrożności pomoże zmniejszyć zniekształcenie wzoru podczas haftowania.

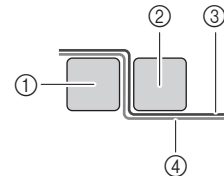
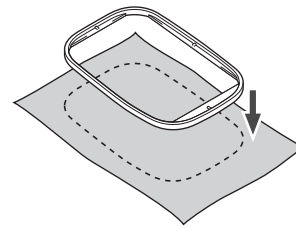
6 Ponownie dociśnij wewnętrzną ramkę do tkaniny od góry, wyrównując \triangle na wewnętrznej ramce i \triangle na zewnętrznej ramce.

- ① Ramka zewnętrzna
- ② Ramka wewnętrzna
- ③ Tkanina (prawa strona)
- ④ Materiał stabilizujący

- Dociśnij wewnętrzną ramkę do ramki zewnętrznej.

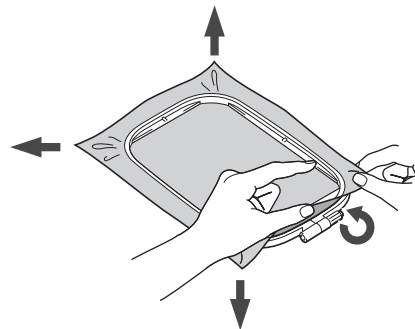
7 Dokręć śrubę regulacyjną, jednocześnie usuwając ręcznie wszelki luz w tkaninie. Celem jest uzyskanie dźwięku przypominającego bęben, kiedy tkanina jest lekko uderzana.**Przypomnienie**

- Do wkręcania i wykręcania śruby regulacyjnej tamborka możesz używać dołączonego śrubokręta.

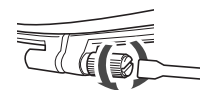

Używanie szablonu hafciarskiego

Jeśli jest konieczne wykonanie haftu w konkretnym miejscu, z tamborkiem można użyć szablonu hafciarskiego.

- 1 Za pomocą pióra zaznacz na tkaninie obszar do haftowania.

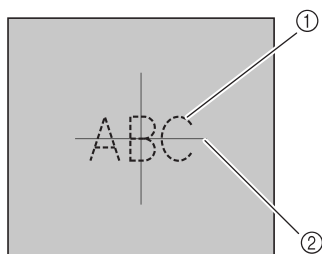

- 1 Wzór haftu
- 2 Zaznaczenie

- 2 Umieść szablon hafciarski na ramce wewnętrznej.

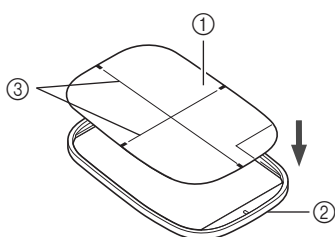

- 1 Szablon hafciarski
- 2 Ramka wewnętrzna
- 3 Linie odniesienia szablonu hafciarskiego

- 3 Wyrównaj znak na tkaninie z linią odniesienia na szablonie hafciarskim.

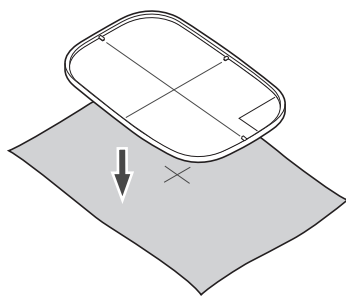

- 4 Umieść ramkę wewnętrzną z tkaniną na ramce zewnętrznej, a następnie dostosuj położenie tkaniny, jeśli to konieczne w celu wyrównania znaków na tkaninie z szablonem hafciarskim.

- Szczegółowe informacje na ten temat znajdują się w rozdziale strona B-30.

- 5 Zdejmij szablon hafciarski.

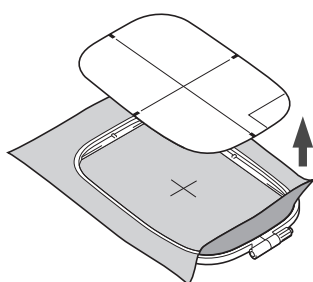

Haftowanie małych tkanin lub na brzegach

Podczas haftowania stosuj fizelinę stabilizującą. Po haftowaniu ostrożnie zdejmij materiał stabilizujący. Materiał stabilizujący zamocuj w sposób pokazany w poniższych przykładach. Zalecamy stosowanie materiału stabilizującego do haftowania.

Haftowanie małych tkanin

Za pomocą tymczasowego kleju w aerozolu przymocuj mały kawałek tkaniny na większym w tamborku. Jeśli nie chcesz stosować kleju, tkaninę można przyfastrygować.

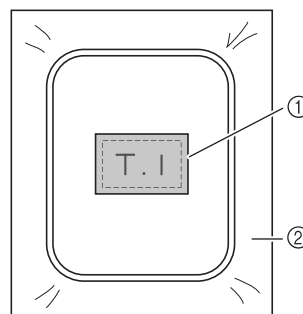

- 1 Tkanina
- 2 Materiał stabilizujący

Haftowanie brzegów i naroży

Za pomocą tymczasowego kleju w aerozolu przymocuj mały kawałek tkaniny na większym w tamborku. Jeśli nie chcesz stosować kleju, tkaninę można przyfastrygować.

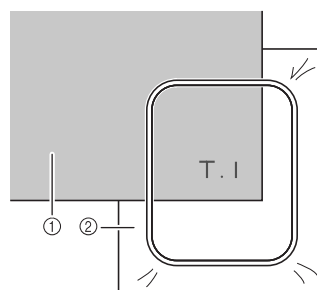

- 1 Tkanina
- 2 Materiał stabilizujący

Haftowanie wstążek i taśm

Zamocuj taśmą dwustronną lub tymczasowym klejem w aerozolu.

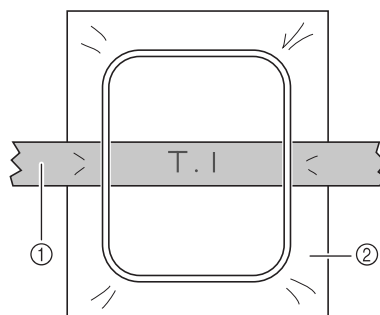

- 1 Wstążka lub taśma
- 2 Materiał stabilizujący

Mocowanie tamborka



Uwaga

- Przed zamocowaniem tamborka nawiń zalecaną nić dolną na szpulkę i załóż szpulkę dolną.

1 Podnieś stopkę za pomocą dźwigni podnoszenia stopki.

2 Przytrzymując lekko dźwignię na uchwycie ramki po lewej stronie, wyrównaj dwa trzpienie na uchwycie tamborka z uchwytami montażowymi na ramce, a następnie dociśnij ramkę do uchwytu tamborka aż do usłyszenia kliknięcia.

Odchyl dźwignię lekko w lewo.

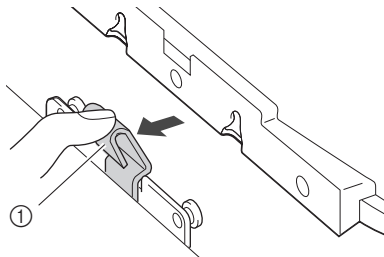

① Dźwignia

Dociśnij przedni uchwyt montażowy do trzpienia, aż znajdzie się na swoim miejscu.

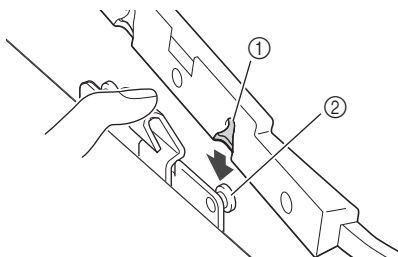

① Przedni uchwyt montażowy
② Przedni trzpień

Dociśnij tylny uchwyt montażowy do trzpienia.

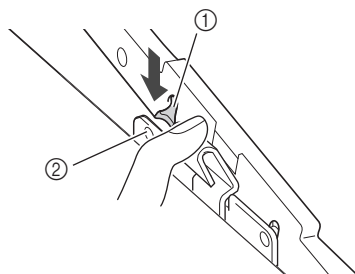

① Tylny uchwyt montażowy
② Tylny trzpień



Uwaga

- Należy całkowicie włożyć oba trzpienie. Jeśli zostanie włożony tylko jeden z trzpieni, wzór może nie wyjść prawidłowo.
- Należy upewnić się, że rowek z boku tamborka dobrze pasuje pod wygięcie w dźwigni.

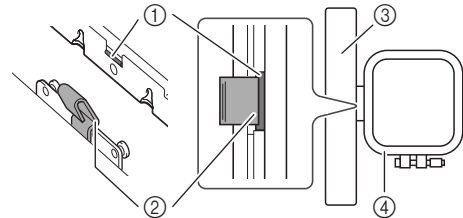

① Rowek na tamborku
② Wygięcie w dźwigni
③ Ramię
④ Tamborek

Rowek (①) dobrze pasuje pod wygięcie w dźwigni (②).

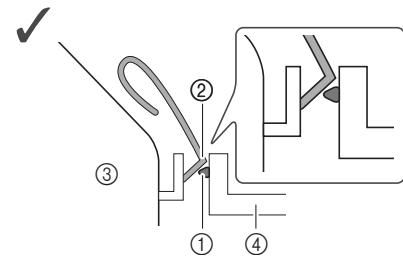

Rowek (①) nie pasuje dobrze pod wygięcie w dźwigni (②).

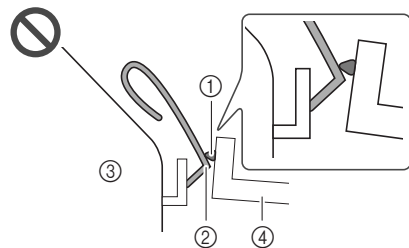

① Rowek na tamborku
② Wygięcie w dźwigni
③ Ramię
④ Tamborek

⚠ PRZESTROGA

- Umieść prawidłowo tamborek w uchwycie tamborka. W przeciwnym razie stopka może uderzyć w tamborek, powodując obrażenia ciała.

B

ROZPOCZYNIANIE HAFTOWANIA

■ Zdejmowanie tamborka

1 Podnieś stopkę za pomocą dźwigni podnoszenia stopki.

2 Przesuwając dźwignię uchwytu tamborka w lewo, lekko podnieś tył, a następnie przód tamborka, aby zdjąć go z trzpieni, a następnie zdemontować.

Odchyl dźwignię lekko w lewo.

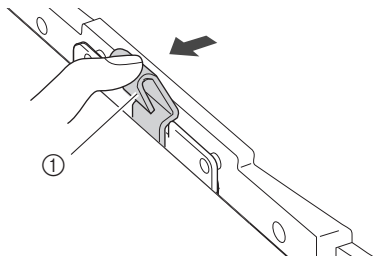

① Dźwignia

Zdejmij tylny uchwyt montażowy z trzpieni.

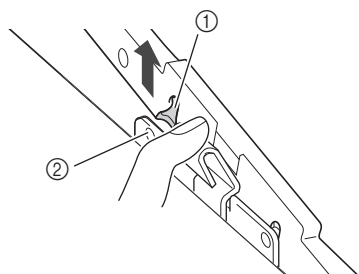

① Tylny uchwyt montażowy

② Tylny trzpień

Zdejmij przedni uchwyt montażowy z trzpieni.

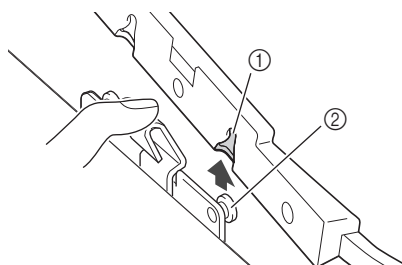

① Przedni uchwyt montażowy

② Przedni trzpień

⚠ PRZESTROGA

- Nie należy uderzać igły palcem ani tamborkiem. Może to spowodować obrażenia ciała lub złamanie igły.

Wybór wzorów haftu

Informacje o prawach autorskich

Wzory zapisane w pamięci są przeznaczone wyłącznie do użytku prywatnego. Wszelkie publiczne lub komercyjne wykorzystanie wzorów stanowi naruszenie praw autorskich i jest surowo zabronione.

Rodzaje wzorów haftu

W pamięci maszyny jest przechowywanych wiele wzorów haftu liter i haftu dekoracyjnego (pełne informacje na temat wzorów zapisanych w pamięci znajdują się w temacie „Przewodnik projektowania haftów”). Można również korzystać ze wzorów zapisanych w pamięci USB (sprzedawana oddzielnie).

- Szczegółowe informacje na temat wzorów haftu znajdują się w rozdziale „Podgląd ekranu LCD” na stronie B-9.

Wybór wzoru haftu

Możesz wybrać prosty wzór wbudowany w maszynie i wyhaftować go na próbę.

1 Naciśnij przycisk na ekranie wyboru typu wzoru.

- Po zakończeniu inicjowania maszyny i przesunięciu ramienia do pozycji początkowej zostanie wyświetlony ekran wyboru typu wzoru. Jeśli zostanie wyświetlony inny ekran, naciśnij przycisk , aby wyświetlić poniższy ekran.



2 Naciśnij przycisk lub , aby wyświetlić odpowiedni wzór na ekranie. W tej procedurze naciśnij cztery razy przycisk .

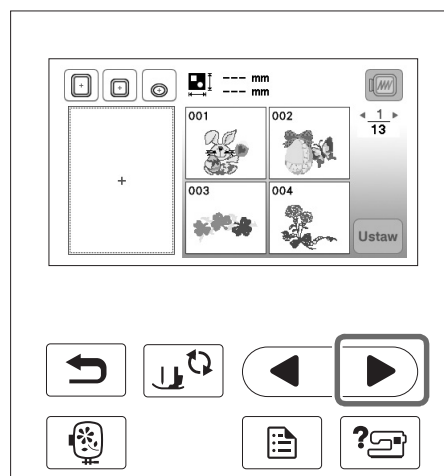

3 Naciśnij przycisk , a następnie przycisk .

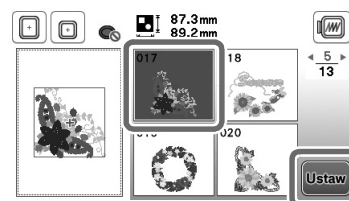

→ Zostanie wyświetlony ekran edycji wzoru.

4 Naciśnij przycisk .

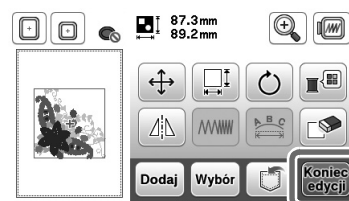

→ Zostanie wyświetlony ekran ustawień haftowania.

5 Naciśnij przycisk .

- Potwierdź umiejscowienie szytego wzoru zgodnie z informacjami z tematu „Potwierdzenie umiejscowienia wzoru” na stronie B-36.

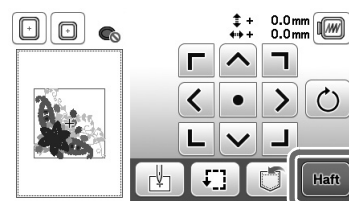

→ Zostanie wyświetlony ekran haftowania.

Potwierdzenie umiejscowienia wzoru

Wzór jest na ogół umiejscowiony na środku tamborka. Jeśli chcesz zmienić umiejscowienie wzoru na odzieży, możesz wyświetlić podgląd układu przed rozpoczęciem haftowania.

Sprawdzanie umiejscowienia wzoru

Tamborek przesunie się i pokaże umiejscowienie wzoru. Obserwuj uważnie tamborek, aby upewnić się, że wzór zostanie wyhaftowany w prawidłowym miejscu.

- 1 Naciśnij przycisk  na ekranie ustawień haftowania.

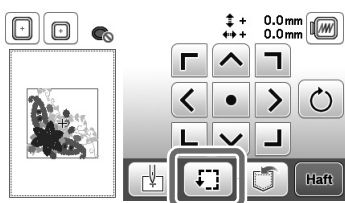

- 2 Na panelu  naciśnij przycisk odpowiadający pozycji, którą chcesz sprawdzić.

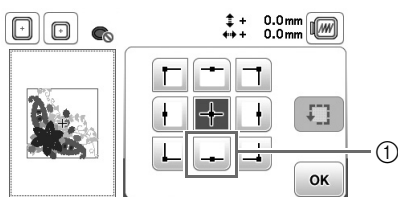

- ① Wybrana pozycja
→ Igła przesunie się w wybrane miejsce na wzorze.



Przypomnienie

- Aby wyświetlić cały obszar haftowania, naciśnij przycisk . Tamborek przesunie się i pokaże obszar haftowania.

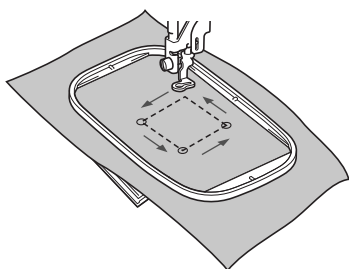

⚠ PRZESTROGA

- Upewnij się, że podczas przesuwania tamborka igła jest podniesiona. Jeśli igła będzie opuszczona, może się złamać i spowodować obrażenia ciała.

- 3 Naciśnij przycisk .

Podgląd wybranego wzoru

- 1 Naciśnij przycisk .

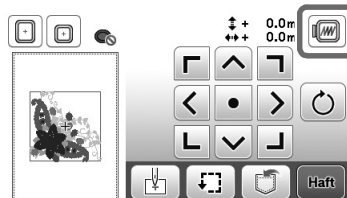



→ Zostanie wyświetlony rzeczywisty obraz haftowanego wzoru.

- 2 Naciśnij przycisk   , aby wybrać tamborek używany w podglądzie.

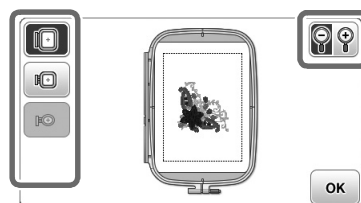
- Nie można wybrać tamborków wyświetlanych w kolorze jasnoszarym.
- Naciśnij przycisk , aby powiększyć obraz wzoru.
- Wzór zostanie wyhaftowany tak samo, jak wygląda na poniższym obrazie.



■ Rozmiary tamborków wyświetlane na ekranie

Wyświetlacz	Typ tamborka i obszar haftowania
	Duży tamborek 18 cm × 13 cm (7 cali × 5 cali)
	Średni tamborek (sprzedawany oddzielnie z niektórymi modelami) 10 cm × 10 cm (4 cale × 4 cale)
	Mały tamborek (sprzedawany oddzielnie z niektórymi modelami) 2 cm × 6 cm (1 cal × 2-1/2 cala)

- 3 Naciśnij przycisk , aby wrócić do pierwotnego ekranu.

Haftowanie

Po zakończeniu etapu przygotowań możesz rozpocząć haftowanie. W tym rozdziale opisano poszczególne etapy haftowania i naszywania aplikacji.

Haftowanie wzoru

W trakcie haftowania wzorów każda zmiana koloru wiąże się ze zmianą nici.

- 1 Przygotuj nici do haftowania w kolorze wyświetlonym na ekranie.

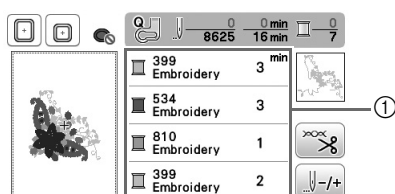

- 1 Numerowanie kolorów haftu

- Istnieje możliwość zmiany numerów przypisanych do wyświetlanych kolorów nici. Naciśnij przycisk  i zmień ustawienia na ekranie ustawień. Szczegółowe informacje na ten temat znajdują się w rozdziale „Zmiana wyświetlanego koloru nici” na stronie B-38.

- 2 Ustaw nić haftowania i nawlecz ją na igłę.

- Szczegółowe informacje na ten temat znajdują się w rozdziałach „Nawlekanie górnej nici” na stronie B-19 i „Nawlekanie nici na igłę” na stronie B-21.



Uwaga

- Przed użyciem nawleczacza sprawdź, czy stopka została opuszczona.

- 3 Przelóż nić przez otwór w stopce do haftu i przytrzymaj ją delikatnie lewą ręką.

Nie napinaj mocno nici.

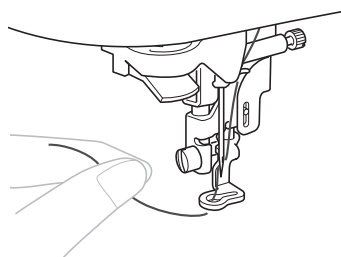

⚠ PRZESTROGA

- Jeśli nić została naciągnięta za mocno, może to spowodować złamanie lub wygięcie igły.
- W trakcie szycia staraj się nie uderzać rękoma ani innymi obiektami w ramię. Może to być przyczyną nierównego wyhaftowania wzoru.

- 4 Opuść stopkę, a następnie naciśnij przycisk „Start/Stop”, aby rozpocząć haftowanie. Po 5–6 ściegach ponownie naciśnij przycisk „Start/Stop”, aby zatrzymać maszynę.

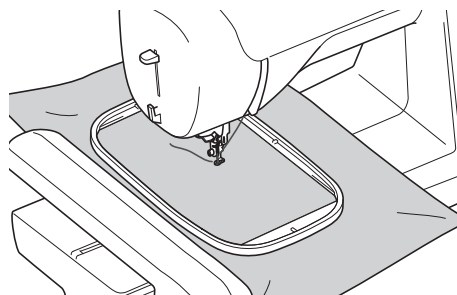

- 5 Przytnij nadmiar nici na końcu szwu. Jeśli koniec szwu znajduje się pod stopką, unieś stopkę i przytnij nadmiar nici.

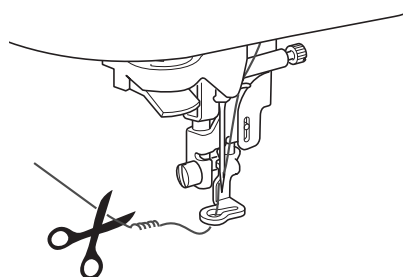

- Pozostawienie luźnej nici na początku haftowania może spowodować jej zasycie w trakcie haftowania wzoru, co znacznie utrudni jej obcięcie po wyhaftowaniu wzoru. Przytnij nić na początku.

- 6 Naciśnij przycisk „Start/Stop”, aby rozpocząć haftowanie.

→ Szycie ściegu zatrzyma się automatycznie ze ściegiem wzmacniającym po wyhaftowaniu jednego koloru. Jeżeli ustawiona jest opcja automatycznego przycinania, nić zostanie obcięta.

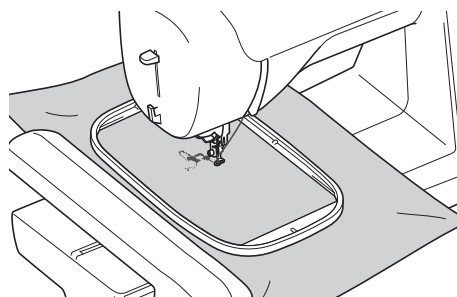

- 7 Wymij nić pierwszego koloru z maszyny. Nawlecz w maszynie nić kolejnego koloru.

- 8 Powtórz te same czynności, aby wyhaftować pozostałe kolory.

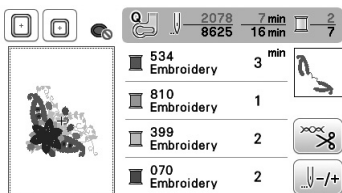

→ Gdy haftowanie nicią w ostatnim z wybranych kolorów zostanie zakończone, na ekranie zostanie wyświetlony komunikat informujący o zakończeniu haftowania. Naciśnij przycisk **OK**. Zostanie wyświetlony ekran startowy.

- 9 Przytnij nadmiar nici danego koloru.

Zmiana wyświetlanego koloru nici

Można wyświetlić nazwę kolorów nici oraz numery nici haftu.

Przypomnienie

- Kolory na ekranie mogą się nieznacznie różnić od rzeczywistych kolorów szpulki.

- 1 Naciśnij przycisk

- 2 Wyświetl kolory nici przyciskami i na panelu sterowania.

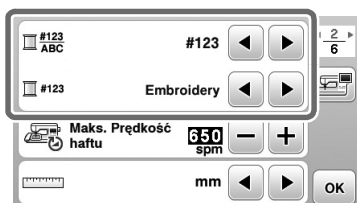

- 3 Wybierz nazwę kolorów nici lub numery nici haftu przyciskami i .

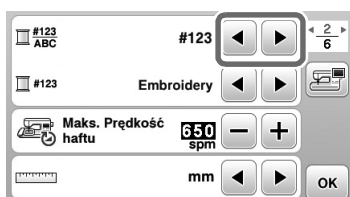

Nazwa koloru nici

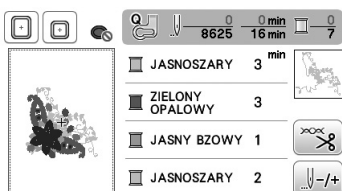

Numer nici

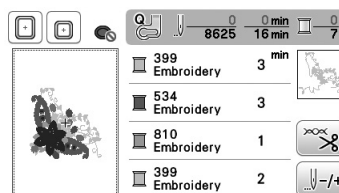

- 4 Gdy jest wyświetlany numer nici „#123”, wybierz jedną z sześciu pokazanych poniżej marek nici przyciskami i .



Embroidery (nić poliestrowa)

- 399 Embroidery
- 534 Embroidery
- 810 Embroidery
- 399 Embroidery

Country (nić bawełniana)*

- 706 Country
- 483 Country
- 133 Country
- 706 Country

Madeira Poly (nić poliestrowa)

- 1860 Madeira Poly
- 1579 Madeira Poly
- 1911 Madeira Poly
- 1860 Madeira Poly

Madeira Rayon

- 1085 Madeira Rayon
- 1208 Madeira Rayon
- 1031 Madeira Rayon
- 1085 Madeira Rayon

Sulky

- 1218 Sulky
- 1503 Sulky
- 1121 Sulky
- 1218 Sulky

Robison-Anton (nić poliestrowa)

- 9126 R-A Poly
- 5751 R-A Poly
- 9016 R-A Poly
- 9126 R-A Poly

* W niektórych krajach i obszarach są sprzedawane nici bawełniano-poliestrowe.

- 5 Naciśnij przycisk **OK**.



Aneks

W niniejszym rozdziale umieszczono ważne informacje dotyczące obsługi tej maszyny. Znajdują się tutaj wskazówki rozwiązywania problemów oraz sposoby utrzymywania maszyny w najlepszej kondycji roboczej.

W tym rozdziale numery stron rozpoczynają się od litery „A”.

Rozdział1 KONSERWACJA I ROZWIĄZYWANIE PROBLEMÓW	A-2
--	------------

Rozdział 1 KONSERWACJA I ROZWIĄZYWANIE PROBLEMÓW

Utrzymanie i konserwacja

Zasady dotyczące smarowania

Aby zapobiec uszkodzeniu maszyny, należy ją smarować.

Niniejszą maszynę fabrycznie nasmarowano niezbędną ilością oleju, aby zapewnić jej prawidłowe działanie i wyeliminować konieczność okresowego smarowania.

W razie wystąpienia problemów, na przykład trudności w obracaniu pokrętki lub nietypowego hałasu, należy natychmiast przerwać użytkowanie maszyny i skontaktować się z autoryzowanym sprzedawcą produktów firmy Brother lub najbliższym autoryzowanym punktem serwisowym firmy Brother.

Zalecenia dotyczące przechowywania maszyny

Nie przechowywać maszyny w żadnej z wymienionych niżej lokalizacji. W przeciwnym razie może dojść do uszkodzenia maszyny, na przykład pojawienia się rdzy w wyniku kondensacji wilgoci.

- Miejsce narażone na ekstremalnie wysokie temperatury
- Miejsce narażone na ekstremalnie niskie temperatury
- Miejsce narażone na ekstremalne zmiany temperatury
- Miejsce narażone na dużą wilgoć lub parę
- Poblize płomienia, grzejnika lub klimatyzatora
- Miejsce na zewnątrz budynku lub narażone na bezpośrednie nasłonecznienie
- Miejsce narażone na ekstremalnie duże ilości pyłu i smaru

Uwaga

- Aby wydłużyć czas eksploatacji niniejszej maszyny, należy ją okresowo włączać i używać jej. Przechowywanie maszyny przez dłuższy czas bez używania może zmniejszyć jej efektywność.

Czyszczenie ekranu LCD

Jeśli ekran jest zabrudzony, przetrzyj go ostrożnie miękką i suchą szmatką. Nie używaj detergentów ani rozpuszczalników organicznych.

Uwaga

- Nie przecieraj ekranu LCD wilgotną szmatką.

Przypomnienie

- Co pewien czas na ekranie LCD może skraplać się wilgoć oraz może on być zaparowany. Nie jest to jednak usterka. Po chwili zaparowanie zniknie.

Czyszczenie powierzchni maszyny

Jeśli powierzchnia maszyny jest zabrudzona, nasącz lekko fragment materiału neutralnym detergentem, mocno wyciśnij i przetrzyj powierzchnię maszyny. Po przetarciu powierzchni wilgotnym fragmentem materiału przetrzyj ją ponownie suchym materiałem.

PRZESTROGA

- Przed przystąpieniem do czyszczenia maszyny wyjmij wtyczkę przewodu zasilania z gniazdka, gdyż w przeciwnym razie może dojść do obrażeń lub porażenia prądem elektrycznym.

Czyszczenie chwytacza

Skrawki materiału i kurz osadzające się w bębnie powodują obniżenie wydajności szycia, dlatego należy przeprowadzać jego regularne czyszczenie.

- 1 Naciśnij przycisk  (przycisk pozycji igły), aby podnieść igłę.
- 2 Wyłącz maszynę.
- 3 Wyjmij przewód z gniazdka zasilania znajdującego się po prawej stronie maszyny.

PRZESTROGA

- Przed przystąpieniem do czyszczenia maszyny wyjmij wtyczkę przewodu zasilania z gniazdka, gdyż w przeciwnym razie może dojść do obrażeń lub porażenia prądem elektrycznym.

- 4 Zdemontuj igłę i stopkę do haftu.
 - Aby uzyskać szczegółowe informacje, patrz „Wymiana igły” w rozdziale „Podstawowe operacje” oraz „Wymiana stopki do haftu” na stronie A-5.
- 5 Zdemontuj moduł haftujący.
- 6 Zdemontuj pokrywę płytki ścięgowej.

■ **Jeśli w pokrywie płytki ścięgowej jest śruba**

- 1 Wykręć śrubę pokrywy płytki ścięgowej śrubokrętem w kształcie dysku.

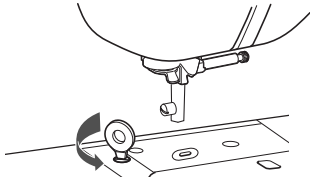

- 2 Chwyć pokrywę płytki ścięgowej z obu stron i przesuwaj ją ku sobie.

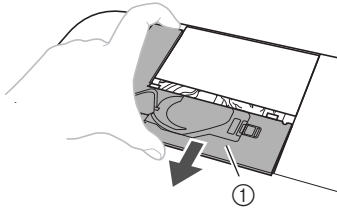

- 1 Pokrywa płytki ścięgowej

■ **Jeśli w pokrywie płytki ścięgowej nie ma śruby**

- 1 Chwyć pokrywę płytki ścięgowej z obu stron i przesuwaj ją ku sobie.

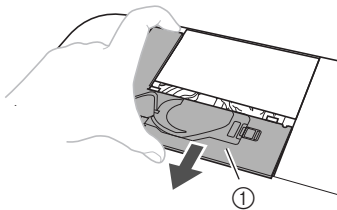

- 1 Pokrywa płytki ścięgowej

7 **Wymij bębenek.**

- 1 Chwyć bębenek i wyciągnij go na zewnątrz.

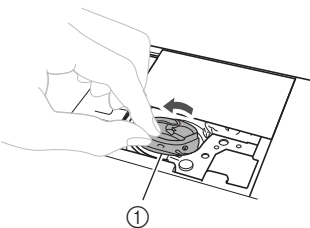

- 1 Bębenek

- 8 Szczotką do czyszczenia lub odkurzaczem usuń skrawki materiału i kurz z chwytacza, czujnika nici dolnej i otaczających je obszarów.

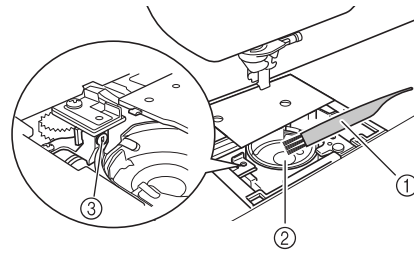

- 1 Szczotka do czyszczenia
- 2 Chwytacz
- 3 Czujnik nici dolnej

- Bębienka nie należy oliwić.

- 9 Włóż bębenek w taki sposób, aby symbol ▲ na bębnieku był zrównany z symbolem ● na maszynie.

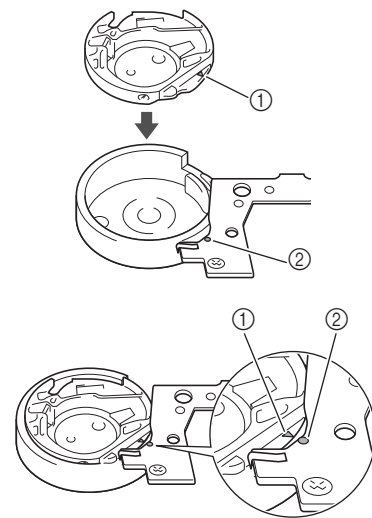

- Wyrównaj symbole ▲ i ●.

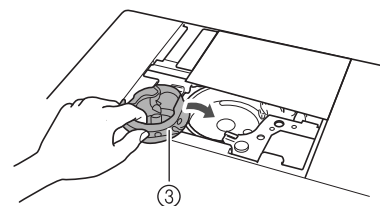

- 1 Symbol ▲
- 2 Symbol ●
- 3 Bębienek

- Przed zamontowaniem bębna upewnij się, że wskazane punkty są wyrównane.

A

KONSERWACJA I ROZWIĄZYWANIE PROBLEMÓW

- 10** Załóż zaczepy pokrywy płytki ścięgowej na płytce ścięgowej i nasuń pokrywę z powrotem.

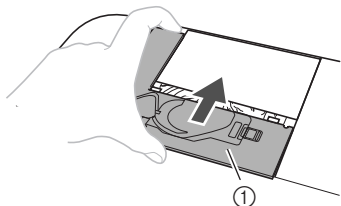

① Pokrywa płytki ścięgowej

! PRZESTROGA

- Nigdy nie korzystaj z bębna, który jest porysowany. W przeciwnym razie może dojść do splątania górnej nici, pęknięcia igły lub obniżenia wydajności szycia. W celu nabycia nowego bębna skontaktuj się z najbliższym autoryzowanym punktem serwisowym firmy Brother.
- Sprawdź, czy bębenek został prawidłowo założony, w przeciwnym razie może dojść do złamania igły.

Informacje o komunikacie konserwacji



Gdy zostanie wyświetlony ten komunikat, zaleca się zabranie maszyny do autoryzowanego sprzedawcy produktów firmy Brother lub najbliższego autoryzowanego punktu serwisowego firmy Brother w celu przeprowadzenia okresowej konserwacji. Mimo że ten komunikat zniknie i maszyna będzie nadal działać po naciśnięciu przycisku **OK**, komunikat zostanie wyświetlony jeszcze kilka razy, aż do przeprowadzenia odpowiedniej konserwacji. Gdy zobaczysz ten komunikat, zaplanuj przeprowadzenie konserwacji maszyny. Dzięki temu zagwarantujesz nieprzerwane przyszłe użytkowanie maszyny.

Panel dotykowy nie działa

Jeśli ekran nie odpowiada prawidłowo po dotknięciu przycisku (maszyna nie wykonuje zadanej operacji lub wykonuje inną operację), wykonaj poniższe czynności, aby wprowadzić odpowiednie regulacje.

- 1** Trzymając palec na ekranie, przełącz włącznik zasilania w pozycję OFF, a następnie z powrotem w pozycję ON.



→ Zostanie wyświetlony ekran regulacji panelu dotykowego.

- 2** Lekko dotknij środka każdego symbolu + w kolejności od 1 do 5.

! Uwaga

- Nie naciskaj ekranu zbyt mocno. W przeciwnym razie może dojść do uszkodzeń.

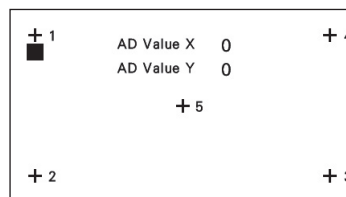

- 3** Przełącz główny włącznik zasilania w pozycję OFF, a następnie z powrotem w pozycję ON.

! Uwaga

- Jeśli po wykonaniu czynności na ekranie regulacji ekran nadal nie odpowiada albo nie możesz przeprowadzić regulacji, skontaktuj się z autoryzowanym sprzedawcą produktów firmy Brother.

Sygnał dźwiękowy operacji

Po każdym naciśnięciu przycisku usłyszysz sygnał dźwiękowy. W przypadku nieprawidłowej obsługi usłyszysz dwa lub cztery sygnały.

- **Po naciśnięciu przycisku (prawidłowa obsługa)** usłyszysz jeden sygnał.
- **W przypadku nieprawidłowej obsługi** usłyszysz dwa lub cztery sygnały.
- **Jeżeli maszyna zostanie zablokowana, np. z powodu splątania nici,** rozlegnie się sygnał dźwiękowy trwający cztery sekundy, po czym następuje automatyczne zatrzymanie maszyny. Sprawdź przyczynę błędu i usuń ją przed dalszym szyciem.

■ Wyłączanie sygnału dźwiękowego

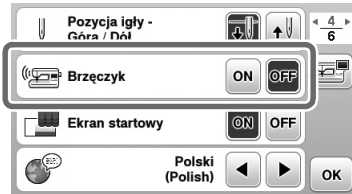

- 1 Naciśnij przycisk , aby wyświetlić ekran ustawień.
- 2 Wyświetl stronę 4.
- 3 Ustaw opcję „Brzęczyk” na „OFF”.



Wymiana stopki do haftu

⚠ PRZESTROGA

- Używaj wyłącznie stopki do haftu przeznaczonych specjalnie do maszyn tego typu. Stosowanie stopki do haftu innego rodzaju może być przyczyną obrażeń osób lub uszkodzenia maszyny.

- 1 Raz lub dwa razy naciśnij przycisk  (przycisk pozycji igły), aby podnieść igłę.
- 2 Naciśnij przycisk .
→ Ekran zmieni się, a wszystkie przyciski oraz przyciski obsługowe (z wyjątkiem ) zostaną zablokowane.

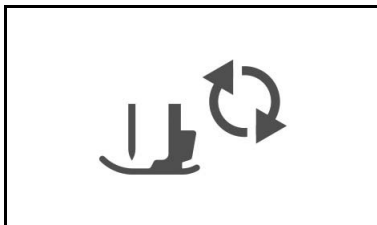

- 3 Podnieś dźwignię podnoszenia stopki.
- 4 Poluzuj śrubę uchwyty stopki do haftu załączonym śrubokrętem, a następnie zdemontuj stopkę do haftu.

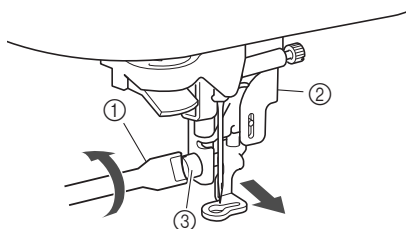

- 1 Śrubokręt
- 2 Stopka do haftu
- 3 Śruba stopki do haftu

- 5 Przytrzymaj stopkę do haftu prawą dłonią, jak pokazano.

Przytrzymaj stopkę do haftu palcem wskazującym owiniętym wokół dźwigni z tyłu stopki.

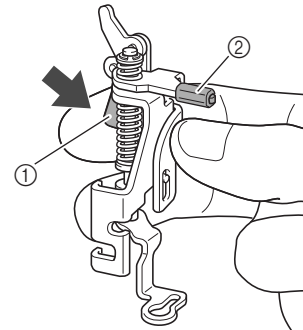

- 1 Dźwignia
- 2 Drażek stopki do haftu

- 6 Naciskając dźwignię palcem, zamocuj drażek stopki do haftu na śrubę mocującą igły, a następnie umieść śrubę uchwyty stopki w rowku montażowym stopki, aby przymocować stopkę do haftu do drążka stopki.

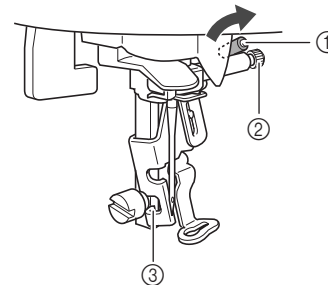

- 1 Drażek stopki do haftu
- 2 Śruba mocująca igły
- 3 Rowek montażowy

- 7 Zamocuj stopkę do haftu za pomocą śruby uchwyty stopki.

Ustaw stopkę do haftu pionowo.

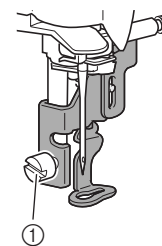

- 1 Śruba uchwyty stopki

- 8 Powoli opuść dźwignię podnoszenia stopki.

- 9 Unieś dźwignię podnoszenia stopki, aby sprawdzić, czy stopka do haftu jest prawidłowo zamocowana.

- 10 Naciśnij przycisk , aby odblokować wszystkie przyciski.

A

KONSERWACJA I ROZWIĄZYWANIE PROBLEMÓW

Rozwiązywanie problemów

Jeżeli maszyna przestanie działać prawidłowo, przed oddaniem jej do serwisu sprawdź możliwe przyczyny, wymienione poniżej. Większość problemów można rozwiązać samodzielnie. Jeśli potrzebujesz dodatkowej pomocy, w witrynie Brother Solutions Center znajdują się najnowsze często zadawane pytania (FAQ) oraz wskazówki rozwiązywania problemów. Odwiedź stronę „ <http://support.brother.com/> ”.

Jeśli problem nie ustępuje, skontaktuj się z autoryzowanym sprzedawcą produktów firmy Brother lub najbliższym autoryzowanym punktem serwisowym firmy Brother.

Lista objawów

■ Przygotowanie

Objaw	Prawdopodobna przyczyna	Rozwiązanie problemu	Informacje referencyjne
Nie można nawleć nici na igłę.	Igła jest ustawiona w nieprawidłowej pozycji.	Naciśnij przycisk „Pozycja igły”, aby podnieść igłę.	B-4
	Igła jest założona nieprawidłowo.	Prawidłowo załóż igłę.	B-23
	Igła jest obrócona, wygięta albo jej szpic jest stępiony.	Wymień igłę.	B-23
	Górna nić nie jest prawidłowo nawinięta.	Sprawdź czynności nawijania nici w maszynie i ponownie nawiń nić.	B-19
	Haczyk nawlekacza jest wygięty i nić nie przechodzi przez ucho igły.	Skontaktuj się z autoryzowanym sprzedawcą produktów firmy Brother lub najbliższym autoryzowanym punktem serwisowym tej firmy.	–
	Dźwigni nawlekacza nie można przesunąć ani przywrócić do pierwotnej pozycji.	Skontaktuj się z autoryzowanym sprzedawcą produktów firmy Brother lub najbliższym autoryzowanym punktem serwisowym tej firmy.	–
Niść dolna nie nawija się równo na szpulkę dolną.	Niść nie jest prawidłowo przeprowadzona przez prowadnik nawijania szpulki dolnej.	Prawidłowo przeprowadź niść przez prowadnik nawijania szpulki dolnej.	B-16
	Wyciągnięta niść nie została prawidłowo nawinięta na szpulkę dolną.	Nawiń wyciągniętą niść na szpulkę dolną pięć lub sześć razy zgodnie z kierunkiem ruchu wskazówek zegara.	B-16
	Pusta szpulka dolna nie została prawidłowo ustawiona na trzpieniu.	Ustaw pustą szpulkę dolną na trzpieniu i powoli obróć szpulkę, aż zatrzaśnie się na miejscu.	B-14
Podczas nawijania szpulki dolnej niść dolna nawinięta się poniżej gniazda nawijacza szpulki dolnej.	Nie nawinięto prawidłowo nici szpulki dolnej. Podczas wstępnego nawijania nici na szpulkę dolną niść nie została prawidłowo ustawiona w prowadnicach.	Po odwinięciu nici poniżej gniazda nawijacza szpulki dolnej nawiń prawidłowo szpulkę dolną. Podczas nawijania nici na szpulkę dolną maszyny postępuj zgodnie z ilustracjami znajdującymi się na górze maszyny.	B-14
Nici dolnej nie można pociągnąć w górę.	Szpulka dolna jest nieprawidłowo ustawiona.	Ponownie ustaw szpulkę dolną.	B-17
Na ekranie LCD nic się nie pojawia.	Włacznik zasilania jest wyłączony.	Przełącz główny przełącznik zasilania w pozycję ON.	B-8
	Wtyczka przewodu zasilania nie jest włożona do gniazdka elektrycznego.	Włóż wtyczkę przewodu zasilania do gniazdka elektrycznego.	B-8
Ekran LCD jest zaparowany.	Na ekranie LCD skropliła się para.	Po chwili zaparowanie zniknie.	–
Przyciski ekranowe nie reagują.	Przyciski są naciskane rękawicami. Przyciski są naciskane paznokciami. Jest używane nielektrostatyczne pióro dotykowe.	Naciskaj przyciski ekranowe palcami. W przypadku korzystania z dostępnego w sprzedaży pióra dotykowego upewnij się, że jest ono zgodne z technologią czujników pojemnościowych.	B-4
Przyciski ekranowe nie reagują lub czułość jest za duża.	Czułość przycisków ekranowych nie jest ustawiona dla użytkownika.	Wyreguluj czułość przycisków ekranowych.	B-12

Objaw	Prawdopodobna przyczyna	Rozwiązanie problemu	Informacje referencyjne
Lampka szycia nie zaświeca się.	Lampka szycia jest uszkodzona.	Skontaktuj się z autoryzowanym sprzedawcą produktów firmy Brother lub najbliższym autoryzowanym punktem serwisowym tej firmy.	–
	Na ekranie ustawień opcja „Oświetlenie” jest ustawiona na „OFF”.	Zmień ustawienie na „ON”.	B-11
Moduł haftujący nie działa.	Moduł haftujący nie jest prawidłowo założony.	Ponownie załóż moduł haftujący.	B-26
	Tamborek założono przed zainicjowaniem modułu.	Zdejmij tamborek i prawidłowo przeprowadź procedurę inicjowania.	B-27

■ Podczas haftowania

Objaw	Prawdopodobna przyczyna	Rozwiązanie problemu	Informacje referencyjne
Maszyna nie działa.	Nie naciśnięto przycisku „Start/Stop”.	Naciśnij przycisk „Start/Stop”.	B-4
	Wątek nawijacza szpulki dolnej jest przesunięty w prawo.	Przesuń wąż nawijacza szpulki dolnej w lewo.	B-14
	Nie wybrano wzoru.	Wybierz wzór.	B-35
	Stopka nie jest opuszczona.	Opuść stopkę.	B-2
Igła łamie się.	Igła jest założona nieprawidłowo.	Prawidłowo załóż igłę.	B-23
	Śruba mocująca igły nie jest dokręcona.	Dokręć śrubę mocującą igły.	B-23
	Igła jest obrócona lub wygięta.	Wymień igłę.	B-23
	Stosowana igła lub nić nie jest odpowiednia do używanej tkaniny.	Sprawdź informacje dotyczące igły i nici, które mają być używane.	B-23
	Górna nić jest za mocno naprężona.	Wyreguluj naprężenie nici.	–
	Nasadka szpulki jest nieprawidłowo ustawiona.	Sprawdź metodę zamocowania nasadki szpulki i ponownie zamocuj nasadkę.	B-14
	Wokół otworu w płytce ścięgowej są widoczne zarysowania.	Wymień płytkę ścięgową lub skontaktuj się z autoryzowanym sprzedawcą produktów firmy Brother.	–
	Wokół otworu w stopce są widoczne zarysowania.	Wymień stopkę lub skontaktuj się z autoryzowanym sprzedawcą produktów firmy Brother.	A-5
	Na bębieniu są widoczne zarysowania.	Wymień bębenek lub skontaktuj się z autoryzowanym sprzedawcą produktów firmy Brother.	A-2
	Igła jest uszkodzona.	Wymień igłę.	B-23
	Nie użyto szpulki dolnej przeznaczonej specjalnie dla tego typu maszyny.	Nieodpowiednie szpulki dolne nie będą działać prawidłowo. Używaj tylko szpułek dolnych przeznaczonych specjalnie dla tego typu maszyny.	B-14
	Górna nić nie jest prawidłowo nawinięta.	Sprawdź czynności nawijania nici w maszynie i ponownie nawiń nić.	B-19
	Szpulka dolna jest nieprawidłowo ustawiona.	Ponownie ustaw szpulkę dolną.	B-17
	Stopka do haftu jest zamocowana nieprawidłowo.	Prawidłowo zamocuj stopkę do haftu.	A-5
Igła łamie się.	Do haftowanej tkaniny nie jest przymocowany materiał stabilizujący.	Zamocuj materiał stabilizujący.	B-29
	Dolna nić jest nieprawidłowo nawinięta.	Użyj prawidłowo nawiniętej szpulki dolnej.	B-14

A

KONSERWACJA I ROZWIĄZYWANIE PROBLEMÓW

Objaw	Prawdopodobna przyczyna	Rozwiązanie problemu	Informacje referencyjne
Górna nić zrywa się.	Niść w maszynie nie jest prawidłowo nawinięta (zastosowano nieodpowiednią nasadkę szpulki, nasadka szpulki jest luźna, nić nie jest zaczepiona o prowadnik nici igielnicy itp.).	Ponownie nawlec nić w maszynie.	B-19
	Użyta nić jest splątana lub związana.	Usuń wszelkie supły lub splątania.	–
	Naprężenie górnej nici jest za duże.	Wyreguluj naprężenie nici.	–
	Niść jest splątana.	Nożyczkami lub podobnym narzędziem utnij splątana nić i wyjmij ją z chwytacza itd.	A-2
	Igła jest obrócona, wygięta albo jej szpic jest stępiony.	Wymień igłę.	B-23
	Igła jest założona nieprawidłowo.	Prawidłowo załóż igłę.	B-23
	W pobliżu otworu w stopce do haftu znajdują się zarysowania.	Wymień stopkę do haftu lub skontaktuj się z autoryzowanym sprzedawcą produktów firmy Brother.	A-5
	Na bębenu są widoczne zarysowania.	Wymień bębenek lub skontaktuj się z autoryzowanym sprzedawcą produktów firmy Brother.	A-2
	Stosowana igła lub nić nie jest odpowiednia do używanej tkaniny.	Sprawdź informacje dotyczące igły i nici, które mają być używane.	B-23
	Podczas haftowania nić płącze się lub tworzą się na niej węzły.	Ponownie nawiń górną i dolną nić.	B-17, B-19
	Nie użyto szpulki dolnej przeznaczonej specjalnie dla tego typu maszyny.	Nieodpowiednie szpulki dolne nie będą działać prawidłowo. Używaj tylko szpułek dolnych przeznaczonych specjalnie dla tego typu maszyny.	B-14
Niść płącze się na spodzie tkaniny.	Górna nić nie jest prawidłowo nawinięta.	Sprawdź czynności nawijania nici w maszynie i ponownie nawiń nić. Upewnij się, że podczas nawijania nici w maszynie stopka do haftu jest w pozycji uniesionej, tak aby górna nić została prawidłowo naprężona.	B-19
	Stosowana igła lub nić nie jest odpowiednia do używanej tkaniny.	Sprawdź informacje dotyczące igły i nici, które mają być używane.	B-23
Górna nić jest za mocno naprężona.	Dolna nić nie została prawidłowo nawinięta.	Nawiń prawidłowo dolną nić.	B-17
Dolna nić zrywa się.	Szpulka dolna jest nieprawidłowo ustawiona.	Ponownie ustaw szpulkę dolną.	B-17
	Dolna nić jest nieprawidłowo nawinięta.	Użyj prawidłowo nawiniętej szpulki dolnej.	B-17
	Szpulka dolna nie obraca się lub są na niej widoczne zarysowania.	Wymień szpulkę dolną.	B-14
	Niść jest splątana.	Nożyczkami lub podobnym narzędziem utnij splątana nić i wyjmij ją z chwytacza itd.	A-2
	Nie użyto szpulki dolnej przeznaczonej specjalnie dla tego typu maszyny.	Nieodpowiednie szpulki dolne nie będą działać prawidłowo. Używaj tylko szpułek dolnych przeznaczonych specjalnie dla tego typu maszyny.	B-14
Tkanina fałduje się.	Górna lub dolna nić jest nieprawidłowo nawinięta.	Sprawdź czynności nawijania nici w maszynie i ponownie nawiń nić.	B-19
	Nasadka szpulki jest nieprawidłowo ustawiona.	Sprawdź metodę zamocowania nasadki szpulki i ponownie zamocuj nasadkę.	B-14
	Igła jest obrócona, wygięta albo jej szpic jest stępiony.	Wymień igłę.	B-23
Ściegi przeskakują	Niść w maszynie jest nieprawidłowo nawinięta.	Sprawdź czynności nawijania nici w maszynie i ponownie nawiń nić.	B-19
	Igła jest obrócona, wygięta albo jej szpic jest stępiony.	Wymień igłę.	B-23
	Igła jest założona nieprawidłowo.	Prawidłowo załóż igłę.	B-23
	Igła jest zużyta lub uszkodzona.	Wymień igłę.	B-23
	Pod płytką ściegową zebrały się skrawki materiału i kurz.	Usuń skrawki materiału i kurz szczotką.	A-2

Objaw	Prawdopodobna przyczyna	Rozwiązanie problemu	Informacje referencyjne
Brak ściegu	Igła jest obrócona, wygięta albo jej szpic jest stępiony.	Wymień igłę.	B-23
	Szpulka dolna jest nieprawidłowo ustawiona.	Ponownie ustaw szpulkę dolną.	B-17
	Górna nić nie jest prawidłowo nawinięta.	Sprawdź czynności nawijania nici w maszynie i ponownie nawiń nić.	B-19
Podczas szycia słychać wysoki dźwięk	W chwytaczu zaczepiły się kawałki nici.	Wyczyść chwytacz.	A-2
	Górna nić nie jest prawidłowo nawinięta.	Sprawdź czynności nawijania nici w maszynie i ponownie nawiń nić.	B-19
	Nie użyto szpulki dolnej przeznaczonej specjalnie dla tego typu maszyny.	Nieodpowiednie szpulki dolne nie będą działać prawidłowo. Używaj tylko szpułek dolnych przeznaczonych specjalnie dla tego typu maszyny.	B-14
	Na bębenu znajdują się dziury po igłach i ślady zarysowań.	Wymień bębenek lub skontaktuj się z autoryzowanym sprzedawcą produktów firmy Brother.	A-2
Igła styka się z płytką ściegową.	Śruba mocująca igły nie jest dokręcona.	Mocno dokręć śrubę mocującą igły. Jeśli igła jest wygięta lub tępa, wymień ją na nową.	B-23
	Igła jest obrócona, wygięta albo jej szpic jest stępiony.	Wymień igłę.	B-23
Pokrętko ciężko się obraca.	Niść splątała się w bębenu.	Wyjmij splątaną nić z bębena. Ponownie załóż bębenek w prawidłowej pozycji.	A-2

■ Po zakończeniu haftowania



Objaw	Prawdopodobna przyczyna	Rozwiązanie problemu	Informacje referencyjne
Naprężenie nici jest nieprawidłowe.	Górna nić nie jest prawidłowo nawinięta.	Sprawdź czynności nawijania nici w maszynie i ponownie nawiń nić.	B-19
	Szpulka dolna jest nieprawidłowo ustawiona.	Ponownie ustaw szpulkę dolną.	B-17
	Stosowana igła lub nić nie jest odpowiednia do używanej tkaniny.	Sprawdź informacje dotyczące igły i nici, które mają być używane.	B-23
	Naprężenie nici jest nieprawidłowe.	Wyreguluj naprężenie nici.	-
	Dolna nić jest nieprawidłowo nawinięta.	Użyj prawidłowo nawiniętej szpulki dolnej.	B-17
	Igła jest obrócona, wygięta albo jej szpic jest stępiony.	Wymień igłę.	B-23
	Nie użyto szpulki dolnej przeznaczonej specjalnie dla tego typu maszyny.	Nieodpowiednie szpulki dolne nie będą działać prawidłowo. Używaj tylko szpułek dolnych przeznaczonych specjalnie dla tego typu maszyny.	B-14
Haftowany wzór nie jest wyszywany prawidłowo.	Niść jest skręcona.	Nożyczkami lub podobnym narzędziem utnij skręconą nić i wyjmij ją z bębena itd.	-
	Naprężenie nici jest nieprawidłowe.	Wyreguluj naprężenie nici.	-
	Tkanina nie została prawidłowo włożona do ramki (tkanina jest luźna itp.).	Jeśli tkanina nie jest naprężona na tamborku, jakość haftowania wzoru może być słaba albo wzór może być skurczony. Prawidłowo ustaw tkaninę na tamborku.	B-30
	Materiał stabilizujący nie jest zamocowany.	Zawsze używaj materiału stabilizującego, szczególnie w przypadku tkanin elastycznych, lekkich, z grubymi włóknami oraz tkanin, na których wzór często się marszczy. Informacje o odpowiednim materiale stabilizującym można uzyskać u autoryzowanego sprzedawcy produktów firmy Brother.	B-29
	Ramię lub tamborek podczas szycia uderzały w przedmiot znajdujący się w pobliżu maszyny.	Jeśli tamborek uderza w coś podczas szycia, jakość haftowania wzoru będzie słaba. Na czas szycia nie umieszczaj żadnych przedmiotów w obszarze pracy tamborka.	B-28

Objaw	Prawdopodobna przyczyna	Rozwiązanie problemu	Informacje referencyjne
Haftowany wzór nie jest wyszywany prawidłowo.	Tkanina poza krawędziami tamborka zachodzi na ramię szycia, przez co moduł haftujący nie może się przesuwac.	Ponownie załóż tkaninę w tamborku, tak aby jej nadmiar był odsunięty od ramienia szycia, i obróć wzór o 180 stopni.	B-30
	Tkanina jest zbyt ciężka, przez co moduł haftujący nie może się swobodnie przesuwac.	Umieść dużą grubą książkę lub podobny przedmiot pod głowicą ramienia, aby nieznacznie unieść ciężką stronę i wypoziomować ją.	–
	Tkanina zwisa ze stołu.	Jeśli podczas haftowania tkanina zwisa ze stołu, moduł haftujący nie będzie się swobodnie przesuwac. Umieść tkaninę tak, aby nie zwisała ze stołu, lub przytrzymaj ją, tak aby nie była ciągnięta.	B-28
	Tkanina jest pochwycona lub zablokowana.	Zatrzymaj maszynę i ułóż tkaninę tak, aby się nie blokowała.	–
	Podczas szycia zdjęto tamborek (na przykład w celu ponownego ustawienia szpulki dolnej). Stopka do haftu została uderzona lub przesunięta podczas zdejmowania lub zakładania tamborka albo moduł haftujący został przesunięty.	Jeśli podczas szycia została uderzona stopka do haftu lub moduł haftujący został przesunięty, wzór nie zostanie wyhaftowany. Zachowaj ostrożność podczas zdejmowania i zakładania tamborka w trakcie szycia.	B-33
	Materiał stabilizujący jest nieprawidłowo zamocowany, na przykład jest mniejszy niż tamborek.	Prawidłowo zamocuj materiał stabilizujący.	B-29
Podczas haftowania na powierzchni tkaniny pojawiają się pętle.	Naprężenie nici jest nieprawidłowe.	Wyreguluj naprężenie nici.	–
	Kombinacja bębena i dolnej nici jest nieprawidłowa.	Zmień bębenek lub dolną nić, tak aby zastosować prawidłową kombinację.	B-28

Komunikaty o błędach

W przypadku błędnego działania maszyny, na ekranie LCD pojawią się odpowiednie komunikaty i zalecenia dotyczące obsługi maszyny. Postępuj zgodnie z wyświetlanymi zaleceniami. Po naciśnięciu przycisku lub po poprawnym przeprowadzeniu operacji po wyświetleniu komunikatu o błędzie, komunikat zniknie z ekranu.

	Komunikaty o błędach	Przyczyna/rozwiązanie
1	Wystąpiła usterka. Wyłącz maszynę, a następnie włącz ją ponownie.	Ten komunikat jest wyświetlany w przypadku wystąpienia usterki. Wyłącz maszynę, a następnie włącz ją ponownie. Jeśli komunikat ten będzie nadal widoczny, maszyna może nie działać prawidłowo. Skontaktuj się z autoryzowanym sprzedawcą produktów firmy Brother lub najbliższym autoryzowanym punktem serwisowym firmy Brother.
2	Nie można zmienić konfiguracji znaków.	Ten komunikat jest wyświetlany, gdy występuje zbyt wiele znaków oraz konfiguracja z zakrzywionym znakiem nie jest dozwolona.
3	Nie można zmienić czcionki, ponieważ niektóre litery nie są uwzględnione w wybranym kroju czcionki.	Ten komunikat jest wyświetlany, gdy czcionka haftowanego wzoru litery zmienia się na czcionkę, która nie obsługuje znaków zastosowanych we wzorze.
4	Nie można rozpoznać danych wybranego wzoru. Dane mogą być uszkodzone. Wyłącz maszynę, a następnie włącz ją ponownie.	Ten komunikat jest wyświetlany podczas próby pobrania danych wzoru, który jest nieprawidłowy. Ponieważ przyczyną może być dowolna z poniższych, sprawdź dane wzoru. <ul style="list-style-type: none"> Dane wzoru są uszkodzone. Dane, które miały zostać pobrane, utworzono w systemie projektowania danych innego producenta. Wyłącz maszynę, włącz ją ponownie i przywróć do normalnego trybu pracy.
5	Sprawdź i ponownie nawlec górny nić.	Ten komunikat jest wyświetlany, gdy górny nić jest przerwana lub nieprawidłowo nawinięta, jest naciśnięty przycisk „Start/Stop” itp.
6	Ilość danych tego wzoru jest za duża.	Ten komunikat jest wyświetlany, gdy edytowane wzory zajmują zbyt dużo pamięci lub edytujesz zbyt wiele wzorów z pamięci.
7	Opuść dźwignię stopki.	Ten komunikat jest wyświetlany w przypadku naciśnięcia przycisku, np. przycisku „Start/Stop”, gdy stopka jest podniesiona.
8	Brak wystarczającej ilości pamięci do zapisania danych.	Ten komunikat jest wyświetlany, gdy pamięć jest pełna i w wyniku tego nie można zapisać wzoru.

	Komunikaty o błędach	Przyczyna/rozwiązanie
9	Brak wystarczającej ilości pamięci, aby zapisać wzór. Usunąć inny wzór?	Ten komunikat jest wyświetlany, gdy pamięć jest pełna i w wyniku tego nie można zapisać wzoru.
10	Na pewno przywołać poprzednią pamięć i wznowić jej używanie?	Ten komunikat jest wyświetlany, gdy podczas haftowania maszyna zostanie wyłączona, a następnie ponownie włączona. Naciśnij przycisk  , aby przywrócić maszynę do stanu (pozycja wzoru i liczba ściegów) sprzed wyłączenia.
11	Wzór wykracza poza ramkę do haftowania.	Ten komunikat jest wyświetlany, gdy w wyniku edycji czcionki haftowanego wzoru liter, na przykład po obróceniu, wzór nie mieści się już w ramach tamborka.
12	Wzór wykracza poza ramkę do haftowania. Nie dodawaj dodatkowych znaków.	Ten komunikat jest wyświetlany, gdy w wyniku edycji czcionki haftowanego wzoru liter poprzez dodanie wiersza wzór nie mieści się już w ramach tamborka.
13	Wzór wykracza poza ramkę do haftowania. Nie można użyć tej funkcji w tym momencie.	Ten komunikat jest wyświetlany, gdy zmieniono rozmiar haftowanego wzoru liter lub zmieniono jego orientację z poziomej na pionową (lub odwrotnie), przez co jest teraz zbyt duży dla tamborka.
14	Zaleca się przeprowadzenie konserwacji zapobiegawczej.	Ten komunikat jest wyświetlany, gdy maszyna wymaga konserwacji. (strona A-3)
15	Pole wybranego wzoru wykracza poza ramkę do haftowania.	Ten komunikat jest wyświetlany, gdy wybrany wzór haftu jest większy niż duży tamborek. Zmniejsz rozmiar wzoru lub wybierz inny wzór. Ten komunikat jest wyświetlany, gdy wybrany wzór haftowania jest większy niż tamborek wybrany podczas ustawiania opcji „Widok informacyjny ramki do haftow.” na „ON”.
16	Nić dolna kończy się.	Ten komunikat jest wyświetlany, gdy kończy się dolna nić.
17	Urządzenie bezpieczeństwa nawijacza szpulki dolnej zostało aktywowane. Czy nić jest splątana?	Ten komunikat jest wyświetlany, gdy jest nawijana szpulka dolna, a silnik blokuje się z powodu splątania nici itp.
18	 Podstawa modułu do haftowania zacznie się poruszać. Trzymaj ręce itp. z dala od podstawy.	Ten komunikat jest wyświetlany przed przesunięciem modułu haftującego.
19	Kieszenie są pełne. Usunąć wzór.	Ten komunikat jest wyświetlany, gdy pamięć jest pełna i w wyniku tego należy usunąć wzór.
20	 Urządzenie bezpieczeństwa zostało aktywowane. Czy nić jest splątana? Czy igła jest wygięta?	Ten komunikat jest wyświetlany, gdy silnik blokuje się z powodu splątania nici lub innej przyczyny związanej z podawaniem nici.
21	Wybrano wzór, którego nie można zapisać na nośniku USB. Zapisz wzór w pamięci maszyny.	Nie każdy wzór można zapisać w pamięci USB.
22	Nie można użyć tego wzoru.	Ten komunikat jest wyświetlany podczas próby pobrania wzoru, który nie może być używany z maszyną.
23	Nie można użyć tego nośnika USB.	Ten komunikat jest wyświetlany podczas próby użycia niezgodnego nośnika.
24	Błąd nośnika USB	Ten komunikat jest wyświetlany, gdy wystąpi błąd z pamięcią USB.
25	Nie wczytano danych z nośnika USB. Wczytaj dane z nośnika USB.	Ten komunikat jest wyświetlany podczas próby wywołania lub zapisania wzoru przy braku podłączonej pamięci USB.
26	F**	Jeśli podczas używania maszyny na ekranie LCD jest wyświetlany komunikat „F**”, maszyna może działać nieprawidłowo. Skontaktuj się z autoryzowanym sprzedawcą produktów firmy Brother lub najbliższym autoryzowanym punktem serwisowym tej firmy.

Uaktualnianie oprogramowania maszyny za pomocą pamięci USB

Oprogramowanie maszyny można uaktualnić przy użyciu pamięci USB.

Gdy w naszej witrynie internetowej „ <http://support.brother.com/> ” zostanie udostępniony program uaktualniający, pobierz pliki, wykonując instrukcje znajdujące się w witrynie oraz poniżej.

Uwaga

- Jeśli uaktualniasz oprogramowanie za pomocą pamięci USB, przed rozpoczęciem uaktualniania sprawdź, czy w pamięci USB nie są zapisane dane inne niż plik uaktualnienia.
- Plik uaktualnienia można wywołać z pamięci USB dowolnego rozmiaru.
- Odczekaj kilka sekund, aż maszyna rozpozna podłączoną pamięć USB.

Przypomnienie

- Zapisane wzory haftów nie zostaną usunięte podczas uaktualniania oprogramowania maszyny.

- 1 **Włącz maszynę, naciskając i przytrzymując przycisk**  (przycisk pozycji igły).

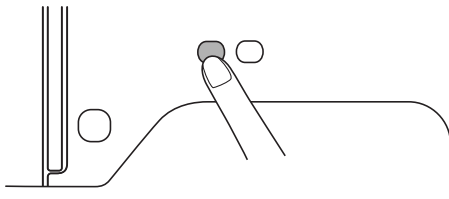

→ Zostanie wyświetlony poniższy ekran.



- 2 **Włóż pamięć USB do portu USB maszyny. Nośnik powinien zawierać tylko plik uaktualnienia.**

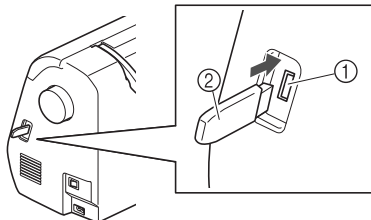

- 1 Port USB
- 2 Pamięć USB

Uwaga

- W przypadku używania pamięci USB wyposażonej w kontrolkę sygnalizacji dostępu zacznie ona migać po włożeniu pamięci do maszyny, a rozpoznanie nośnika może trwać od 5 do 6 sekund. (Ten czas zależy od konkretnej pamięci USB).

- 3 **Naciśnij przycisk** .

→ Zostanie wyświetlony poniższy ekran.

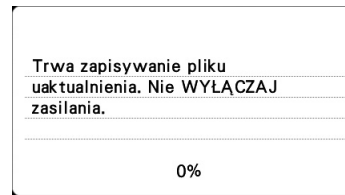

Uwaga

- W przypadku wystąpienia błędu zostanie wyświetlony tekst komunikatu o błędzie. Wyłącz maszynę i ponownie wykonaj procedurę, rozpoczynając od punktu 1.

- 4 **Gdy zostanie wyświetlony poniższy ekran, proces uaktualnienia został zakończony.**

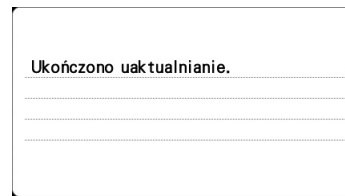

- 5 **Wyłącz maszynę, wyjmij pamięć USB, a następnie ponownie włącz maszynę.**

Indeks

A

Akcesoria	
akcesoria opcjonalne	B-6
akcesoria w zestawie	B-5
Akcesoria opcjonalne	B-6

B

Bębenek	B-3, B-28
---------------	-----------

C

Chwytnacz	A-2
Czyszczenie	
chwytnacz	A-2
Ekran LCD	A-2
powierzchnia maszyny	A-2
Czyszczenie powierzchni maszyny	A-2

D

Demontaż bębena	A-2
Dźwignia nawlekacza igły	B-2

E

Ekran LCD	B-4
czyszczenie	A-2

F

Funkcje i nazwy części	B-2
Funkcje robocze	B-13

G

Gniazdo zasilania	B-2
Górna nić	B-19

H

Haftowanie	B-37
brzegi i naroża	B-32
małe tkaniny	B-32
wskazanie koloru nici	B-38
wstążki i taśmy	B-32
Haftowanie wzoru	B-37

I

Igła	
nawlekanie	B-21
stan	B-23
typy, rozmiary i zastosowania	B-23
wymiana	B-23

K

Komunikaty na ekranie LCD	A-10
Komunikaty o błędach	A-10
Konserwacja	A-2
Kontrola igły	B-23
Korzystanie z ekranu LCD	B-9
Kroki haftowania	B-25

M

Materiał stabilizujący	B-29
Moduł haftujący	B-3
mocowanie	B-26
ramię	B-26
zdejmowanie	B-27

N

Nawijacz szpulki dolnej	B-2
Nawijanie dolnej nici	B-14
Nawijanie szpulki dolnej	B-14
Nawlekacz	B-21
Nawlekanie	B-19
Nawlekanie nici na igłę	B-21

O

Otwór wentylacyjny	B-2
--------------------------	-----

P

Panel dotykowy	B-4
Panel sterowania	B-2, B-4
Pióro dotykowe	B-4, B-12
Płytki przewodnika nici	B-2
Płytki ścięgowa	B-3
Pokrętło	B-2
Pokrywa górna	B-2
Pokrywa płytki ścięgowej	B-3
Pokrywa szpulki dolnej	B-3, B-17
Problemy z obsługą	A-6
Prowadnik nawijania szpulki dolnej	B-2, B-14
Prowadnik nici igielnicy	B-3
Przecinak nici	B-2
Przycisk cofania	B-4
Przycisk haftowania	B-4
Przycisk następnej strony	B-4
Przycisk obrazu	B-36
Przycisk pomocy	B-4, B-13
Przycisk poprzedniej strony	B-4
Przycisk pozycji igły	B-4
Przycisk przecinaka nici	B-4
Przycisk „Start/Stop”	B-4
Przycisk szycia próbnego	B-36
Przycisk ustawień	B-4
Przycisk wymiany stopki/igły	B-4
Przycisk zwalniający	B-27
Przyciski ekranowe	B-4
Przyciski obsługowe	B-4

R

Ręczne nawlekanie igły	B-22
Rodzaje wzorów haftu	B-35
Rozwiązywanie problemów	A-6
Rozwiązywanie problemów z obsługą	A-6

S

Siatka na szpulkę	B-15
Sygnal	A-4
Sygnal dźwiękowy	A-4
Sygnal dźwiękowy operacji	A-4
Szablon hałciarski	B-32
Szпульka górnej nici	B-19

A

KONSERWACJA I ROZWIĄZYWANIE PROBLEMÓW

T

Tamborki	
typy	B-30
używanie szablonu hafciarskiego	B-32
zakładanie tkaniny	B-30
zdejmwowanie	B-34

U

Uaktualnianie	A-12
Uchwyt	B-2
Ustawienia	
wyświetlany język	B-12
Utrzymanie	A-2

W

Widok z przodu	B-2
Włącznik zasilania	B-2
Wskazanie koloru nici	B-38
Wtyk portu USB	B-2
Wybór wzorów haftu	B-35
Wymiana igły	B-23
Wymiana stopki	A-5
Wzory haftu	
sprawdzanie umiejscowienia	B-36
Wzór haftu	B-37

Z

Zakładanie szpulki dolnej	B-17
---------------------------------	------

Manual de utilizare

Mașină de brodat

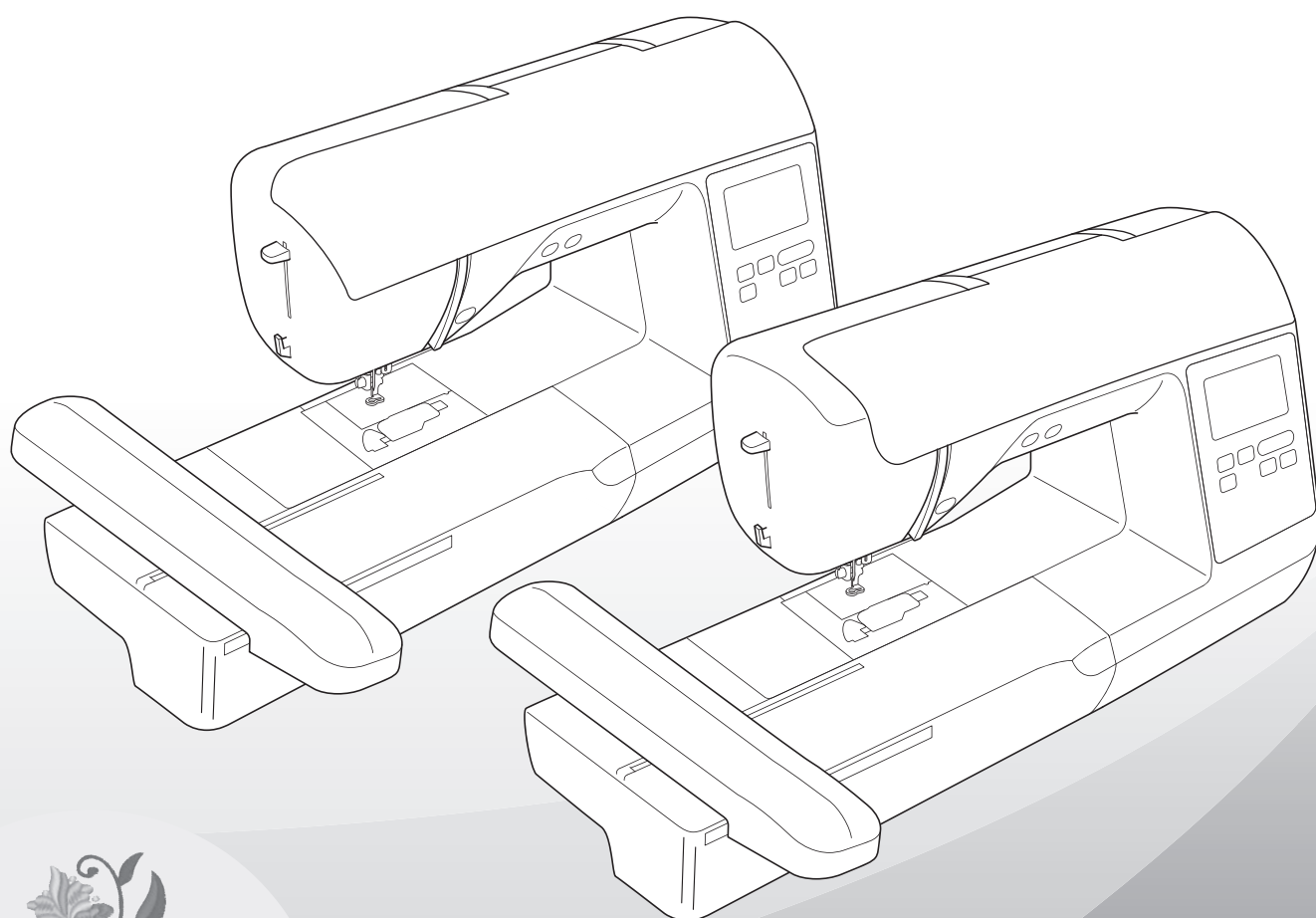

Citiți acest document înainte de a utiliza mașina.
Vă recomandăm să păstrați acest document la îndemână pentru consultare ulterioară.

INTRODUCERE

Vă mulțumim că ați cumpărat această mașină. Înainte de a utiliza mașina, pentru a putea folosi corect diversele sale funcții, citiți cu atenție capitolul „INSTRUCȚIUNI IMPORTANTE DE SIGURANȚĂ” și apoi studiați acest manual. După ce ați parcurs manualul, păstrați-l la îndemână pentru a-l mai putea consulta și altădată.

INSTRUCȚIUNI IMPORTANTE DE SIGURANȚĂ

Înainte de a încerca să utilizați mașina, vă rugăm să citiți cu atenție aceste instrucțiuni de siguranță.

⚠ PERICOL – Pentru a reduce riscul de electrocutare:

1 Deconectați întotdeauna de la priză cablul de alimentare al mașinii imediat după utilizare, când curățați mașina, când realizați orice reglaje în cadrul operațiilor de întreținere efectuate de utilizator menționate în acest manual sau când lăsați mașina nesupravegheată.

⚠ AVERTISMENT – Pentru a reduce riscul de arsuri, incendiu, electrocutare sau vătămare corporală:

2 Deconectați întotdeauna de la priză cablul de alimentare al mașinii când realizați orice reglaje menționate în manualul de instrucțiuni.

- Pentru a scoate mașina din priză, comutați întrerupătorul mașinii la poziția cu simbolul „O” pentru a opri mașina, apoi țineți de ștecher și trageți-l afară din priză. Nu trageți de cablu.
- Conectați mașina direct la priză. Nu utilizați un cablu prelungitor.
- Scoateți întotdeauna mașina din priză când se produce o pană de curent.

3 Pericole electrice:

- Această mașină trebuie conectată la o sursă de alimentare C.A. care se încadrează în intervalul indicat pe eticheta cu specificații. Nu o conectați la o sursă de alimentare C.C. sau la un convertizor. Dacă aveți dubii privind tipul de sursă de alimentare de care dispuneți, contactați un electrician calificat.
- Această mașină este aprobată pentru utilizare numai în țara de achiziție.

4 Nu utilizați niciodată mașina în cazul în care aceasta are cablul sau ștecherul deteriorat, dacă nu funcționează corespunzător, a fost supusă unui șoc mecanic, este deteriorată sau dacă pe unitate s-a vărsat apă. Duceți mașina la cel mai apropiat dealer autorizat Brother pentru examinare, reparare și reglare electrică sau mecanică.

- În timp ce mașina este depozitată sau în uz, dacă observați orice lucru neobișnuit, cum ar fi un miros, căldură, o decolorare sau deformare, încetați imediat utilizarea mașinii și deconectați cablul de alimentare.
- Când transportați mașina, asigurați-vă că o duceți de mâner. Ridicarea mașinii ținând-o de orice altă componentă poate deteriora mașina sau aceasta poate cădea, ceea ce ar putea duce la vătămări corporale.
- Când ridicați mașina, aveți grijă să nu faceți mișcări bruște sau neatente, deoarece acestea pot duce la vătămări corporale.

5 Întotdeauna păstrați zona de lucru curată:

- Nu utilizați mașina dacă fantele de aerisire sunt obturate. Aveți grijă ca în fantele de aerisire ale mașinii și la pedala de control să nu se acumuleze depuneri de scame, praf și material destrămat.
- Nu utilizați cabluri prelungitoare. Conectați mașina direct la priză.
- Nu scăpați și nu introduceți corpuri străine în nicio fantă.
- Nu folosiți mașina în locuri unde se utilizează produse pe bază de aerosoli (spray) sau unde se administrează oxigen.
- Nu folosiți mașina lângă o sursă de căldură, cum ar fi un cuptor sau un fier de călcat; în caz contrar, mașina, cablul de alimentare sau articolul de îmbrăcăminte care este cusut se poate aprinde, provocând un incendiu sau electrocutarea.
- Nu puneți mașina pe o suprafață instabilă, cum ar fi o masă nesigură sau înclinată; în caz contrar, mașina poate cădea, ducând la vătămări corporale.

6 Este necesar să se acorde o atenție specială în timpul brodării:

- Întotdeauna acordați o mare atenție acului. Nu utilizați ace îndoite sau deteriorate.
- Nu vă apropiați degetele de nicio piesă în mișcare. Acordați atenție specială zonei din jurul acului mașinii.
- Dacă se efectuați orice reglaje în zona acului, comutați întrerupătorul mașinii în poziția cu simbolul „O” pentru a opri mașina.
- Nu utilizați o placă de ac deteriorată sau necorespunzătoare, deoarece aceasta ar putea provoca ruperea acului.

7 Această mașină nu este o jucărie:

- Este necesar să fiți foarte atent când mașina este utilizată de copii sau în apropierea acestora.
- Ambalajul de plastic în care a fost furnizată această mașină nu trebuie lăsat la îndemâna copiilor sau trebuie aruncat. Nu lăsați niciodată copiii să se joace cu ambalajul, deoarece există pericol de sufocare.
- Nu utilizați mașina în aer liber.

8 Pentru o durată de viață mai lungă:

- Nu depozitați mașina în locații cu umiditate ridicată sau expuse la radiații solare directe. Nu utilizați și nu depozitați mașina în apropierea unui radiator, a unui fier de călcat, a unei lămpi cu halogen sau a altor obiecte fierbinți.
- Pentru a curăța carcasa mașinii, utilizați numai săpunuri neutre sau detergenți neutri. Nu utilizați niciodată benzen, diluant sau prafuri de curățat deoarece aceste produse pot deteriora carcasa și mașina.
- Când înlocuiți sau instalați acul sau alte componente, consultați întotdeauna Manualul de utilizare pentru a asigura instalarea corectă.

9 Pentru reparare sau reglare:

- În cazul în care se defectează lampa de iluminat, aceasta trebuie înlocuită de un dealer autorizat Brother.
- În cazul producerii unei defecțiuni sau dacă este necesar un reglaj, mai întâi consultați tabelul referitor la localizarea și remedierea problemelor prezentat în ultima parte a Manualului de utilizare, pentru a verifica și a regla dumneavoastră înșivă mașina. Dacă problema persistă, vă rugăm să consultați dealerul local autorizat Brother.

Utilizați mașina numai în scopul pentru care a fost concepută, conform prezentării oferite în cadrul acestui manual.

Utilizați accesoriile recomandate de producător, conform specificațiilor din acest manual.

Cuprinsul prezentului manual precum și specificațiile acestui produs pot fi modificate fără notificare prealabilă.

Pentru informații suplimentare și actualizări referitoare la produs, vizitați site-ul nostru web la adresa

www.brother.com

PĂSTRAȚI ACESTE INSTRUCȚIUNI.

Această mașină este destinată uzului casnic.

PENTRU UTILIZATORII DIN ȚĂRILE DIN AFARA EUROPEI

Această mașină nu este concepută pentru a fi utilizată de persoane (inclusiv copii) cu capacități fizice, senzoriale sau mentale reduse sau care nu dispun de experiența și cunoștințele necesare, cu excepția cazurilor în care aceste persoane beneficiază de supraveghere sau instrucțiuni referitoare la utilizarea mașinii din partea unei persoane care poartă responsabilitatea pentru siguranța lor. Copiii trebuie supravegheați pentru a vă asigura că nu se joacă cu mașina.

PENTRU UTILIZATORII DIN ȚĂRI DIN EUROPA

Această mașină poate fi utilizată de copiii cu vârsta de 8 ani sau mai mari și de persoane cu capacități fizice, senzoriale sau mentale reduse sau care nu au experiența sau cunoștințele necesare dacă sunt supravegheate sau dacă li s-au dat instrucțiuni privind utilizarea în siguranță a mașinii și au înțeles riscurile implicate. Copiii nu trebuie să se joace cu această mașină. Curățarea și întreținerea de către utilizator nu trebuie efectuate de copii fără a fi supravegheați.

NUMAI PENTRU UTILIZATORII DIN MAREA BRITANIE, IRLANDA, MALTA ȘI CIPRU

IMPORTANT

- În cazul în care înlocuiți siguranța ștecherului, utilizați o siguranță aprobată de ASTA și compatibilă cu standardul BS 1362, care poartă marcajul  și care are valorile nominale marcate pe ștecher.
- Nu uitați să instalați capacul siguranței. Nu utilizați niciodată ștechere de la care lipsește capacul siguranței.
- În cazul în care priza disponibilă nu este una adecvată pentru ștecherul livrat împreună cu acest echipament, trebuie să contactați un dealer autorizat Brother pentru a obține un cablu corespunzător.

MÄRCI COMERCIALE

IMPORTANT:

READ BEFORE DOWNLOADING, COPYING, INSTALLING OR USING.

By downloading, copying, installing or using the software you agree to this license. If you do not agree to this license, do not download, install, copy or use the software.

Intel License Agreement For Open Source Computer Vision Library

Copyright © 2000, Intel Corporation, all rights reserved. Third party copyrights are property of their respective owners.

Redistribution and use in source and binary forms, with or without modification, are permitted provided that the following conditions are met:

- Redistribution's of source code must retain the above copyright notice, this list of conditions and the following disclaimer.
- Redistribution's in binary form must reproduce the above copyright notice, this list of conditions and the following disclaimer in the documentation and/or other materials provided with the distribution.
- The name of Intel Corporation may not be used to endorse or promote products derived from this software without specific prior written permission.

This software is provided by the copyright holders and contributors "as is" and any express or implied warranties, including, but not limited to, the implied warranties of merchantability and fitness for a particular purpose are disclaimed. In no event shall Intel or contributors be liable for any direct, indirect, incidental, special, exemplary, or consequential damages (including, but not limited to, procurement of substitute goods or services; loss of use, data, or profits; or business interruption) however caused and on any theory of liability, whether in contract, strict liability, or tort (including negligence or otherwise) arising in any way out of the use of this software, even if advised of the possibility of such damage.

All information provided related to future Intel products and plans is preliminary and subject to change at any time, without notice.

CE PUTEȚI FACE CU ACEASTĂ MAȘINĂ

B Operațiuni de bază

După ce ați cumpărat mașina, trebuie să citiți mai întâi această secțiune. Această secțiune oferă detalii cu privire la procedurile de configurare inițială, precum și descrierea celor mai utile funcții ale mașinii.

Capitolul 1 PREGĂTIREA MAȘINII

Pagina B-2

Funcționarea principalelor componente și a ecranelor

Capitolul 2 ÎNCEPEREA BRODĂRII

Pagina B-25

Pregătirea pentru brodare și operații elementare de brodare

A Anexă

Această secțiune oferă informații importante pentru utilizarea acestei mașini.

Capitolul 1 ÎNTREȚINERE ȘI DEPANARE

Pagina A-2

Sunt prezentate diferite metode de întreținere și depanare.

CUPRINS

INTRODUCERE	i
INSTRUCȚIUNI IMPORTANTE DE SIGURANȚĂ.....	i
MĂRCI COMERCIALE.....	iv
CE PUTEȚI FACE CU ACEASTĂ MAȘINĂ.....	v

B Operațiuni de bază

Capitolul 1 PREGĂTIREA MAȘINII 2

Denumirile pieselor mașinii și funcțiile acestora	2
Mașina	2
Secțiune ac și picioruș presor.....	3
Unitate de brodat	3
Butoane de control.....	4
Panoul și tastele de control.....	4
Accesoriile incluse la livrare.....	5
Accesorii opționale	6
Pornirea/oprirea mașinii.....	7
Pornirea mașinii	8
Oprirea mașinii	8
Selectarea setării mașinii pentru prima dată.....	8
Utilizarea ecranului LCD.....	9
Vizualizarea ecranului LCD	9
Utilizarea tastei Setări.....	10
Reglarea sensibilității atingerii pentru tastele de control	12
Salvarea unei imagini a ecranului de setări pe unitatea de memorie flash USB.....	13
Verificarea procedurilor de utilizare a mașinii	13
Bobinarea/Instalarea bobinei.....	14
Bobinarea.....	14
Instalarea bobinei	17
Înfilarea firului superior	19
Înfilarea firului superior	19
Înfilarea acului	21
Înfilarea manuală a acului (fără utilizarea dispozitivului de înfilare a acului)	22
Înlocuirea acului.....	23
Verificarea acului	23
Înlocuirea acului	23

Capitolul 2 ÎNCEPEREA BRODĂRII 25

Să învățăm să brodăm.....	25
Atașarea unității de brodat	26
Brodarea unor finisaje elegante	28
Pregătirea materialului textil	29
Atașarea stabilizatoarelor termocolante (de susținere) pe material	29
Întinderea materialului textil pe gherghef	30
Brodarea materialelor de mici dimensiuni sau pe marginile materialului	32
Fixarea gherghefului	33
Selectarea modelelor de broderie.....	35
Informații privind drepturile de autor.....	35
Tipurile de modele de broderie	35
Selectarea unui model de broderie	35
Confirmarea poziției modelului.....	36
Verificarea poziției modelului	36
Previzualizarea modelului selectat	36
Brodarea.....	37
Brodarea unui model.....	37
Schimbarea afișării culorii firului	38

A Anexă

Capitolul 1 ÎNTREȚINERE ȘI DEPANARE 2

Îngrijire și întreținere	2
Restricții privind lubrifierea.....	2
Precauții legate de depozitarea mașinii.....	2
Curățarea ecranului LCD	2
Curățarea suprafeței mașinii.....	2
Curățarea suportului suveicii	2
Despre mesajul de întreținere	4
Ecranul tactil funcționează defectuos.....	4
Semnale sonore de funcționare.....	4
Înlocuirea piciorușului pentru brodat.....	5
Depanarea	6
Lista modurilor de manifestare.....	6
Mesaje de eroare	10
Actualizarea software-ului mașinii cu ajutorul unității de memorie flash USB	12
Index.....	13



Operațiuni de bază

Această secțiune oferă detalii cu privire la procedurile de configurare inițială, precum și descrierea celor mai utile funcții ale mașinii.

În această secțiune, numerele de pagini încep cu litera „B”.

Capitolul1 PREGĂTIREA MAȘINII..... B-2

Capitolul2 ÎNCEPEREA BRODĂRII..... B-25

Capitolul 1 PREGĂTIREA MAȘINII

Denumirile pieselor mașinii și funcțiile acestora

Denumirile diverselor piese ale mașinii și funcțiile acestora sunt prezentate mai jos. Înainte de a utiliza mașina, citiți cu atenție aceste prezentări pentru a vă familiariza cu denumirile și locațiile pieselor mașinii.

Mașina

■ Vedere din față

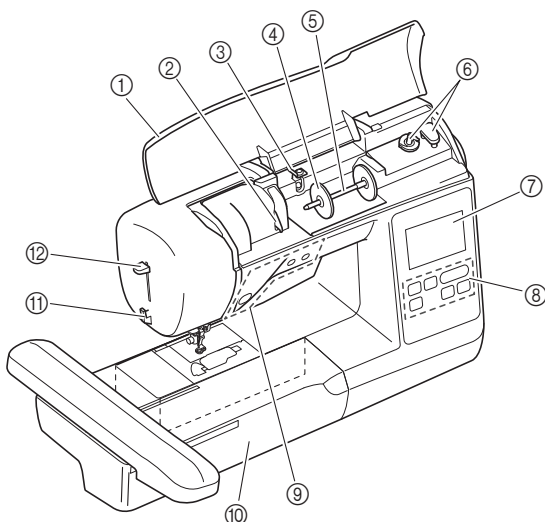

- ① **Capac superior**
Deschideți capacul superior pentru a introduce mosorul de ață pe axul mosorului.
- ② **Placă conducător de fir**
La înfilarea firului superior, înconjurați cu firul placa conducătorului de fir.
- ③ **Conducător de fir pentru înfilarea bobinei și disc de pretensionare**
Treceți firul pe sub acest conducător de fir și în jurul discului de pretensionare atunci când înfilați firul bobinei.
- ④ **Capac pentru mosor**
Utilizați capacul pentru motor pentru a menține firul în poziție.
- ⑤ **Ax mosor**
Introduceți un mosor cu fir pe axul mosorului.
- ⑥ **Bobinator**
Utilizați bobinatorul atunci când înfășurați firul pe bobină.
- ⑦ **LCD (afișaj cu cristale lichide)**
Pe ecranul LCD sunt afișate setările pentru modelul selectat și mesajele de eroare. (pagina B-9)
- ⑧ **Panou de control**
De pe panoul de control, pot fi selectate și editate modelele de broderie, precum și operațiile pentru utilizarea mașinii. (pagina B-4)
- ⑨ **Butoane de control**
Utilizați aceste butoane pentru a acționa mașina. (pagina B-4)
- ⑩ **Unitate de brodere**
Atașați unitatea de brodere pentru a broda. (pagina B-26)
- ⑪ **Tăietor de fir**
Pentru a tăia firele, treceți-le prin tăietorul de fir.
- ⑫ **Pârghie dispozitiv de infilare ac**
Utilizați această pârghie pentru a înfila acul.

■ Vedere dreapta-spate

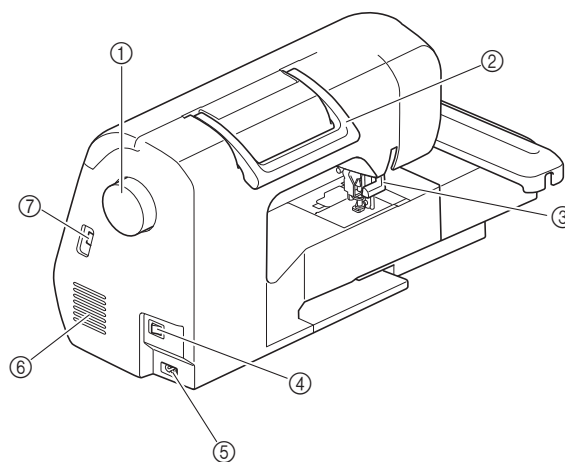

- ① **Volant**
Rotiți volantul către dvs. (în sens invers acelor de ceasornic) pentru a ridica și a coborî acul.
- ② **Mâner**
Duceți mașina de mâner atunci când o transportați.
- ③ **Pârghia piciorușului presor**
Ridicați și coborâți această pârghie pentru a ridica și a coborî piciorușul presor.
- ④ **Înterupător principal**
Utilizați întrerupătorul principal pentru a porni și a opri mașina.
- ⑤ **Conector de alimentare**
Introduceți fișa cablului de alimentare în conectorul corespunzător.
- ⑥ **Fante de aerisire**
Fantele de aerisire permit circulația aerului în jurul motorului. Nu acoperiți fantele de aerisire în timpul funcționării mașinii.
- ⑦ **Port USB (pentru o unitate de memorie flash USB)**
Pentru a importa modele de la o unitate de memorie flash USB, introduceți-o pe aceasta din urmă în portul USB.

Secțiune ac și picioruș presor

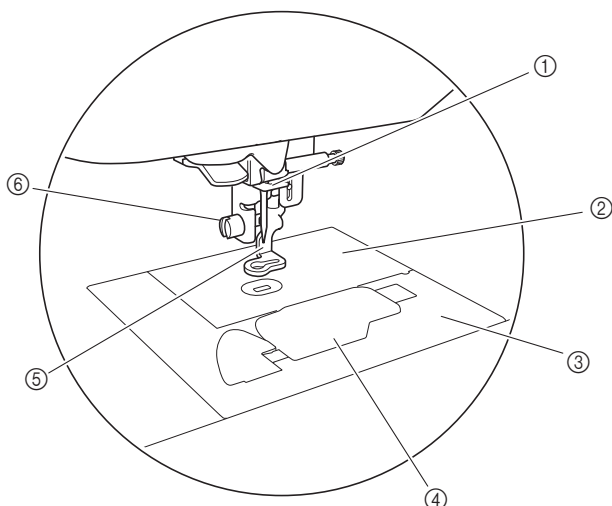

- ① **Conducătorului de fir de pe tija de fixare a acului**
Treceți firul superior prin conducătorul de fir al tijei acului.
- ② **Placă ac**
- ③ **Capacul plăcii acului**
Scoateți capacul plăcii acului pentru a curăța suveica și suportul acesteia.
- ④ **Capac bobină/suveică**
Scoateți capacul bobinei și apoi introduceți bobina în suveică.
- ⑤ **Picioruș pentru brodat**
Piciorușul pentru brodat ajută la controlul flexibilității materialului pentru o constanță mai bună a cusăturii.
- ⑥ **Șurubul piciorușului pentru brodat**
Utilizați șurubul piciorușului pentru brodat pentru a menține piciorușul pentru brodat în poziție.

Unitate de brodat

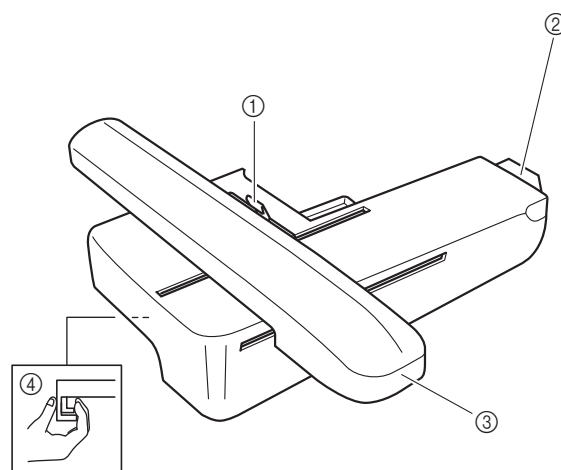

- ① **Pârghie de asigurare a gherghefului**
Apăsați pe pârghia de asigurare a gherghefului, din stânga, pentru a fixa sau pentru a scoate ghergheful. (pagina B-33)
- ② **Conector unitate de brodat**
Introduceți conectorul unității de brodat în portul de conectare atunci când fixați unitatea de brodat. (pagina B-26)
- ③ **Transportor**
Transportorul deplasează ghergheful automat în timpul broderii. (pagina B-26)
- ④ **Butonul de eliberare (situat sub unitatea de brodat)**
Apăsați butonul de eliberare pentru a demonta unitatea de brodat. (pagina B-27)

⚠ ATENȚIE

- Înainte de a introduce sau a demonta unitatea de brodat, decuplați alimentarea electrică de la rețea.

B

PREGĂTIREA MAȘINII

Butoane de control

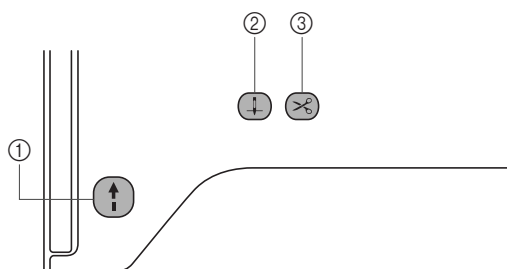

① Butonul „Start/Stop” ↑

Apăsați butonul „Start/Stop” pentru a porni sau a opri brodarea. Butonul își schimbă culoarea în funcție de modul de funcționare al mașinii.

Verde: Mașina este gata de brodare sau brodează.

Roșu: Mașina nu poate broda.

Portocaliu: Mașina înfășoară firul pe bobină sau axul bobinatorului este mutat în partea dreaptă.

② Buton de poziționare ac ↑↓

Apăsați pe butonul de poziționare a acului pentru a ridica sau a coborî acul.

③ Buton tăietor de fir ✂

Pentru a tăia atât firul superior, cât și firul de la suveică, apăsați pe butonul tăietorului de fir după oprirea brodării.

⚠ ATENȚIE

- Nu apăsați pe ✂ (Buton tăietor de fir) după ce firele au fost deja tăiate; în caz contrar acul se poate rupe, firele se pot încurca sau mașina poate fi deteriorată.

Panoul și tastele de control

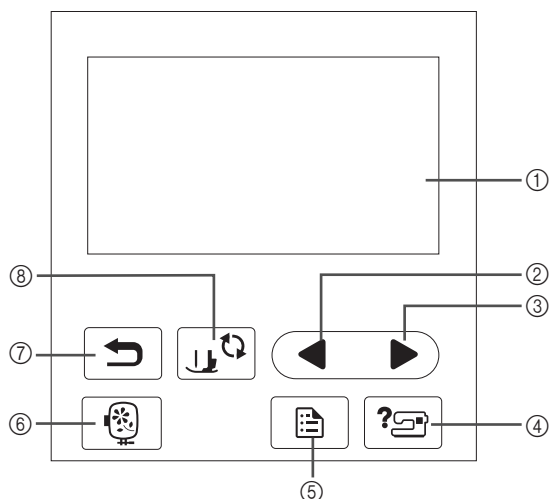

① LCD (afișaj cu cristale lichide) (ecran tactil)

Sunt afișate setările pentru modele și mesajele.

Pentru efectuarea diverselor operațiuni, atingeți tastele afișate pe ecranul LCD.

Pentru detalii, consultați secțiunea „Utilizarea ecranului LCD” la pagina B-9.

② Tasta Pagina anterioară ◀

Afișează ecranul anterior dacă există elemente care nu sunt afișate pe ecranul LCD.

③ Tasta Pagina următoare ▶

Afișează ecranul următor dacă există elemente care nu sunt afișate pe ecranul LCD.

④ Tasta Asistență ?

Apăsați această tastă pentru a primi asistență în utilizarea mașinii.

⑤ Tasta Setări

Apăsați-o pentru a seta poziția de oprire a acului, sunetul avertizorului sonor și multe altele.

⑥ Tasta Broderie

Apăsați această tastă pentru a coase broderia.

⑦ Tasta Înapoi

Apăsați pe această tastă pentru a reveni la ecranul anterior.

⑧ Tasta Picioruș presor/Înlocuire ac

Apăsați această tastă înainte de a schimba acul, piciorușul presor etc. Această tastă blochează toate funcțiile tastelor și butoanelor, pentru a restricționa funcționarea mașinii.

💡 Notă











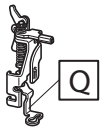
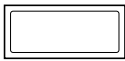

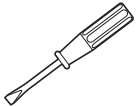

- Tastele de control ale acestei mașini sunt senzori tactili capacitivi. Acționați tastele prin atingerea directă a acestora cu degetele.

Răspunsul tastelor variază în funcție de utilizator. Presiunea exercitată asupra tastelor nu afectează răspunsul din partea acestora.

- Dat fiind faptul că tastele de control reacționează diferit în funcție de utilizator, reglați setarea pentru „Reglarea sensibilității atingerii pentru tastele de control” la pagina B-12.
- La utilizarea unui stilou tactil electrostatic, asigurați-vă că vârful acestuia este de 8 mm sau peste. Nu utilizați un stilou tactil cu vârf ascuțit sau cu formă unică.

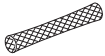
Accesorii incluse la livrare

Accesorii incluse la livrare pot diferi față de tabelul de mai jos, în funcție de modelul de mașină achiziționat. Pentru detalii suplimentare referitoare la accesoriile incluse la livrare și la codurile lor de piesă aferente mașinii dvs., consultați Ghidul de referință rapidă.

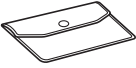
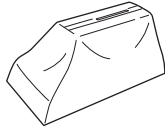
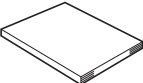
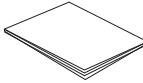
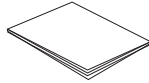
1.  Picioruș pentru brodat „Q” (pe mașină)	2.  Set de ace Ac 2/11	3.  Bobină (4) (Una este montată pe mașină.)	4.  Dispozitiv de desfăcut cusături	5.  Foarfece	6.  Perie pentru curățat
7.  Șurubelniță (mare)	8.  Șurubelniță (mică)	9.  Șurubelniță în formă de disc	10.  Capac pentru mosor (mare)	11.  Capac pentru mosor (mediu) (pe mașină)	12.  Capac pentru mosor (mic)
13.  Insertie mosor (mosor de format mini)	14.  Plasă de protecție mosor	15.  Suveică (nicio culoare pe șurub) (pe mașină)	16.  Set de gherghef (mare) 18 cm (H) x 13 cm (l) (7 inci (H) x 5 inci (l))		17.  Ață din poliester pentru bobină (greutate 90)
18.  Geantă pentru accesorii	19.  Husă de protecție	20.  Manual de utilizare	21.  Ghid de referință rapidă	22.  Catalog cu modele de broderii	

B

PREGĂTIREA MAȘINII

Accesorii opționale

Următoarele accesorii sunt opționale, putând fi achiziționate separat. Pentru mai multe accesorii suplimentare și codurile lor de piesă consultați Ghidul de referință rapidă.

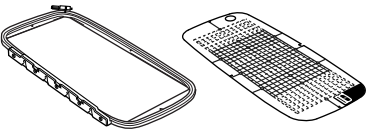
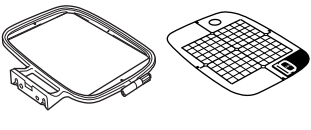
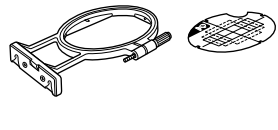
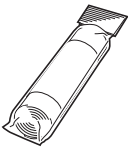
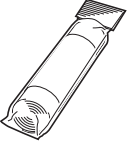
<p>1.</p> 	<p>2.</p> 	<p>3.</p> 
<p>Set de gherghef (foarte mare (cu poziționare multiplă)) 30 cm (H) × 13 cm (l) (12 inci (H) × 5 inci (l))</p>	<p>Set de gherghef (mediu) 10 cm (H) × 10 cm (l) (4 inci (H) × 4 inci (l))</p>	<p>Set de gherghef (mic) 2 cm (H) × 6 cm (l) (1 inci (H) × 2-1/2 inci (l))</p>
<p>4.</p> 	<p>5.</p> 	
<p>Material stabilizator pentru broderie</p>	<p>Stabilizator solubil în apă</p>	



De reținut

- Pentru a obține accesorii opționale sau piese, contactați dealerul autorizat Brother.
- Toate specificațiile prezentate aici sunt corecte la data tipăririi. Rețineți faptul că unele specificații pot fi modificate fără preaviz.
- Pentru o listă completă a accesoriilor opționale disponibile pentru mașina dumneavoastră, vizitați cel mai apropiat dealer autorizat Brother.
- Utilizați întotdeauna accesoriile recomandate pentru această mașină.

Pornirea/oprirea mașinii

AVERTISMENT

- Utilizați numai surse de alimentare pentru aparate de uz casnic. Utilizarea altor surse de alimentare poate provoca incendii, șocuri electrice sau deteriorarea mașinii.
- Asigurați-vă că ștecherul de pe cablul de alimentare sunt bine introduse în priza electrică și receptaculul dedicat cablului de alimentare de pe mașină. În caz contrar, există riscul de incendiu sau de electrocutare.
- Nu introduceți ștecherul cablului de alimentare într-o priză electrică în stare necorespunzătoare.
- Opriți alimentarea cu energie electrică utilizând întrerupătorul principal și scoateți ștecherul din priză în următoarele situații:
 Dacă nu vă aflați în apropierea mașinii
 După utilizarea mașinii
 Dacă alimentarea cu energie se întrerupe în timpul utilizării mașinii
 Dacă mașina nu funcționează corect din cauza unei conexiuni greșite sau a unei deconectări
 În timpul furtunilor cu descărcări electrice

ATENȚIE

- Utilizați numai cablul de alimentare livrat împreună cu această mașină.
- Nu utilizați prelungitoare sau adaptoare cu mai multe prize la care sunt conectate alte aparate. În caz contrar, există riscul de incendiu sau de electrocutare.
- Nu atingeți ștecherul cu mâinile ude. Există riscul de electrocutare.
- Dacă scoateți din priză cablul de alimentare, opriți mai întâi alimentarea mașinii de la întrerupătorul principal. Trageți întotdeauna de ștecher atunci când scoateți cablul de alimentare din priza electrică. Nu trageți de cablu; în caz contrar, acesta se poate deteriora, provocând un incendiu sau un șoc electric.
- Nu permiteți tăierea, deteriorarea, modificarea, îndoirea forțată, tragerea, răsucirea sau înfășurarea cablului de alimentare. Nu așezați obiecte grele pe cablu. Nu expuneți cablul la temperaturi ridicate. Nerespectarea acestor indicații poate duce la deteriorarea cablului sau la producerea de incendii sau șocuri electrice. În cazul deteriorării cablului sau a ștecherului, duceți mașina la reparat la un dealer autorizat Brother înainte de a continua utilizarea.
- Dacă mașina nu va fi utilizată o perioadă lungă de timp, scoateți din priză cablul de alimentare. În caz contrar, există riscul de incendiu.
- Atunci când lăsați mașina nesupravegheată, întrerupătorul principal al mașinii trebuie decuplat sau ștecherul trebuie scos din priza electrică.
- În timpul operațiunilor de întreținere sau de demontarea capacelor, mașina trebuie scoasă din priză.

B

PREGĂTIREA MAȘINII

Pornirea mașinii

- 1 Asigurați-vă că mașina este oprită (întrerupătorul principal se află în poziția „O”) și apoi introduceți cablul de alimentare în conectorul de alimentare de pe partea dreaptă a mașinii.
- 2 Introduceți ștecherul cablului de alimentare în priza de curent pentru uz casnic.

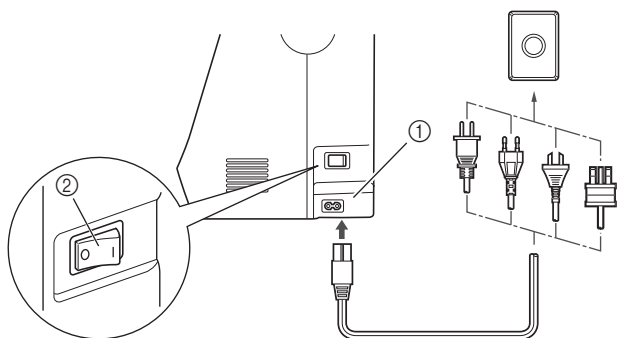

- 1 Conector de alimentare
- 2 Întrerupător principal

- 3 Pentru a porni mașina, apăsați pe partea dreaptă a întrerupătorului principal aflat în dreapta mașinii (poziția „I”).

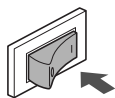

→ La pornirea mașinii, lumina, ecranul LCD și butonul „Start/Stop” se aprind.



De reținut

- Când mașina este pornită, mașina va scoate un zgomot în timp ce funcționează; aceasta nu este o defecțiune.
- Dacă mașina este oprită în timpul brodării, funcționarea va fi reluată după recuplarea alimentării.

- 4 La pornirea mașinii, este redat filmul de deschidere. Apăsați în orice punct de pe ecran.

Oprirea mașinii

Opriți mașina după utilizare. De asemenea, opriți mașina înainte de a o transporta la o altă locație.

- 1 Asigurați-vă că mașina nu brodează.
- 2 Apăsați întrerupătorul principal de pe partea dreaptă a mașinii în direcția simbolului „O” pentru a opri mașina.

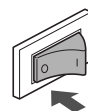

Selectarea setării mașinii pentru prima dată

Atunci când porniți pentru prima dată mașina, selectați limba preferată. Urmați procedura de mai jos atunci când ecranul de setări apare automat.

- 1 Apăsați pe ◀ și pe ▶ pentru a selecta limba preferată.



- 2 Apăsați pe OK.

Utilizarea ecranului LCD

Vizualizarea ecranului LCD

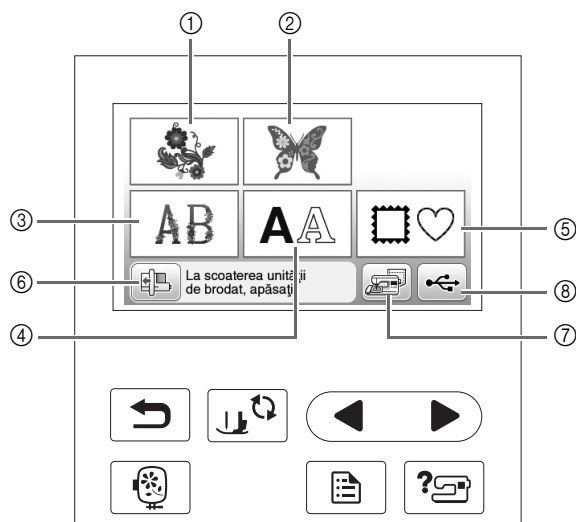

Este posibil să fie redat un film de deschidere la cuplarea alimentării electrice. În timp ce filmul de deschidere este redat, ecranul va fi afișat dacă atingeți LCD-ul cu degetul. Apăsați o tastă cu degetul pentru a selecta modelul de broderie, pentru a selecta o funcție a mașinii sau pentru a selecta o operație indicată pe tastă.

Ecranul de mai jos este afișat după ce transportorul pentru brodat se deplasează în poziția inițială.



- ① Modele de broderie
- ② Modele „Exclusiviste” Brother
- ③ Modele alfabetice florale
- ④ Modele de caractere
- ⑤ Modele de chenar
- ⑥ Apăsați această tastă pentru a poziționa unitatea de brodat pentru stocare
- ⑦ Modele salvate în memoria mașinii
- ⑧ Modele salvate pe unitatea de memorie flash USB

Utilizarea tastei Setări

Apăsați pe  pentru a schimba setările implicite ale mașinii (poziția de oprire a acului, viteza de brodere, afișajul de deschidere etc.). Apăsați pe  după ce ați modificat setările necesare.

■ Setări pentru brodere

Pagina 1

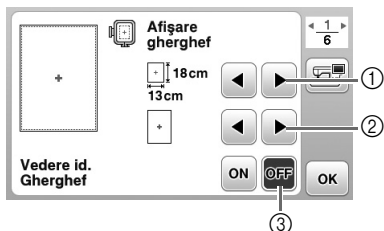

Pagina 2



Pagina 3

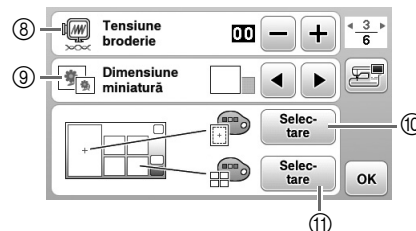

- ① Selectați ghergheful pe care îl veți utiliza.
- ② Selectați reperul pentru centru și caroiajul afișate.
- ③ La setarea „ON”, modelul de broderie poate fi selectat în funcție de dimensiunea gherghefului pe care ați selectat-o la numărul ①.
- ④ Modificați afișarea culorii firului în ecranul „Embroidery”; număr fir, denumire culoare. (pagina B-38).
- ⑤ Dacă este selectat firul cu numărul „#123”, selectați dintre șase mărci de fir. (pagina B-38).
- ⑥ Ajustați setarea pentru viteza de brodere maximă.
- ⑦ Modificați unitățile de afișare (mm/inci).
- ⑧ Reglați tensiunea firului superior pentru brodere.
- ⑨ Apăsați pentru a specifica dimensiunea miniaturilor modelelor.
- ⑩ Schimbați culoarea de fundal pentru zona de afișare a broderiei.
- ⑪ Schimbați culoarea de fundal pentru zona miniaturilor.

■ Setări generale

Pagina 4



Pagina 5



Pagina 6

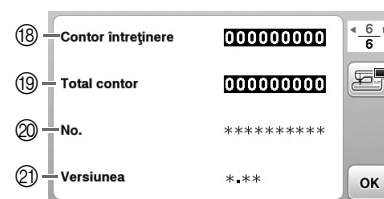



- 12 Selectați ca poziția de oprire a acului (poziția acului pentru momentul în care mașina nu funcționează) să fie sus sau jos.
- 13 Selectați dacă să auziți un bip ce indică funcționarea. Pentru detalii, consultați „Semnale sonore de funcționare” din secțiunea „Anexă”.
- 14 Selectați dacă doriți afișarea ecranului de deschidere la pornirea mașinii.
- 15 Selectați limba de afișare. (pagina B-12)
- 16 Selectați dacă aprindeți lumina pentru zona acului și zona de lucru.
- 17 Selectați nivelul de sensibilitate a atingerii pentru tastele de control. (pagina B-12)
- 18 Afișați indicatorul de service, care notifică operatorul asupra termenului de efectuare a operațiunilor regulate de întreținere. (Pentru detalii, contactați dealerul autorizat Brother.)
- 19 Afișați numărul total de cusături realizate pe această mașină.
- 20 „No.” reprezintă codul intern al mașinii dvs.
- 21 Afișați versiunea programului pentru ecranul LCD.



De reținut

- Pe mașina dvs. este instalată cea mai recentă versiune de software. Consultați dealerul local autorizat Brother sau vizitați „ <http://support.brother.com/> ” pentru actualizări disponibile. Pentru detalii, consultați „Actualizarea software-ului mașinii cu ajutorul unității de memorie flash USB” din secțiunea „Anexă”.
- Apăsați pe  pentru a salva o imagine a ecranului cu setările curente pe unitatea de memorie flash USB. (pagina B-13)

■ Selectarea limbii de afișare

- 1 Apăsați pe .
- 2 Afișați pagina 4.
- 3 Utilizați  și  pentru a selecta limba de afișare.

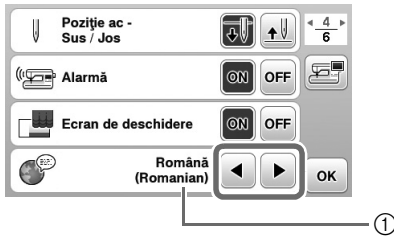

① Limba de afișare



- 4 Apăsați pe  pentru a reveni la ecranul inițial.

Reglarea sensibilității atingerii pentru tastele de control

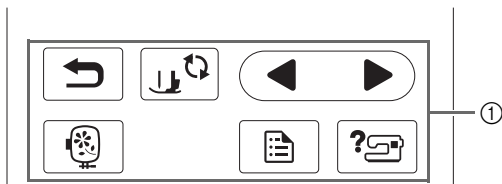
Puteți ajusta sensibilitatea tastelor de control pe cinci niveluri. Afișați ecranul de setări pentru a seta nivelul dorit.



① Tastele de control

- 1 Apăsați pe  pentru a afișa ecranul de setări.
- 2 Afișați pagina 5 printr-o apăsare pe .
- 3 Apăsați pe „Start”.



→ Este afișat ecranul de reglare.

- 4 Reglați „Sensibilitate intrare” prin apăsarea pe .

- Cu cât setarea este mai mare, cu atât mai sensibile vor fi tastele. Setarea implicită este „3”.

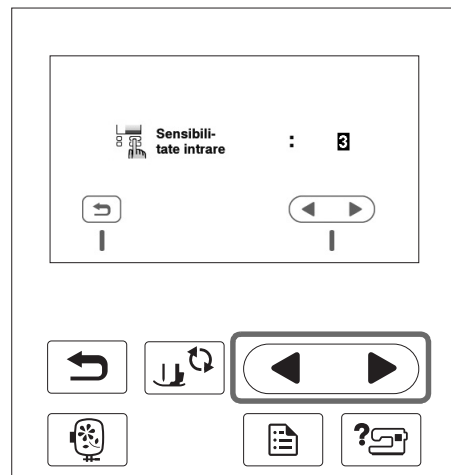

Notă

- Vă recomandăm să selectați setarea maximă dacă utilizați un stilou tactil electrostatic.
- În timp ce reglați sensibilitatea de intrare, apăsați pe  pentru a verifica sensibilitatea. Când tasta răspunde, valoarea definită, care indică sensibilitatea, luminează intermitent.

- 5 Apăsați pe  pentru a reveni la ecranul anterior.

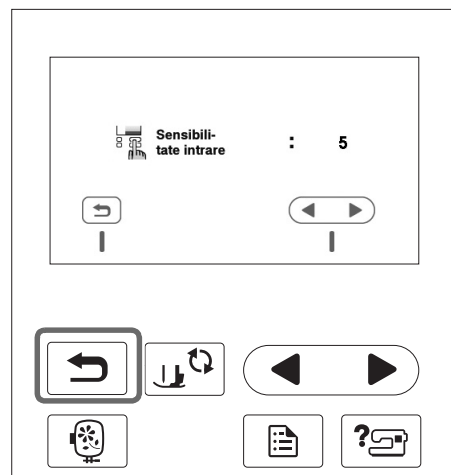

■ Dacă mașina nu răspunde când este apăsată o tastă de control

Oprii mașina, apoi mențineți apăsat  (Buton tăietor de fir) și porniți mașina pentru a reseta setarea. Afișați ecranul de setări și apoi ajustați din nou setarea.

Salvarea unei imagini a ecranului de setări pe unitatea de memorie flash USB

O imagine a ecranului de setări poate fi salvată ca fișier BMP.

- 1 **Introduceți unitatea de memorie flash USB în portul USB de pe partea dreaptă a mașinii.**

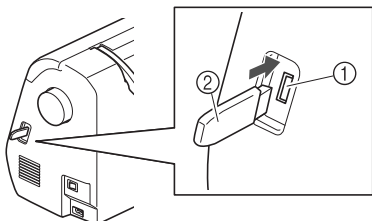

- 1 Port USB
- 2 Unitate de memorie flash USB

- 2 **Apăsați pe .**

→ Este afișat ecranul de setări. Selectați pagina ecranului de setări, efectuați modificările dorite, apoi salvați imaginea ecranului.

- 3 **Apăsați pe .**

→ Fișierul de imagine va fi salvat pe unitatea de memorie flash USB.

- 4 **Scoateți unitatea de memorie flash USB și apoi, pentru consultare ulterioară, verificați imaginea salvată cu ajutorul computerului.**

- Fișierele de imagine cu ecranul de setări sunt salvate cu numele „S#####.bmp” într-un folder etichetat „bPocket”.

Verificarea procedurilor de utilizare a mașinii

- 1 **Porniți mașina.**

→ Ecranul LCD se aprinde.

- 2 **Apăsați în orice punct de pe ecranul LCD.**

- 3 **Apăsați pe  de pe panoul de control.**

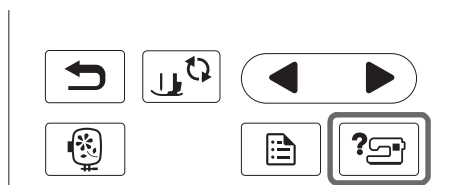

→ Este afișat ecranul de asistență al mașinii.

- 4 **Apăsați pe elementul care trebuie afișat.**

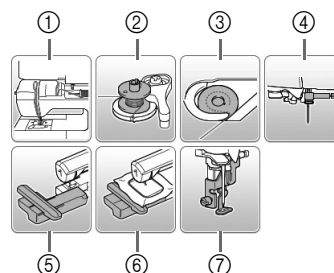

- 1 Înfilarea firului superior
- 2 Înfilarea firului pe bobină
- 3 Instalarea bobinei
- 4 Înlocuirea acului
- 5 Atașarea unității de brodat
- 6 Atașarea gherghelului
- 7 Montarea piciorușului pentru brodat

→ Se afișează primul ecran care descrie procedura pentru operațiunea selectată.

- O apăsare pe  vă readuce la ecranul de selectare a elementelor.

- 5 **Apăsați pe  pentru a trece la pagina următoare.**

Dacă apăsați pe , reveniți la pagina anterioară.

- 6 **După finalizarea vizualizării, apăsați de două ori pe .**

Bobinarea/Instalarea bobinei

⚠ ATENȚIE

- Utilizați numai bobina (cod piesă: SA156, SFB: XA5539-151) proiectată special pentru această mașină. Utilizarea oricărei alte bobine poate cauza vătămări corporale sau defectarea mașinii.
- Bobina inclusă la livrare a fost proiectată special pentru această mașină. Dacă se utilizează bobine de la alte modele, mașina nu va funcționa corect. Utilizați numai bobina inclusă la livrare sau bobine de același tip (cod piesă: SA156, SFB: XA5539-151). SA156 este o bobină de tip Clasa 15.

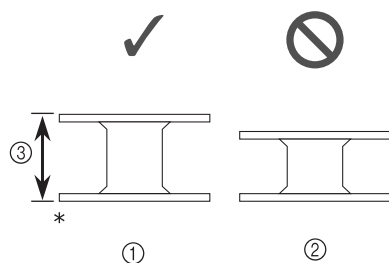

* Fabricat din plastic

① Acest model

② Alte modele

③ 11,5 mm (aprox. 7/16 inci)

Bobinarea

Această secțiune descrie cum se înfășoară firul pe o bobină.

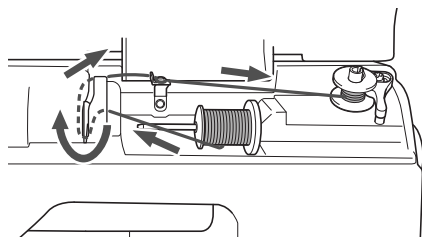

De reținut

- Când se realizează bobinarea pentru brodată, asigurați-vă că utilizați firul de bobină recomandat pentru această mașină.

- 1 Deschideți capacul superior al mașinii.
- 2 Introduceți bobina pe axul bobinatorului astfel încât arcul de pe acesta să intre în fanta bobinei. Apăsați bobina în jos până când aceasta se fixează pe poziție.

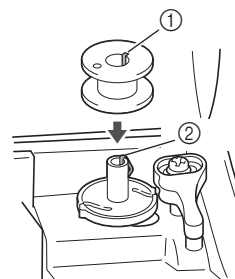

- ① Fantă
- ② Arc ax bobinator

- 3 Glisați bobinatorul în direcția indicată de săgeată până când acesta se fixează pe poziție.

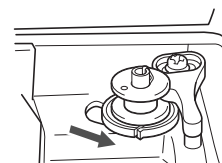

- Butonul „Start/Stop” se aprinde în culoarea portocalie.

- 4 Scoateți capacul pentru mosor care este introdus pe axul mosorului.

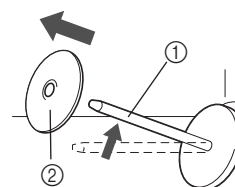

- ① Ax mosor
- ② Capac pentru mosor

5 Introduceți pe ax mosorul cu fir pentru bobină.

Glisați mosorul pe ax astfel încât mosorul să aibă o poziție orizontală, iar firul să se desfășoare spre față, de jos în sus.

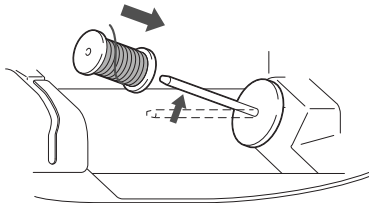

- Dacă mosorul nu este poziționat astfel încât firul să se desfășoare corect, firul s-ar putea încurca în jurul axului.

6 Glisați capacul pentru mosor pe axul mosorului.

Glisați capacul pentru mosor cât mai mult posibil spre dreapta, așa cum este prezentat în imagine, cu partea rotunjită orientată spre stânga.

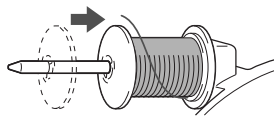
**⚠ ATENȚIE**

- Dacă mosorul sau capacul pentru mosor nu sunt instalate corect, firul se poate încurca în jurul axului, determinând ruperea acului.
- Sunt disponibile capace pentru mosor de trei dimensiuni, fapt ce vă permite să alegeți capacul care se potrivește cel mai bine cu mărimea mosorului utilizat. În cazul în care capacul este prea mic pentru mosorul utilizat, firul s-ar putea agăța în fanta mosorului sau mașina se poate deteriora. Dacă utilizați un mosor de format mini, utilizați inserția pentru mosor (mosor de format mini). Pentru detalii despre inserția pentru mosor (mosor de format mini), consultați „De reținut” la pagina B-15.

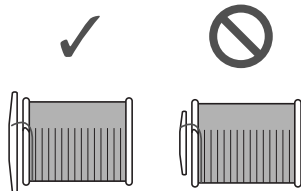
**De reținut**

- Dacă utilizați mosorul conform instrucțiunilor de mai jos, utilizați capacul mic al mosorului, și lăsați un mic spațiu liber între capac și mosor.

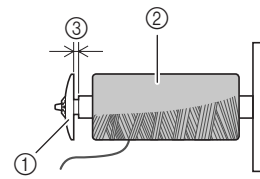

- 1 Capac pentru mosor (mic)
- 2 Mosor (fir înfășurat încrucișat)
- 3 Spațiu

- Dacă utilizați un fir care se desfășoară rapid, de exemplu un fir metalic, înainte de a introduce mosorul cu fir pe ax puneți plasa de protecție peste mosor.

Dacă plasa de protecție este prea lungă, îndoiți-o astfel încât să se potrivească cu mărimea mosorului.

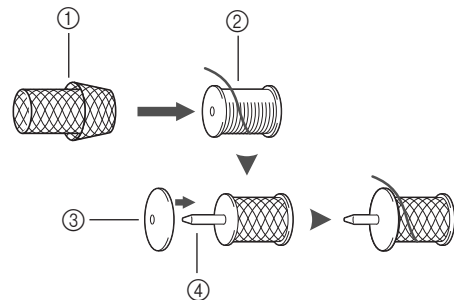

- 1 Plasă de protecție mosor
- 2 Mosor
- 3 Capac pentru mosor
- 4 Ax mosor

- Dacă pe axul mosorului se așează un mosor de fir al cărui miez are un diametru de 12 mm (1/2 inci) și 75 mm (3 inci) înălțime, utilizați inserția mosor (mosor de format mini).

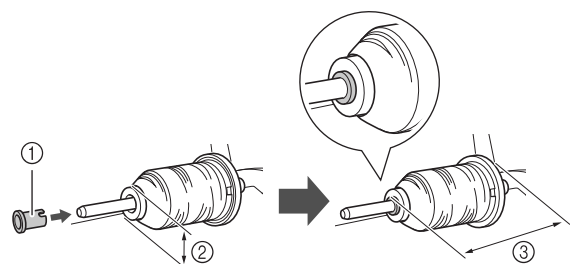

- 1 Inserție mosor (mosor de format mini)
- 2 12 mm (1/2 inci)
- 3 75 mm (3 inci)

- 7** În timp ce cu mâna dreaptă țineți firul în apropierea mosorului, așa cum este prezentat în imagine, cu mâna stângă trageți firul și treceți-l în spatele capacului conducătorului de fir și apoi în față.

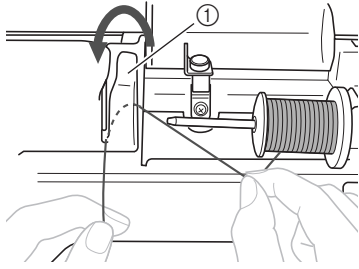

① Capac conducător de fir

- 8** Treceți firul pe sub placa conducătorului și apoi trageți-l spre dreapta.

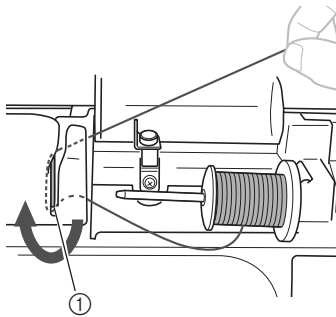

① Placă conducător de fir

- 9** Treceți firul pe sub cârligul conducătorului de fir și apoi înfășurați-l în sens invers acelor de ceasornic, pe sub discul de pretensionare.

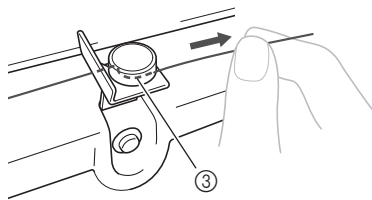
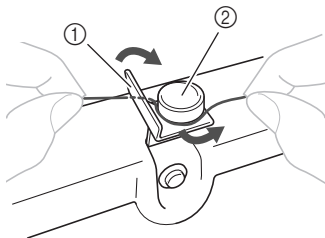

- ① Conducător de fir
② Disc de pretensionare
③ Trageți-l cât de la interior este posibil



Notă

- Asigurați-vă că firul trece pe sub discul de pretensionare.

- 10** În timp ce țineți firul cu mâna stângă, cu mâna dreaptă înfășurați de cinci sau șase ori, în sensul acelor de ceasornic, pe bobină firul care a fost tras afară.

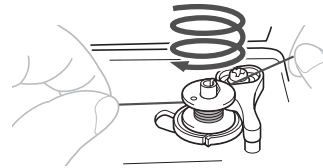

Notă

- Asigurați-vă că firul dintre mosor și bobină este tensionat.
- Nu uitați să înfășurați firul în jurul bobinei în sensul acelor de ceasornic; în caz contrar, firul se va înfășura în jurul axului bobinatorului.

- 11** Treceți capătul firului prin fanta ghidajului din suportul bobinatorului și apoi trageți firul spre dreapta pentru a-l tăia.

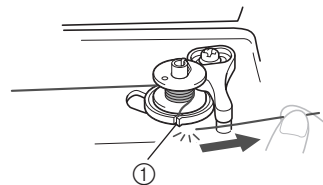

① Fanta ghidajului pe suportul bobinatorului (cu tăietorul încorporat)

! ATENȚIE

- Tăiați firul conform indicațiilor. Dacă bobina este înfășurată fără a se tăia firul cu tăietorul încorporat în fanta din suportul bobinatorului, firul s-ar putea încurca în bobină sau acul s-ar putea îndoi sau rupe atunci când pe bobină nu va mai fi suficient fir.

- 12** Porniți mașina.

- 13** Apăsați o dată pe butonul „Start/Stop” pentru a începe bobinarea.

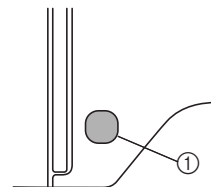

① Butonul „Start/Stop”

- 14** Dacă bobinarea încetinește, apăsați o dată pe butonul „Start/Stop” pentru a opri mașina.

! ATENȚIE

- Dacă înfășurarea bobinei încetinește, opriți mașina; în caz contrar, mașina s-ar putea defecta.

- 15 Utilizați foarfecele pentru a tăia capătul firului înfășurat pe bobină.

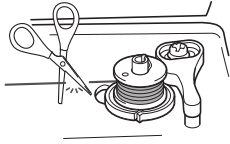

- 16 Glisați axul bobinatorului spre stânga și apoi scoateți bobina de pe ax.

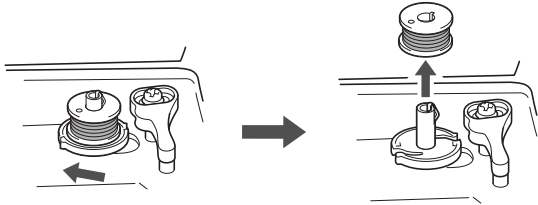

De reținut

- Dacă axul bobinatorului este setat pe partea dreaptă, acul nu se va mișca. (Brodarea este imposibilă.)

- 17 Scoateți mosorul pentru firul bobinei de pe axul mosorului.

De reținut

- Dacă mașina este pornită sau volantul este rotit după înfășurarea bobinei, mașina va emite un clic; acest lucru nu indică o defecțiune.

Instalarea bobinei



Instalarea bobinei pe care a fost înfășurat firul.
Puteți începe să brodați imediat fără a trage în sus firul bobinei, prin simpla introducere a bobinei în suveică și ghidând firul prin fanta din placa acului.

⚠ ATENȚIE

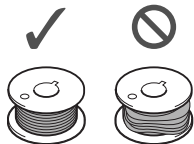
- Utilizați o bobină pe care firul a fost înfășurat corect; în caz contrar, acul s-ar putea rupe sau tensiunea firului va fi incorectă.



- Înainte de a introduce sau de a schimba bobina, asigurați-vă că apăsați pe  pe panoul de control pentru a bloca toate tastele și butoanele; în caz contrar, se pot produce vătămări corporale dacă este apăsat butonul „Start/Stop” sau orice alt buton și mașina pornește.

- 1 Apăsați o dată sau de două ori pe  (butonul de poziționare a acului) pentru a ridica acul.
- 2 Apăsați pe .
→ Ecranul se schimbă și toate tastele și butoanele de control sunt blocate (cu excepția ).

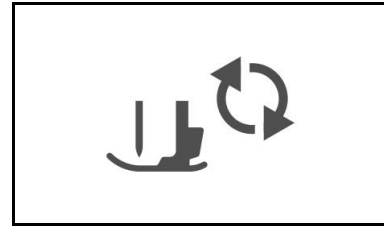

- 3 Ridicați pârgă piciorușului presor.
- 4 Glisați spre dreapta plăcuța de deschidere a capacului bobinei.

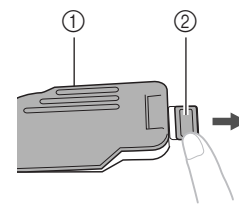

- ① Capac bobină
② Plăcuță de deschidere

- 5 Scoateți capacul bobinei.
- 6 Țineți bobina cu mâna dreaptă cu derularea firului spre stânga și țineți capătul firului cu mâna stângă. Apoi, cu mâna dreaptă, puneți bobina în suveică.

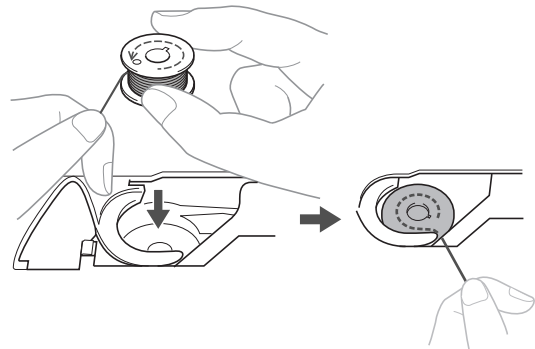

- 7** Apăsați ușor bobina cu mâna dreaptă (1), apoi ghidați capătul firului în jurul lamelei capacului plăcii acului cu mâna stângă (2).

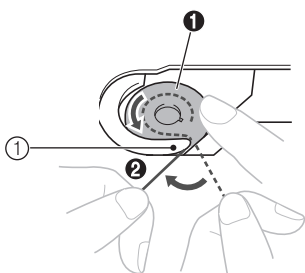

① Lamelă

⚠ ATENȚIE

- Asigurați-vă că apăsați în jos bobina cu degetul și că desfășurați corect firul acesteia, în caz contrar firul putându-se rupe sau tensiunea acestuia fiind incorectă.

De reținut

- Ordinea în care se trece firul bobinei prin suveică este indicată de semnele din jurul acesteia. Înfilarea mașinii trebuie efectuată conform indicațiilor.

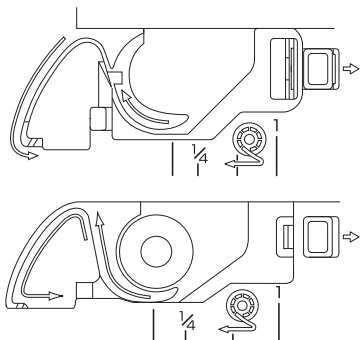

- 8** În timp ce apăsați ușor bobina în jos cu mâna dreaptă (1), ghidați firul prin fanta din capacul plăcii acului (2) și trageți-l ușor cu mâna stângă (3).

- Firul intră în arc de tensiune al suveicii.

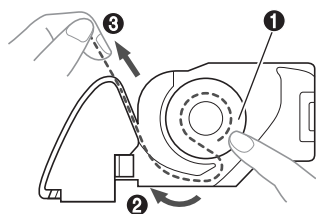

- 9** În timp ce apăsați ușor bobina în jos cu mâna dreaptă (1), continuați să ghidați firul prin fantă cu mâna stângă (2). Apoi, tăiați firul cu ajutorul tăietorului (3).

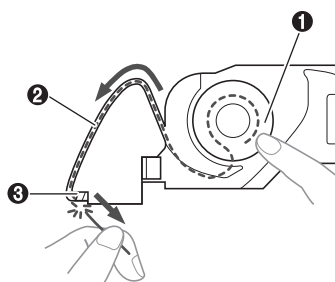

Notă

- Dacă firul nu este introdus corect în acul de reglare a tensiunii din suveică, faptul poate cauza o tensionare incorectă a firului.

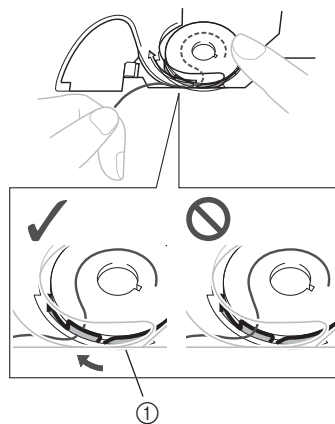

① Arc de reglare a tensiunii

- 10** Fixați la loc capacul de la compartimentul bobinei.

Introduceți lamela de fixare în colțul din stânga jos al capacului bobinei și apoi apăsați ușor pe partea dreaptă.

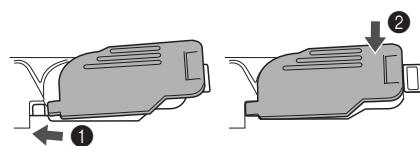

→ Înfilarea bobinei este finalizată.

Se trece la înfilarea firului superior. Se continuă cu procedura prezentată în secțiunea „Înfilarea firului superior” la pagina B-19.

- 11** Apăsați pe  pentru a debloca toate tastele și butoanele.

Înfilarea firului superior

⚠ ATENȚIE

- Sunt disponibile capace pentru mosor de trei dimensiuni, fapt ce vă permite să alegeți capacul care se potrivește cel mai bine cu mărimea mosorului utilizat. În cazul în care capacul este prea mic pentru mosorul utilizat, firul s-ar putea agăța în fanta mosorului sau s-ar putea rupe acul. Dacă utilizați un mosor de format mini, utilizați inserția pentru mosor (mosor de format mini). Pentru informații suplimentare cu privire la alegerea capacelor de mosor pentru firul ales, consultați pagina B-15.

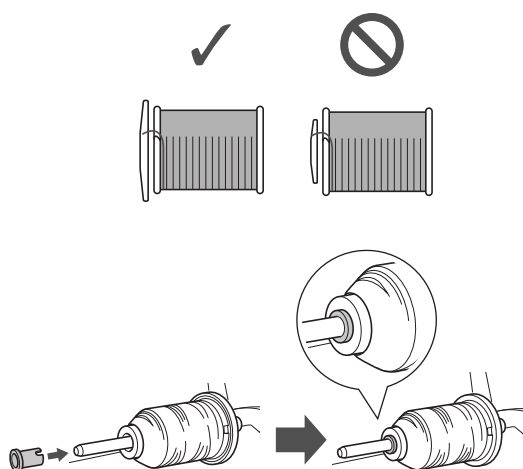

- La înfilarea firului superior, urmați cu atenție instrucțiunile. Dacă înfilarea firului superior nu se realizează în mod corect, firul s-ar putea încurca, iar acul s-ar putea îndoi sau rupe.

Înfilarea firului superior

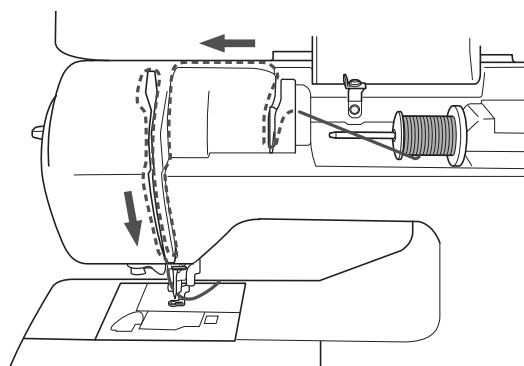

→ La înfilarea firului superior, urmați cu atenție instrucțiunile.

1 Porniți mașina.

2 Ridicați pârghia piciorușului presor pentru a ridica piciorușul presor.

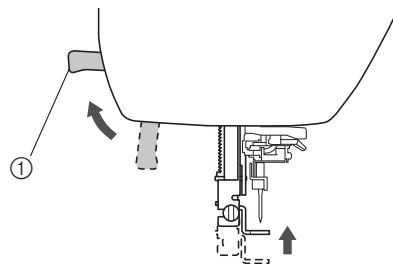

- ① Pârghia piciorușului presor
→ Clapeta firului superior se deschide astfel încât mașina să poată fi înfilată.

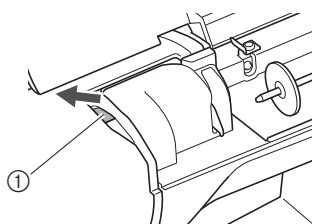

- ① Clapetă



Notă

- Dacă piciorușul presor nu este ridicat, mașina nu poate fi înfilată.

3 Apăsați o dată sau de două ori pe **⊕** (butonul de poziționare a acului) pentru a ridica acul.

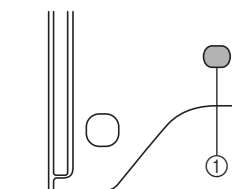

- ① Buton de poziționare ac
→ Acul este corect ridicat atunci când semnul de pe volant se află în partea de sus, așa cum este prezentat în imaginea de mai jos. Verificați volantul și, dacă semnul nu este în această poziție, apăsați pe **⊕** (butonul de poziționare a acului) până când semnul ajunge în poziția corectă.



- ① Semn pe volant

B

PREGĂTIREA MAȘINII

- 4 Scoateți capacul pentru mosor care este introdus pe axul mosorului.

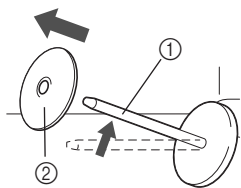

- ① Ax mosor
② Capac pentru mosor

- 5 Introduceți pe ax mosorul de fir.

Glisați mosorul pe ax astfel încât mosorul să aibă o poziție orizontală, iar firul să se desfășoare spre față, de jos în sus.

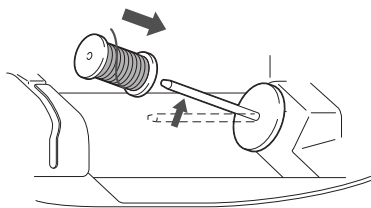

⚠ ATENȚIE

- Dacă mosorul sau capacul pentru mosor nu este corect poziționat, firul se poate încurca în jurul axului sau acul se poate rupe.

- 6 Glisați capacul pentru mosor pe axul mosorului.

Glisați capacul pentru mosor cât mai mult posibil spre dreapta, așa cum este prezentat în imagine, cu partea rotunjită orientată spre stânga.

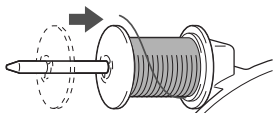

- 7 În timp ce cu mâna dreaptă țineți ușor firul, trageți firul cu mâna stângă și treceți-l prin spatele capacului conducătorului de fir și apoi spre față.

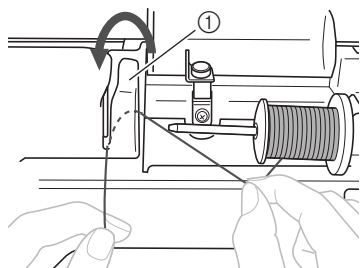

- ① Capac conducător de fir

- 8 Țineți cu mâna dreaptă firul fără să îl tensionați, treceți firul pe sub placa conducătorului de fir și apoi trageți-l în sus.

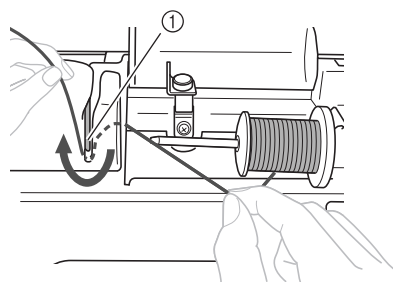

- ① Placă conducător de fir

- 9 Treceți firul prin canalul pentru fir în ordinea indicată mai jos.

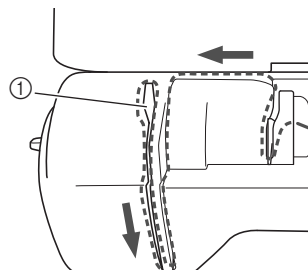



- ① Clapetă

💡 Notă

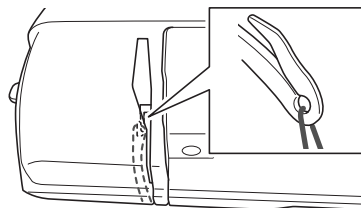
- Dacă piciorușul presor a fost coborât și clapeta este închisă, mașina nu poate fi înfilată. Asigurați-vă că piciorușul presor este ridicat și deschideți clapeta înainte de a înfila mașina. În plus, înainte de a îndepărta firul superior, aveți grijă să ridicați piciorușul presor și să deschideți clapeta.
- Această mașină este echipată cu un vizor care vă permite să verificați poziția pârgheii de ridicare a firului. Priviți prin acest vizor și asigurați-vă că firul este trecut corect prin pârghia de ridicare.



- 10 Apăsați pe .

→ Ecranul se schimbă și toate tastele și butoanele de control sunt blocate (cu excepția .

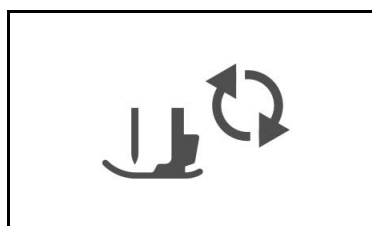

11 Glisați firul prin spatele conducătorului de fir al tijeii acului.

Firul poate fi glisat cu ușurință prin spatele conducătorului de fir de pe tija de fixare a acului ținând firul cu mâna stângă și introducând firul cu mâna dreaptă, așa cum este prezentat în imagine. Asigurați-vă că firul a fost trecut prin stânga lamei conducătorului de fir de pe tija de fixare a acului.

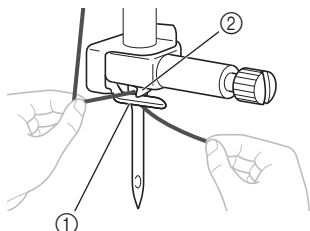

- ① Conducătorul de fir de pe tija de fixare a acului
② Lamelă

12 Ridicați pârghia piciorușului presor.**Înfilarea acului****De reținut**

- Dispozitivul de înfilare a acului poate fi utilizat cu ace pentru mașini de la 75/11 până la 90/14.
- Dacă dispozitivul de înfilare a acului nu poate fi utilizat, consultați secțiunea „Înfilarea manuală a acului (fără utilizarea dispozitivului de înfilare a acului)” la pagina B-22.

1 Trageți capătul firului, care a fost trecut prin conducătorul de fir de pe tija de fixare a acului, spre stânga, apoi treceți firul prin fanta plăcii conducătorului de fir ①, apoi trageți ferm firul din partea din față și introduceți-l în fanta discului conducătorului de fir marcat cu „7” până la limită ②.

- Asigurați-vă că firul trece prin fanta conducătorului de fir.

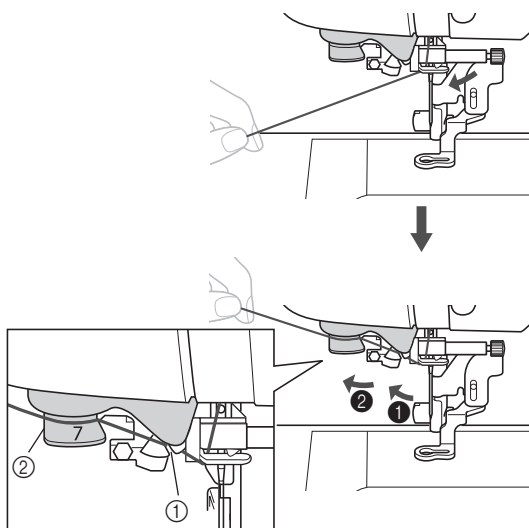

- ① Fanta conducătorului de fir
② Discul conducătorului de fir

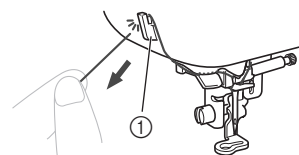
2 Tăiați firul cu tăietorul de fir aflat în partea stângă a mașinii.

- ① Cuțit tăietor

**Notă**

- Dacă firul scapă și nu poate fi tăiat corect, coborâți pârghia piciorușului presor astfel încât firul să fie fixat pe poziție înainte de a fi tăiat. Dacă efectuați această operațiune, treceți peste pasul ③.
- Dacă se utilizează un fir care se desfășoară rapid de pe mosor, cum ar fi un fir metalic, înfilarea acului poate fi dificilă dacă firul este tăiat. De aceea, este indicat să nu utilizați tăietorul de fir, ci să trageți în afară circa 8 cm (cca 3 inci) de fir după ce treceți firul prin discurile conducătorului de fir (marcate cu „7”).

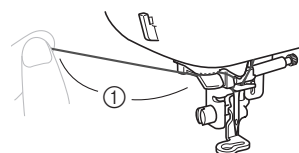

- ① 8 cm sau mai mult (cca 3 inci)

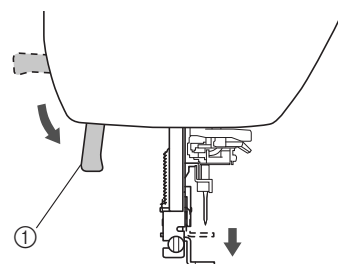
3 Coborâți pârghia piciorușului presor pentru a coborî piciorușul presor.

- ① Pârghia piciorușului presor

- 4 Coborâți pârghia dispozitivului de înfilare a acului de pe partea stângă a mașinii până când auziți un clic, apoi aduceți încet pârghia în poziția inițială.

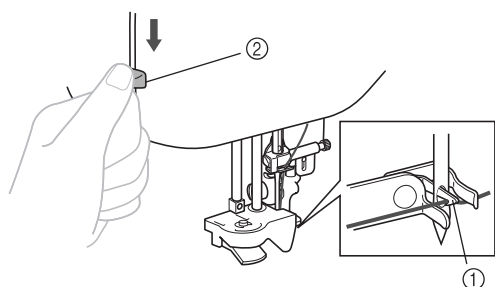

① Cârlig

② Pârghie dispozitiv de înfilare ac

→ Cârligul este rotit și trece firul prin urechea acului.



Notă

- Dacă acul nu este ridicat în poziția sa maximă, dispozitivul de înfilare a acului nu poate înfila acul. Rotați volantul în sens invers acelor de ceasornic până când acul este în poziția maximă. Acul este corect ridicat atunci când semnul de pe volant se află în partea de sus, așa cum este prezentat la pasul 3 de la pagina B-19.

- 5 Trageți cu atenție capătul firului care a fost trecut prin urechea acului.

În cazul în care acul nu a fost complet înfilat, iar în urechea acului s-a format o buclă, trageți cu atenție bucla prin urechea acului pentru a trage afară capătul firului.

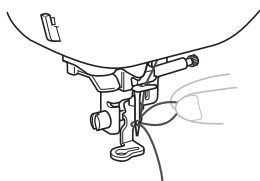

⚠ ATENȚIE

- Dacă trageți afară firul, nu trageți foarte tare; în caz contrar, acul se poate rupe sau îndoi.

- 6 Ridicați pârghia piciorușului presor, treceți capătul firului pe sub piciorușul presor, apoi trageți în afară circa 5 cm (cca 2 inci) de fir către partea din spate a mașinii.

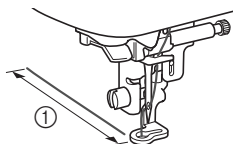

① 5 cm (cca 2 inci)

- 7 Apăsați pe  pentru a debloca toate tastele și butoanele.

Înfilarea manuală a acului (fără utilizarea dispozitivului de înfilare a acului)

Unele ace nu pot fi înfilate cu dispozitivul de înfilare a acului. În acest caz, înfilați acul așa cum este descris mai jos.

- 1 Înfilați mașina până la conducătorul de fir de pe tija de susținere acului.

- Pentru detalii, consultați secțiunea „Înfilarea firului superior” la pagina B-19.

- 2 Introduceți firul prin urechea acului, din față spre spate.

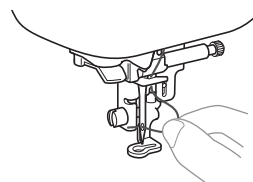

- 3 Ridicați pârghia piciorușului presor, treceți capătul firului pe sub piciorușul presor, apoi trageți în afară circa 5 cm (cca 2 inci) de fir către partea din spate a mașinii.

- 4 Apăsați pe  pentru a debloca toate tastele și butoanele.

Înlocuirea acului

Respectați următoarele măsuri de securitate privind acul. Nerespectarea acestor măsuri de securitate poate fi extrem de periculoasă, de exemplu în cazul în care acul se rupe, iar fragmentele acestuia sunt împrăștiate în jur. Citiți și urmați cu atenție instrucțiunile de mai jos.

⚠ ATENȚIE

- Utilizați numai ace recomandate pentru mașini de cusut de uz casnic. Utilizarea oricăror alte ace poate avea drept consecință îndoirea acului sau defectarea mașinii.
- Nu utilizați niciodată ace îndoite. Acele îndoite se pot rupe ușor, cauzând vătămări corporale.

■ Numărul firului și al acului

Cu cât numărul firului este mai mic, cu atât firul este mai greu; cu cât numărul acului este mai mare, cu atât mai mare este acul.

■ Ace de brodat

Pentru brodat, utilizați un ac 75/11 pentru mașini de cusut casnice.

Verificarea acului

Utilizarea unui ac îndoit pentru coasere este extrem de periculoasă, deoarece acul s-ar putea rupe în timpul funcționării mașinii.

Înainte de a utiliza acul, așezați partea plată a acului pe o suprafață plană și verificați dacă distanța dintre ac și suprafața plană este egală.

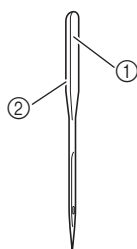

- ① Parte plată
- ② Marcaj pentru tipul de ac

⚠ ATENȚIE

- În cazul în care distanța dintre ac și suprafața plană nu este egală, acul este îndoit. Nu utilizați un ac îndoit.

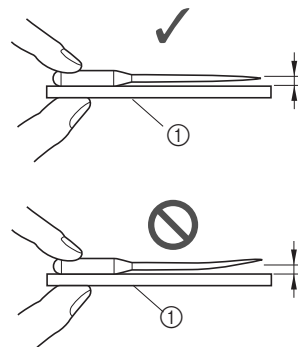

① Suprafață plană

💡 Notă

- În următoarele două cazuri, prezentate mai jos, înlocuiți acul:
 - ① În cazul în care apar cusături sărite. (Este posibil ca acul să fie îndoit.)
 - ② După ce ați utilizat în totalitate trei bobine de fir.

Înlocuirea acului

Utilizați șurubelnița și un ac drept, verificat conform instrucțiunilor din secțiunea „Verificarea acului”.

- 1 Apăsați o dată sau de două ori pe (butonul de poziționare a acului) pentru a ridica acul.
- 2 Așezați o bucată de material textil sau hârtie sub piciorușul presor pentru a acoperi orificiul din placa acului.

💡 Notă

- Înainte de a înlocui acul, acoperiți orificiul din placa acului cu o bucată de material textil sau hârtie, pentru a împiedica o eventuală cădere a acului în interiorul mașinii.

- 3 Apăsați pe .

→ Ecranul se schimbă și toate tastele și butoanele de control sunt blocate (cu excepția).

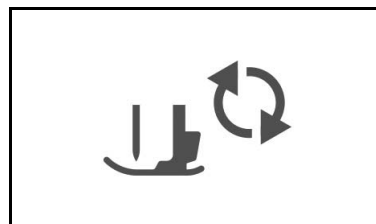

- 4** Țineți acul cu mâna stângă și utilizați o șurubelniță pentru a răsuci spre dumneavoastră șurubul de fixare a acului (în sens invers acelor de ceasornic) în vederea scoaterii acului.

- De asemenea, șurubul de fixare al acului poate fi deșurubat sau înșurubat cu ajutorul șurubelniței în formă de disc.

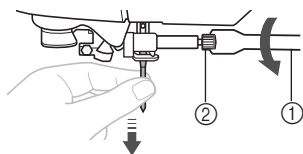

- ① Șurubelniță
② Șurub de fixare ac

- Nu aplicați prea multă presiune la slăbirea sau la strângerea șurubului de fixare a acului; în caz contrar, anumite componente ale mașinii ar putea fi deteriorate.

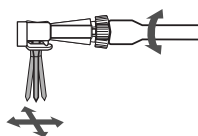

- 5** Cu partea plată a acului orientată spre partea din spate a mașinii, introduceți acul până când acesta atinge opritorul.

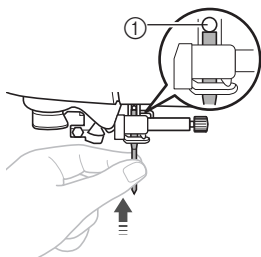

- ① Opritor ac

- 6** În timp ce țineți acul cu mâna stângă, utilizați șurubelnița pentru a strânge șurubul de fixare a acului prin rotirea acestuia în sens orar.

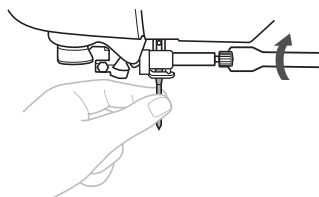

⚠ ATENȚIE

- Asigurați-vă că acul a fost introdus până la opritor și, cu ajutorul unei șurubelnițe, strângeți bine șurubul de fixare a acului; în caz contrar, acul se poate rupe sau pot apărea alte defecțiuni.

- 7** Apăsați pe  pentru a debloca toate tastele și butoanele.

Capitolul 2 ÎNCEPEREA BRODĂRII

Să învățăm să brodăm

Urmați pașii de mai jos pentru a pregăti mașina pentru brodare.

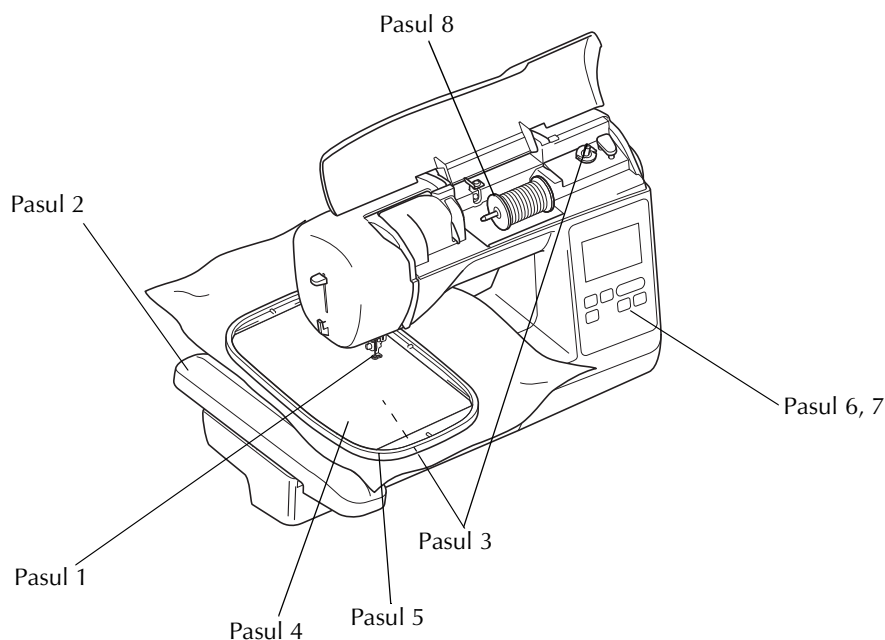
B

ÎNCEPEREA BRODĂRII

Pasul #	Scop	Acțiune	Pagina
1	Verificarea acului	Utilizați acul 75/11 pentru brodare.	B-23
2	Atașarea unității de brodat	Atașați unitatea de brodare.	B-26
3	Configurarea firului bobinei	Pentru înfilarea bobinei, înfășurați firul de brodat pe bobină și introduceți bobina în locația corespunzătoare.	B-17
4	Pregătirea materialului	Atașați un material stabilizator la materialul textil, apoi fixați-l în gherghef.	B-29
5	Atașarea gherghefului	Atașați ghergheful la unitatea de brodare.	B-33
6	Selectarea modelului	Cuplați alimentarea electrică și selectați modelul de brodare.	B-35
7	Verificarea dispunerii	Verificați și ajustați dimensiunile și poziția broderiei.	B-36
8	Configurarea firului de brodat	Pregătiți firul de brodat în funcție de modelul selectat.	B-37

Atașarea unității de brodat

⚠ ATENȚIE

- Nu deplasați mașina cu unitatea de brodat atașată. Unitatea de brodat poate cădea, provocând vătămări corporale.
- Nu țineți mâinile și alte obiecte în apropierea transportorului sau a gherghefului. În caz contrar, există riscul de vătămare corporală.



Notă

- Nu atingeți conectorul din slotul de conectare al unității de brodat. În caz contrar, conectorul poate fi deteriorat, ceea ce ar putea crea probleme de funcționare.
- Nu ridicați mașina ținând-o de transportorul pentru brodat și nu îl deplasați forțat. Acest lucru poate provoca funcționarea defectuoasă a mașinii.

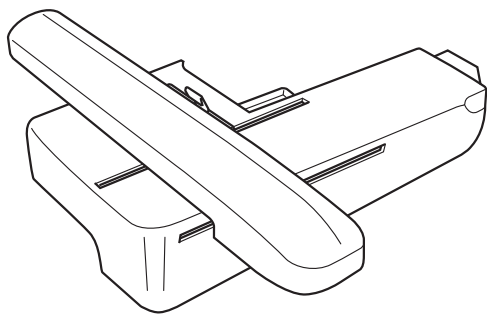
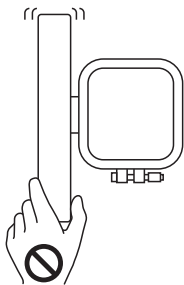

1 Opriți mașina.

⚠ ATENȚIE

- Înainte de a atașa unitatea de brodat, asigurați-vă că opriți mașina. În caz contrar se pot produce vătămări corporale dacă butoanele de control sunt apăstate accidental, iar mașina începe să coasă.

2 Glisați lamela de pe capacul portului de conexiune în direcția indicată de săgeată pentru a deschide capacul.

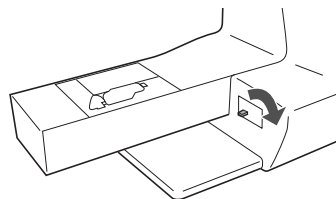

Notă

- Asigurați-vă că închideți capacul portului de conexiune atunci când unitatea de brodat nu este utilizată.

3 Introduceți conectorul unității de brodat în portul de conexiune, apoi împingeți-l ușor în unitatea de brodat până când anclanșează în poziție.

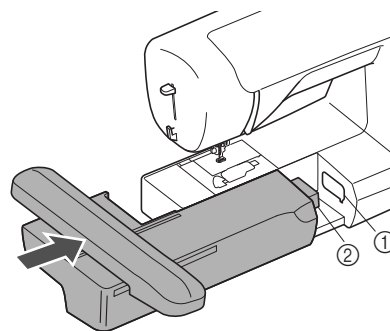

- ① Port de conexiune
- ② Conector unitate de brodat



Notă

- Asigurați-vă că nu există joc între unitatea de brodat și mașină, în caz contrar modelul broderiei nefiind cusut corect. Asigurați-vă că introduceți complet conectorul în portul de conexiune.
- Nu împingeți transportorul atunci când atașați unitatea de brodat în mașină, în caz contrar putându-se produce deteriorări la nivelul unității de brodat.

4 Porniți mașina.

→ Pe ecran este afișat un mesaj.

5 Asigurați-vă că nici mâinile dumneavoastră și nici un obiect nu se află în apropierea unității de brodat și apoi apăsați pe **OK**.



→ Transportorul revine la poziția sa inițială.

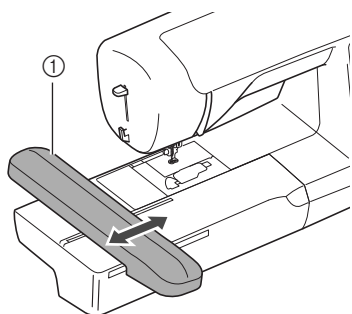

① Transportor

⚠ ATENȚIE

- Păstrați-vă mâinile și obiectele străine la distanță de transportorul pentru brodat și gherghef în timp ce mașina brodează. În caz contrar, există riscul de vătămare corporală.



Notă

- Dacă mașina nu este inițializată corect, ecranul de pornire poate să nu fie afișat. Acest lucru nu indică o defecțiune. Dacă se întâmplă, opriți mașina și reporniți-o apoi.

→ Este afișat ecranul pentru selectarea tipului de model de broderie.



- Pentru detalii referitoare la modelele de broderie, consultați secțiunea „Vizualizarea ecranului LCD” la pagina B-9.

■ Scoaterea unității de brodat

Asigurați-vă că mașina este complet oprită și urmați instrucțiunile de mai jos.

1 Scoateți ghergheful.

- Pentru detalii referitoare la scoaterea gherghefului, consultați secțiunea „Fixarea gherghefului” la pagina B-33.

2 Apăsați pe și apoi pe .



→ Transportorul se deplasează într-o poziție în care poate fi depozitat.

3 Opriți mașina.

⚠ ATENȚIE

- Opriți întotdeauna mașina înainte de a îndepărta unitatea de brodat. Îndepărtarea unității de brodat în timpul funcționării mașinii poate provoca probleme de funcționare.

4 Țineți apăsat butonul de deblocare aflat în partea de jos, în stânga unității de brodat și trageți încet unitatea de brodat spre stânga.

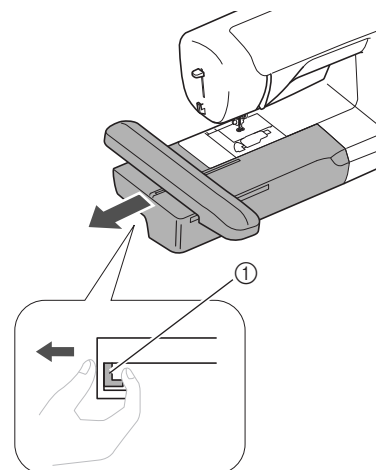

① Buton de deblocare

⚠ ATENȚIE

- Nu transportați unitatea de brodat ținând-o de compartimentul butonului de deblocare.

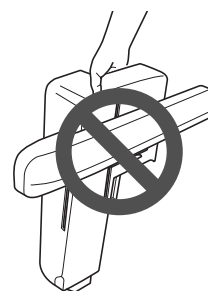

Brodarea unor finisaje elegante

Frumusețea unei broderii depinde de mai mulți factori. Utilizarea stabilizatorului corect (a se vedea pagina B-29) și întinderea materialului textil pe gherghef (a se vedea pagina B-30) reprezintă doi factori importanți, care au fost menționați anterior. Alte aspecte importante sunt utilizarea unui ac și a unui fir potrivit. Vă rugăm să citiți mai jos explicațiile referitoare la fire.

■ Fir

Fir superior	Utilizați fire de brodat special concepute pentru această mașină. Este posibil ca utilizarea altor tipuri de fire de brodat să nu ofere rezultate optime.
Fir pentru bobină	Pentru bobină, utilizați fire de brodat special concepute pentru această mașină.

Notă

- Înainte de a începe brodarea, asigurați-vă că există suficient fir pe bobină. Dacă începeți să coaseți proiectul de brodat fără fir suficient pe bobină, va trebui să înfilați bobina în mijlocul modelului de brodat.

De reținut

- Dacă utilizați alte fire decât cele specificate mai sus, este posibil ca broderia să nu fie realizată corect.

■ Suveică

Suveică (recomandată pentru brodarea cu ața pentru suveică de greutate 90 inclusă)

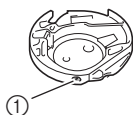

- ① Suveică
(nicio culoare pe șurub)

Suveica livrată cu această mașină a fost setată pentru a fi utilizată cu ața pentru suveică de greutatea 90. Dacă se utilizează ațe pentru suveică de greutăți diferite, șurubul de tensiune de pe această suveică poate fi reglat dacă este necesar.

- Consultați „Curățarea suportului suveicii” din secțiunea „Anexă” pentru instrucțiuni privind scoaterea suveicii.

! ATENȚIE

- Dacă broderia este efectuată pe obiecte de îmbrăcăminte de mari dimensiuni (în special jachete sau alte articole din materiale textile groase), nu lăsați materialul să atârne pe lângă masă. În caz contrar, unitatea de brodat nu se poate mișca liber, iar ghergheful se poate lovi de ac, provocând îndoirea sau ruperea acului și eventuale vătămări corporale. Amplasați materialul astfel încât să nu atârne de pe masă sau țineți-l pentru a împiedica alunecarea acestuia.

Notă

- Nu lăsați obiecte în zona de mișcare a gherghefului. Ghergheful s-ar putea lovi de acestea și ar putea determina o finisare de slabă calitate a modelului de broderie.
- Dacă broderia este efectuată pe obiecte de îmbrăcăminte de mari dimensiuni (în special jachete sau alte articole din materiale textile groase), nu lăsați materialul să atârne pe lângă masă. În caz contrar, unitatea pentru brodat nu se va putea mișca liber și este posibil ca broderia rezultată să nu corespundă așteptărilor.

Pregătirea materialului textil

⚠ ATENȚIE

- Utilizați materiale cu o grosime mai mică de 3 mm (aprox. 1/8 inci). Utilizarea de materiale mai groase de 3 mm (aprox. 1/8 inci) poate provoca ruperea acului.
- În cazul prosoapelor groase din tricot plușat vă recomandăm să puneți o bucată de material stabilizator solubil în apă pe fața prosopului. Acest lucru va ajuta la reducerea flaușării prosopului, rezultatul fiind o broderie mai atrăgătoare.

Atașarea stabilizatoarelor termocolante (de susținere) pe material

Pentru rezultate optime ale proiectelor dvs. de brodat, utilizați întotdeauna materiale stabilizatoare pentru broderie. Urmați instrucțiunile de pe ambalajul stabilizatorului utilizat.

Atunci când utilizați materiale care nu pot fi călcate (cum ar fi materialele din tricot plușat, care au bucle ce se extind atunci când sunt călcate) sau în locuri în care călcatul este dificil, poziționați materialul stabilizator sub material fără a-l lipi sub influența căldurii, apoi puneți materialul și stabilizatorul în gherghel sau contactați dealerul autorizat Brother pentru un material stabilizator potrivit.

⚠ ATENȚIE

- Utilizați întotdeauna material stabilizator pentru brodarea pe materiale elastice, cu greutate mică, cu țesătură grosieră sau care provoacă strângerea modelului. În caz contrar, acul se poate rupe și cauza vătămări corporale. Lipsa unui material stabilizator poate avea drept rezultat un finisaj de slabă calitate a proiectului.

- 1 Utilizați o bucată de stabilizator mai mare decât gherghelul utilizat.

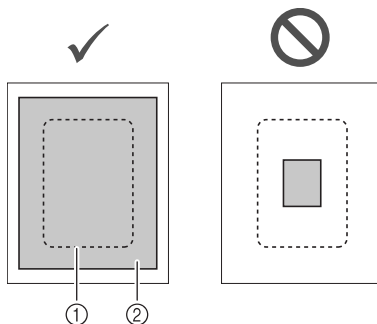

- 1 Mărimea gherghelului
- 2 Stabilizator termocolant (de susținere)

- 2 Călcați cu fierul de călcat materialul stabilizator pe spatele materialului.

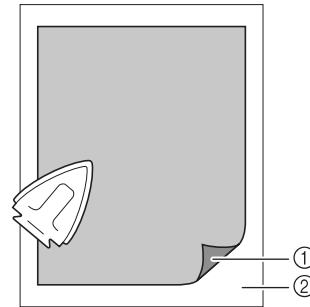

- 1 Partea fuzibilă a stabilizatorului
- 2 Material textil (spate)



De reținut

- Atunci când brodați pe materiale subțiri, cum ar fi organza sau batist, precum și pe materiale flaușate, cum ar fi tricotul plușat sau reiatul, utilizați stabilizatoare solubile în apă (comercializate separat) pentru rezultate optime. Materialul solubil în apă se va dizolva complet în apă, conferind proiectului un finisaj și mai atrăgător.

B

ÎNCEPEREA BRODĂRII

Întinderea materialului textil pe gherghef

Tipuri de gherghefuri

Tipurile și numerele gherghefurilor livrate diferă în funcție de modelul mașinii.

Mare

Suprafață de brodat 18 cm × 13 cm (7 inci × 5 inci)
Utilizați-l atunci când brodați modele ale căror dimensiuni sunt cuprinse între 10 cm × 10 cm (4 inci × 4 inci) și 18 cm × 13 cm (7 inci × 5 inci).

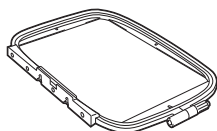

Mediu (comercializat separat în cazul anumitor modele)

Suprafață de brodat 10 cm × 10 cm (4 inci × 4 inci)
Utilizați-l atunci când brodați modele mai mici de 10 cm × 10 cm (4 inci × 4 inci).



Mic (comercializat separat în cazul anumitor modele)

Suprafață de brodat 2 cm × 6 cm (1 inci × 2 - 1/2 inci)
Utilizați-l atunci când brodați modele de dimensiuni mici, cum ar fi ecusoane nominale.

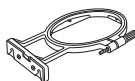

Foarte mare (cu poziționare multiplă) (vândut separat pentru anumite modele)

Prin fixarea unui gherghef foarte mare (cu poziționare multiplă) folosind oricare dintre cele trei poziții (1), (2) și (3) prezentate în figură, pot fi brodate modele având dimensiuni maxime de 13 cm (5 inci) × 30 cm (12 inci) dacă sunt împărțite în secțiuni care vor fi utilizate în pozițiile disponibile de fixare, fiecare secțiune având maximum 18 cm (7 inci) × 13 cm (5 inci) în orice secțiune.

Suprafața de brodat a mașinii este de 18 cm × 13 cm (7 inci × 5 inci).

Se utilizează la brodarea caracterelor sau a modelelor interconectate sau combinate ori pentru modele mari.

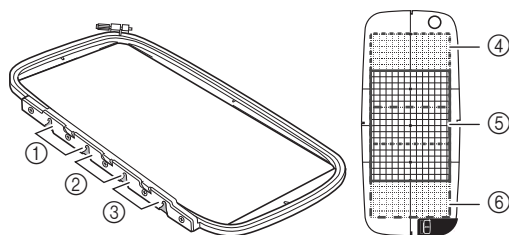

- ① Poziție superioară de instalare
- ② Poziție centrală de instalare
- ③ Poziție inferioară de instalare
- ④ Suprafața de brodat (dacă este instalat în poziția ①)
- ⑤ Suprafața de brodat (dacă este instalat în poziția ②)
- ⑥ Suprafața de brodat (dacă este instalat în poziția ③)

Utilizarea gherghefului adecvat în funcție de dimensiunea modelului

Selectați un gherghef puțin mai mare decât modelul. Gherghefurile disponibile sunt afișate pe ecran.

☐ : indică dacă puteți utiliza sau nu un gherghef mare/foarte mare (cu poziționare multiplă).

◻ : indică dacă puteți utiliza sau nu un gherghef cu dimensiuni medii.

⊙ : indică dacă puteți utiliza sau nu un gherghef mic.

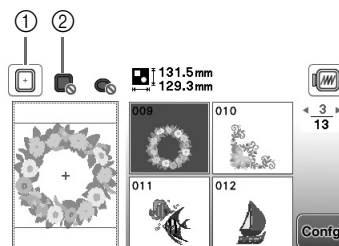

① Alb: se poate utiliza

② Gri: nu se poate utiliza

ATENȚIE

- Dacă utilizați un gherghef prea mic, piciorușul presor se poate lovi de gherghef în timpul cusutului și poate provoca vătămări corporale sau deteriorarea mașinii.

Introducerea materialului textil

Notă

- Dacă materialul textil nu este bine fixat în gherghef, modelul broderiei va fi realizat nesatisfăcător. Introduceți materialul textil pe o suprafață plană și întindeți cu atenție materialul în gherghef. Urmați pașii de mai jos pentru a introduce corect materialul textil.

1 Slăbiți șurubul de reglare al suportului gherghefului și scoateți cadrul interior și pe cel exterior, și așezați cadrul exterior pe o suprafață plană.

Separați cadrul interior de cel exterior trăgând în sus de cadrul interior.

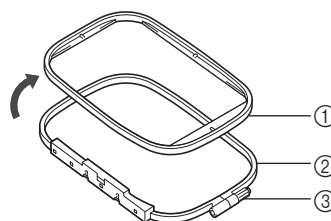

- ① Cadru interior
- ② Cadru exterior
- ③ Șurub de reglare

2 Așezați materialul împreună cu materialul de stabilizare deasupra cadrului extern al gherghefului.

Așezați materialul cu fața în sus.

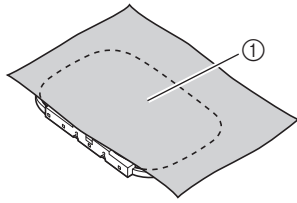

① Față

3 Apăsați pe cadrul interior, pentru a-l fixa pe cadrul exterior, fixând materialul între ele.

Aliniați marcajul \triangle de pe cadrul interior cu marcajul \triangle de pe cadrul exterior.

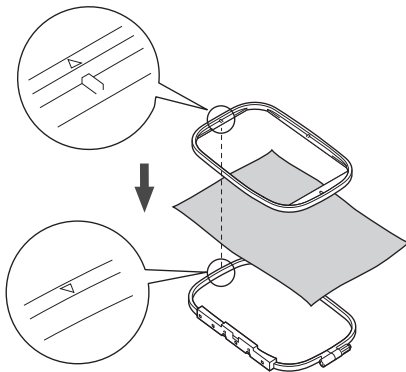

4 Strângeți șurubul de fixare cu mâna, atât cât este necesar, pentru a fixa materialul.

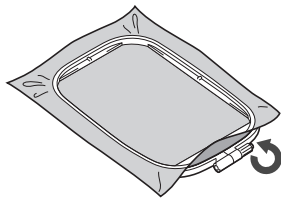

5 Scoateți cu atenție materialul din gherghef fără să slăbiți șurubul de reglare.

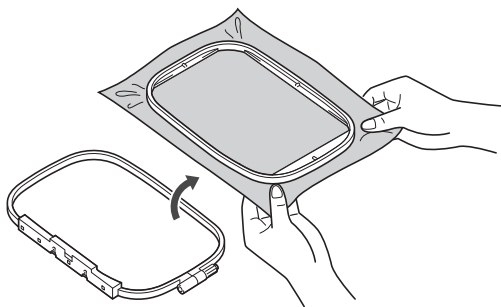

De reținut

- Acest pas preventiv va ajuta la reducerea distorsiunilor modelului în timpul broderii.

6 Apăsați din nou pe cadrul interior, pentru a-l fixa pe cadrul exterior, fixând materialul între ele, aliniind marcajul \triangle de pe cadrul interior cu marcajul \triangle de pe cadrul exterior.

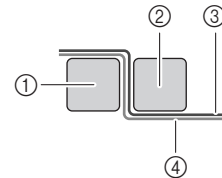
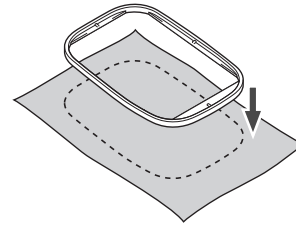

- ① Cadru exterior
- ② Cadru interior
- ③ Material textil (față)
- ④ Material de stabilizare

- Apăsați pe cadrul interior pentru a-l introduce în cadrul exterior.

7 Strângeți șurubul de fixare în timp ce întindeți bine materialul cu mâna. Scopul acestei operații este ca atunci când atingeți ușor materialul cu mâna, să auziți un zgomot ca cel produs de o tobă.

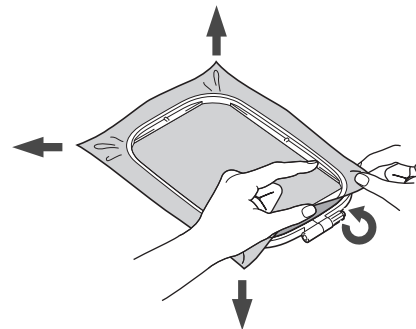

De reținut

- Puteți utiliza șurubelnița inclusă atunci când desfăceți sau strângeți șurubul de reglare a gherghefului.

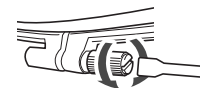

■ Utilizarea foii de brodat

Dacă doriți să brodați un model într-un loc special, folosiți foaia de brodat împreună cu gherghelul.

- 1 Cu ajutorul cretei, marcați zona de material unde doriți să brodați.

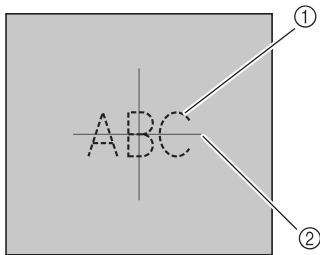

- 1 Model de broderie
- 2 Semn

- 2 Așezați foaia de brodat pe cadrul interior.

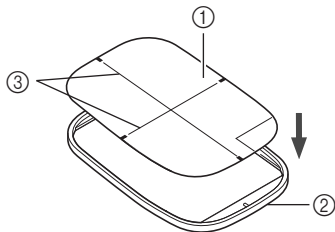

- 1 Foaie de brodat
- 2 Cadru interior
- 3 Liniile de bază ale foii de brodat

- 3 Aliniați marcajul de pe fața materialului cu linia de bază de pe foaia de brodat.

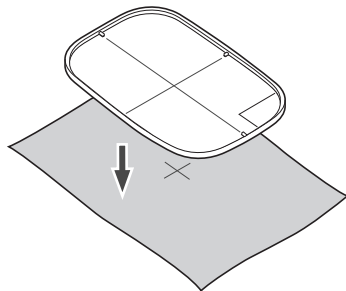

- 4 Așezați cadrul interior cu materialul pe cadrul exterior și reglați materialul dacă este necesar pentru a alinia marcajele de pe material cu foaia de brodat.

- Pentru detalii, consultați secțiunea pagina B-30.

- 5 Îndepărtați foaia de brodat.

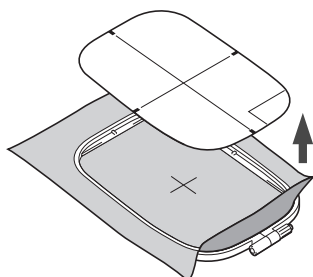

■ Brodarea materialelor de mici dimensiuni sau pe marginile materialului

Utilizați un stabilizator de brodat pentru un plus de susținere. După brodare, îndepărtați stabilizatorul cu atenție. Atașați stabilizatorul așa cum se arată în exemplele următoare. Recomandăm utilizarea unui stabilizator pentru brodare.

■ Brodarea pe materiale de mici dimensiuni

Utilizați un spray cu adeziv temporar pentru a lipi bucata mică de material pe bucata mai mare din gherghel. Dacă nu doriți să folosiți spray adeziv temporar, fixați materialul stabilizator cu o cusătură de înșăilare.

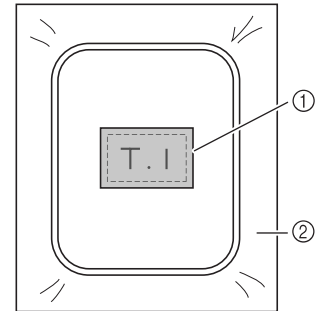

- 1 Material textil
- 2 Stabilizator

■ Brodarea marginilor sau colțurilor

Utilizați un spray cu adeziv temporar pentru a lipi bucata mică de material pe bucata mai mare din gherghel. Dacă nu doriți să folosiți spray adeziv temporar, fixați materialul stabilizator cu o cusătură de înșăilare.

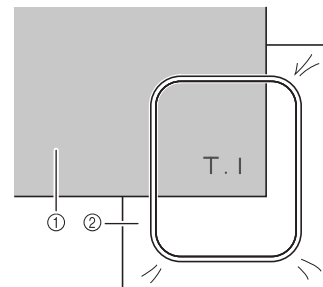

- 1 Material textil
- 2 Stabilizator

■ Brodarea panglicilor sau a benzii

Fixați cu o bandă dublu-adezivă sau cu spray adeziv temporar.

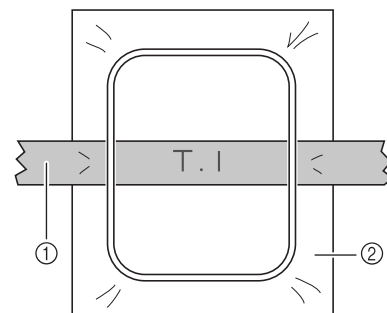

- 1 Panglică sau bandă
- 2 Stabilizator

Fixarea gherghefului



Notă

- Înfilați și introduceți bobina înainte de a atașa ghergheful, asigurându-vă că utilizați firul de bobină recomandat.

1 Ridicați pârghia piciorușului presor pentru a ridica piciorușul presor.

2 În timp ce cu mâna trageți ușor spre stânga pârghia de pe suportul gherghefului, aliniați cele două știfturi de pe suportul gherghefului cu suporturile de fixare de pe gherghef, și apoi apăsați ghergheful în suportul pentru gherghef până când auziți un declic.

Trageți ușor de pârghie spre stânga.

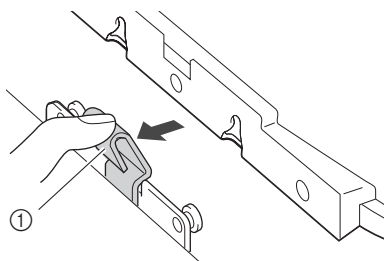

① Pârghie

Apăsați suportul de fixare frontal pe știft până când acesta se fixează pe poziție.

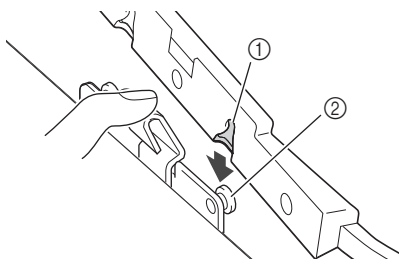

① Suport de fixare frontal
② Știft frontal

Apăsați suportul de fixare din spate pe știft.

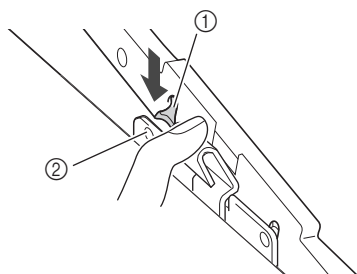

① Suport de fixare din spate
② Știft din spate



Notă

- Trebuie să introduceți complet ambele știfturi. Dacă numai unul dintre știfturi este introdus, este posibil ca modelul să nu fie brodat corect.
- Asigurați-vă că fanta de pe laterala gherghefului pentru brodat este bine fixată sub partea îndoită a pârghiei.

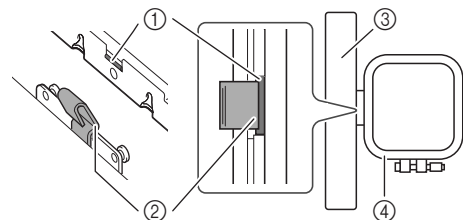

① Fanta pe gherghef
② Parte îndoită pârghie
③ Transportor
④ Suport de gherghef

Fanta (①) se fixează ferm sub partea îndoită a pârghiei (②).

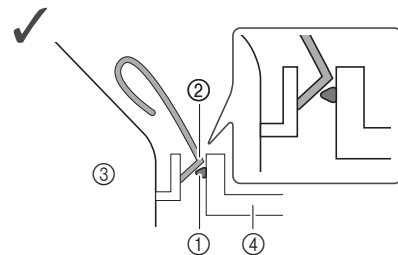

Fanta (①) nu se fixează ferm sub partea îndoită a pârghiei (②).

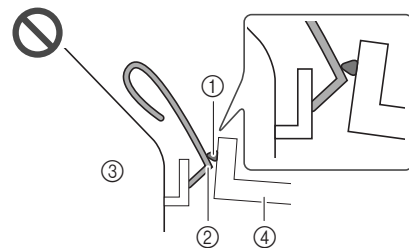

① Fanta pe gherghef
② Parte îndoită pârghie
③ Transportor
④ Suport de gherghef

⚠ ATENȚIE

- Așezați corect ghergheful în suportul de gherghef. În caz contrar, piciorușul presor poate lovi ghergheful, și se pot produce vătămări corporale.

■ Scoaterea gherghefului

- 1 Ridicați pârghia piciorușului presor pentru a ridica piciorușul presor.
- 2 În timp ce împingeți pârghia suportului de gherghef spre stânga, ridicați ușor partea din spate și apoi partea din față a gherghefului pentru a elibera și apoi scoateți știfturile.

Trageți ușor de pârghie spre stânga.

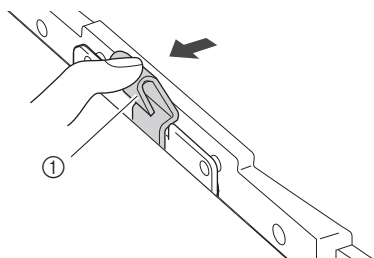

① Pârghie

Scoateți suportul de fixare din spate de pe știft.

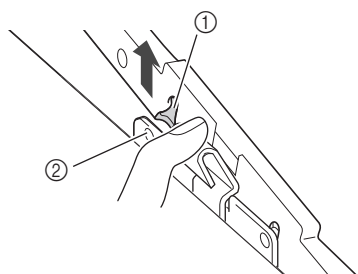

- ① Suport de fixare din spate
- ② Știft din spate

Scoateți suportul de fixare din față de pe știft.

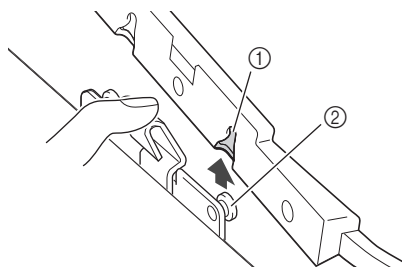

- ① Suport de fixare frontal
- ② Știft frontal

⚠ ATENȚIE

- Nu loviți acul cu degetul sau cu ghergheful. Se pot produce vătămări corporale sau acul se poate rupe.

Selectarea modelelor de broderie

Informații privind drepturile de autor

Modelele stocate în memoria mașinii sunt exclusiv pentru uz propriu. Orice utilizare în cadru public sau în scop comercial a modelelor protejate de drepturile de autor constituie o încălcare a legii drepturilor de autor și este strict interzisă.



Tipurile de modele de broderie

Există numeroase modele de broderii cu caractere și decorative stocate în memoria aparatului (consultați „Catalog cu modele de broderii” pentru o colecție completă de modele din memoria aparatului). Puteți utiliza și modele de pe unitatea de memorie flash USB (comercializate separat).



- Pentru detalii referitoare la modelele de broderie, consultați secțiunea „Vizualizarea ecranului LCD” la pagina B-9.

Selectarea unui model de broderie

Selectați un model simplu integrat în mașină și brodați în scopuri de testare.

- 1 Apăsați pe  din ecranul de selectare a tipului de model.
 - Odată ce mașina a terminat inițializarea și transportorul s-a deplasat în poziția de pornire, va fi afișat ecranul de selectare a tipului de model. Dacă este afișat un alt ecran, apăsați pe  pentru a afișa ecranul de mai jos.



- 2 Apăsați pe  sau pe  pentru a afișa modelul dorit pe ecran. Apăsați de 4 ori pe  în această procedură.

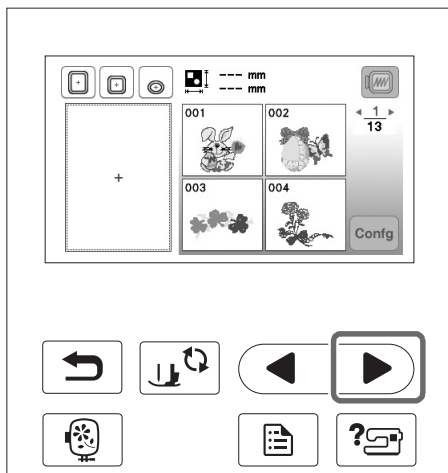

- 3 Apăsați pe  și apoi pe .

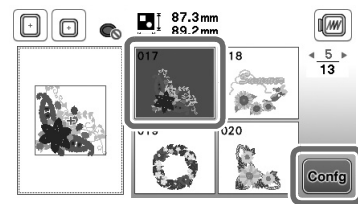

→ Este afișat ecranul de editare a modelelor.

- 4 Apăsați pe .

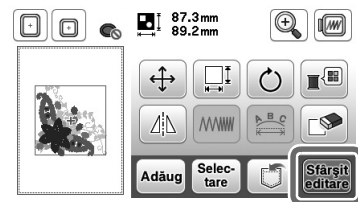

→ Este afișat ecranul de setări pentru brodere.

- 5 Apăsați pe .

- Confirmați poziția modelului de cusut, consultând „Confirmarea poziției modelului” la pagina B-36.

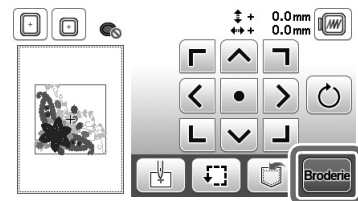

→ Este afișat ecranul de brodere.

Confirmarea poziției modelului

În mod normal, modelul este poziționat în centrul gherghefului. Dacă modelul trebuie repositionat pentru o mai bună așezare pe articolul de îmbrăcăminte, puteți verifica disponerea înainte de a începe să brodați.

Verificarea poziției modelului

Ghergheful se deplasează și afișează poziția modelului. Observați cu atenție ghergheful, pentru a vă asigura că modelul va fi cusut în locul potrivit.

1 Apăsați pe  din ecranul de setări pentru brodere.

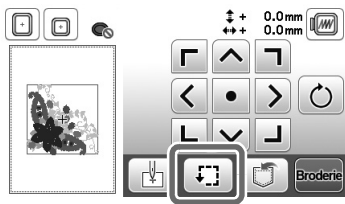

2 Din , apăsați tasta pentru poziția pe care doriți s-o verificați.

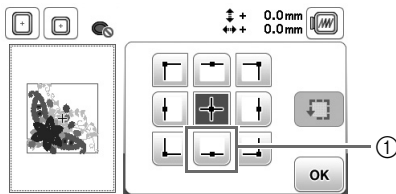

① Poziție selectată

→ Acul se va deplasa până la poziția selectată de pe model.

De reținut

- Pentru a vedea întreaga zonă de brodere, apăsați pe . Ghergheful se deplasează și afișează poziția zonei de brodere.

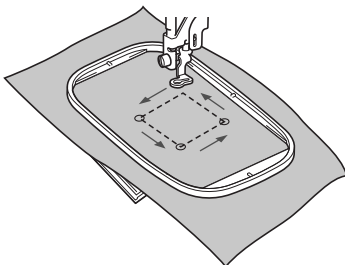

⚠ ATENȚIE

- Asigurați-vă că acul este sus în timp ce ghergheful se mișcă. Dacă acul este coborât, acesta se poate rupe și cauza vătămări corporale.

3 Apăsați pe .

Previzualizarea modelului selectat

1 Apăsați pe .

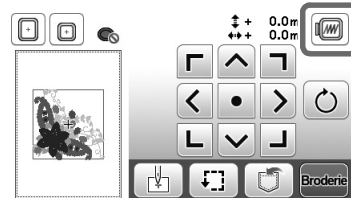



→ Este afișată o imagine a modelului, așa cum va fi acesta brodat.

2 Apăsați pe    pentru a selecta ghergheful utilizat în vizualizare.

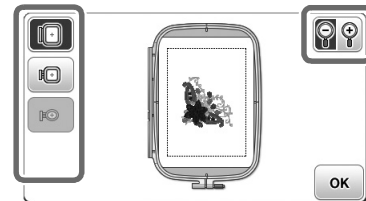
- Ghergheturile afișate cu gri deschis nu pot fi selectate.
- Apăsați pe  pentru a mări imaginea modelului.
- Modelul poate fi cusut așa cum apare în afișajul următor.



■ Dimensiunile de gherghefuri afișate pe ecran

Afișaj	Tip gherghef și zonă de brodere
	Gherghef mare 18 cm × 13 cm (7 inci × 5 inci)
	Gherghef mediu (comercializat separat în cazul anumitor modele) 10 cm × 10 cm (4 inci × 4 inci)
	Gherghef mic (comercializat separat în cazul anumitor modele) 2 cm × 6 cm (1 inci × 2-1/2 inci)

3 Apăsați pe  pentru a reveni la ecranul inițial.

Brodarea

După finalizarea operațiunilor preliminare, puteți începe să brodați. Această secțiune descrie etapele ce trebuie urmate pentru brodere și adăugarea aplicațiilor.

Brodarea unui model

Modelele de broderie sunt executate cu schimbarea firului după fiecare culoare.

1 Pregătiți firul de brodat în culoarea afișată pe ecran.

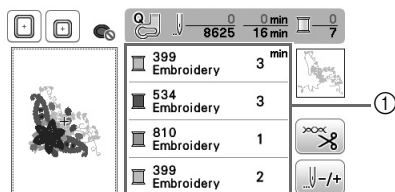

① Ordinea culorilor la brodere

- Setul de numere de culori de fir afișat pentru culorile de fir poate fi modificat. Apăsați pe , apoi modificați setarea din ecranul de setări. Pentru detalii, consultați secțiunea „Schimbarea afișării culorii firului” la pagina B-38.

2 Setați firul pentru brodere și înfilați acul.

- Consultați secțiunile „Înfilarea firului superior” la pagina B-19 și „Înfilarea acului” la pagina B-21.



Notă

- Înainte de a utiliza dispozitivul de înfilare a acului, nu uitați să coborâți piciorușul presor.

3 Treceți firul prin orificiul piciorușului pentru brodat și țineți-l bine în mâna stângă.

Nu întindeți firul prea tare, ci lăsați-l puțin slăbit.

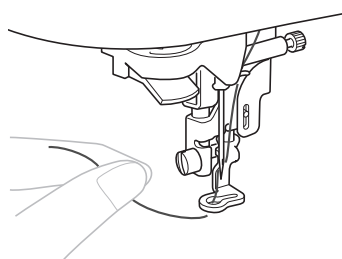

⚠ ATENȚIE

- Dacă firul este întins prea tare, este posibil ca acul să se rupă sau să se îndoie.
- În timpul cusutului, aveți grijă să nu loviți transportorul cu mâinile sau cu alte obiecte. Modelul s-ar putea alinia incorect.

4 Coborâți piciorușul presor, apoi apăsați butonul „Start/Stop” pentru a începe să brodați. După 5-6 puncte de cusătură, apăsați din nou butonul „Start/Stop” pentru a opri mașina.

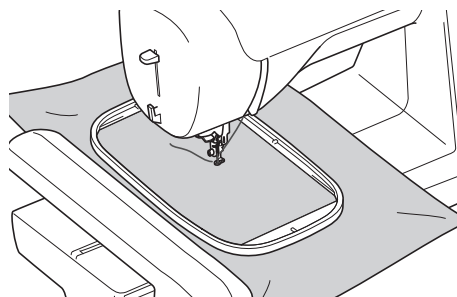

5 Tăiați excesul de fir de la capătul cusăturii. În cazul în care capătul cusăturii se află sub piciorușul presor, ridicați-l pe acesta din urmă, după care tăiați excesul de fir.

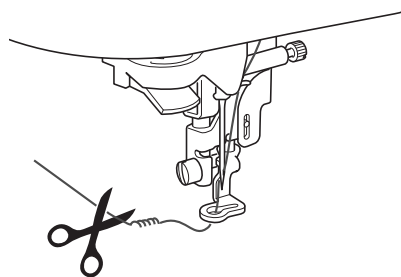

- Dacă firul este lăsat netăiat la începutul cusăturii, acesta se poate prinde în cusătură pe măsură ce continuați broderia modelului, fapt ce ar face foarte dificilă tăierea firului după finalizarea modelului. Tăiați firul la început.

6 Apăsați butonul „Start/Stop” pentru a începe să brodați.

→ Coaserea se oprește automat cu întărire după ce s-a terminat una dintre culori. Dacă a fost setată tăierea automată a firului, acesta este tăiat.

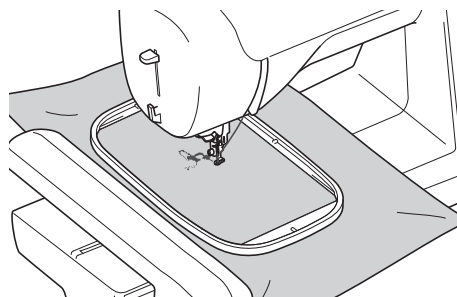

7 Scoateți firul pentru prima culoare din mașină. Înfilați mașina cu culoarea următoare.

B

ÎNCEPEREA BRODĂRII

8 Repetați aceiași pași pentru brodarea culorilor rămase.

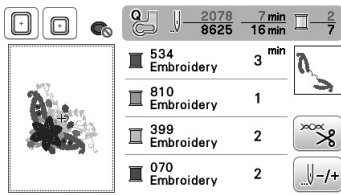

→ După ce și ultima culoare este cusută, pe ecran va fi afișat un mesaj care informează că brodarea s-a terminat. Apăsați pe **OK** și afișajul va reveni la ecranul inițial.

9 Tăiați firul în exces pentru culoarea adecvată.

Schimbarea afișării culorii firului

Puteți afișa numele culorilor firului sau numărul firului pentru brodat.

De reținut

- Culoarele de pe ecran pot diferi ușor față de culorile efective ale mosoarelor.

1 Apăsați pe **[Icon]**.

2 Utilizați **[Left Arrow]** sau **[Right Arrow]** de pe panoul de control pentru a afișa selecțiile de culoare a firelor.

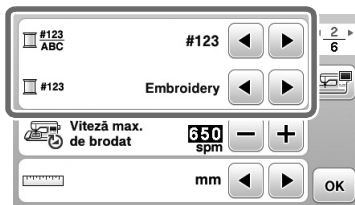

3 Utilizați **[Left Arrow]** sau **[Right Arrow]** pentru a selecta numele culorilor firelor sau numărul firului pentru brodat.

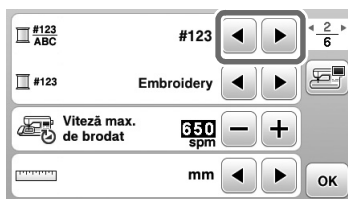

Nume culoare fir

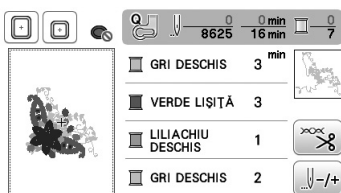

Număr fir

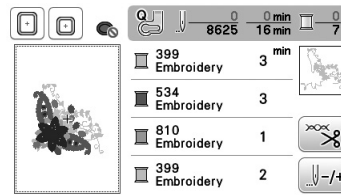

4 Dacă este afișat numărul de fir „#123”, utilizați **[Left Arrow]** sau **[Right Arrow]** pentru a selecta dintre cele șase mărci de fire pentru brodat ilustrate mai jos.

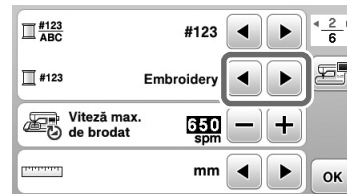

Embroidery (fir de poliester)

- 399 Embroidery
- 534 Embroidery
- 810 Embroidery
- 399 Embroidery

Country (fir de bumbac)*

- 706 Country
- 483 Country
- 133 Country
- 706 Country

Madeira Poly (fir de poliester)

- 1860 Madeira Poly
- 1879 Madeira Poly
- 1911 Madeira Poly
- 1860 Madeira Poly

Madeira Rayon

- 1085 Madeira Rayon
- 1298 Madeira Rayon
- 1031 Madeira Rayon
- 1085 Madeira Rayon

Sulky

- 1218 Sulky
- 1503 Sulky
- 1121 Sulky
- 1218 Sulky

Robison-Anton (fir de poliester)

- 9126 R-A Poly
- 5751 R-A Poly
- 9016 R-A Poly
- 9126 R-A Poly

* În funcție de țară sau de zonă, se comercializează un fir de poliester care imită bumbacul.

5 Apăsați pe **OK**.



AneXă

Această secțiune oferă informații importante pentru utilizarea acestei mașini. Vă rugăm să citiți această secțiune pentru a găsi sfaturi de depanare, precum și modalitățile de a păstra mașina în perfectă stare de funcționare.

În această secțiune, numerele de pagini încep cu litera „A”.

Capitolul1 ÎNTREȚINERE ȘI DEPANARE.....A-2

Capitolul 1 ÎNTREȚINERE ȘI DEPANARE

Îngrijire și întreținere

Restricții privind lubrifierea

Pentru a preveni deteriorarea mașinii, aceasta nu trebuie lubrifiată de către utilizator.

Această mașină a fost fabricată cu cantitatea necesară de ulei aplicată pentru a asigura funcționarea corectă, ceea ce face inutilă lubrifierea periodică.

Dacă survin probleme, cum ar fi dificultăți la rotirea volantului sau zgomote neobișnuite, încetați imediat utilizarea mașinii și contactați dealerul autorizat Brother sau cel mai apropiat centru de service autorizat Brother.

Precauții legate de depozitarea mașinii

Nu depozitați mașina în niciuna dintre locațiile descrise mai jos, în caz contrar putându-se produce deteriorări la nivelul acesteia, de exemplu rugină cauzată de condens.

- Expusă la temperaturi extrem de ridicate
- Expusă la temperaturi extrem de scăzute
- Expusă la variații extreme de temperatură
- Expusă la umiditate ridicată sau aburi
- În apropierea unei flăcări, unui încălzitor sau unui aparat de aer condiționat
- În aer liber sau expusă la lumina solară directă
- Expusă la medii extrem de prăfoase sau uleioase



Notă

- Pentru a prelungi durata de viață a acestei mașini, porniți-o și utilizați-o periodic. Depozitarea mașinii pentru o perioadă extinsă de timp, fără utilizare, îi poate reduce eficiența.

Curățarea ecranului LCD

Dacă ecranul este murdar, ștergeți-l ușor cu o lavetă moale, uscată. Nu utilizați solvenți organici sau detergenți.



Notă

- Nu ștergeți ecranul LCD cu o lavetă umedă.



De reținut

- Ocazional, pe ecranul LCD se poate forma condens sau acesta se poate aburi; acest lucru nu reprezintă totuși o defecțiune. După un timp, aburirea va dispărea.

Curățarea suprafeței mașinii

Dacă suprafața mașinii este murdară, umeziți puțin o lavetă în detergent neutru, stoarceți-o bine și apoi ștergeți cu ea suprafața mașinii. După ce ați curățat o dată suprafața mașinii cu o lavetă umedă, ștergeți-o din nou cu o lavetă uscată.

⚠ ATENȚIE

- Înainte de a curăța mașina, scoateți din priză cablul de alimentare electrică; în caz contrar, există riscul de vătămare corporală sau de electrocutare.

Curățarea suportului suveicii

Dacă se adună scame și praf în suveică, vor fi afectate performanțele de cusut; din acest motiv, suveica trebuie curățată în mod regulat.

- 1 Apăsăți pe  (butonul de poziționare a acului) pentru a ridica acul.
- 2 Opriți mașina.
- 3 Scoateți cablul de alimentare din conectorul de alimentare de pe partea dreaptă a mașinii.

⚠ ATENȚIE

- Înainte de a curăța mașina, scoateți din priză cablul de alimentare electrică; în caz contrar, există riscul de vătămare corporală sau de electrocutare.

- 4 Scoateți acul și piciorușul pentru brodat.
 - Pentru detalii, consultați „Înlocuirea acului” din secțiunea „Operațiuni de bază” și „Înlocuirea piciorușului pentru brodat” la pagina A-5.
- 5 Scoateți unitatea de brodat.
- 6 Demontați capacul plăcii acului.

■ Dacă există un șurub în capacul plăcii acului

- 1 Utilizați șurubelnița în formă de disc pentru a scoate șurubul din capacul plăcii acului.

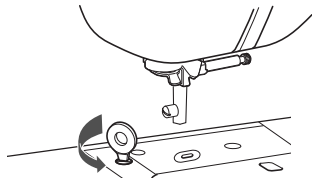

- 2 Țineți capacul plăcii acului de ambele părți și glisați-l spre dumneavoastră.

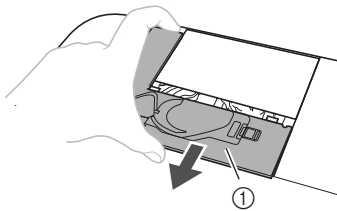

- ① Capacul plăcii acului

■ Dacă nu există un șurub în capacul plăcii acului

- 1 Țineți capacul plăcii acului de ambele părți și glisați-l spre dumneavoastră.

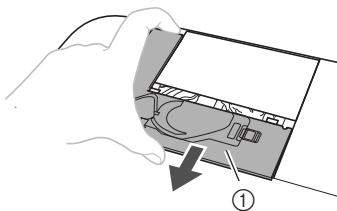

- ① Capacul plăcii acului

7 Scoateți suveica.

- Prindeți suveica și scoateți-o în afară.

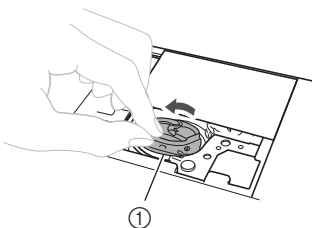

- ① Suveică

- 8 Utilizați peria pentru curățat sau un aspirator pentru a îndepărta orice depuneri de scame sau praf de pe suportul suveicii sau de pe senzorul de rupere a firului bobinei și din jur.

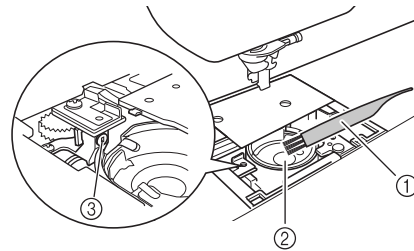

- ① Perie pentru curățat
 - ② Suport suveică
 - ③ Senzor de rupere fir bobină
- Nu lubrifiați suveica.

- 9 Introduceți suveica astfel încât marcajul ▲ de pe aceasta să se alinieze cu marcajul ● de pe mașină.

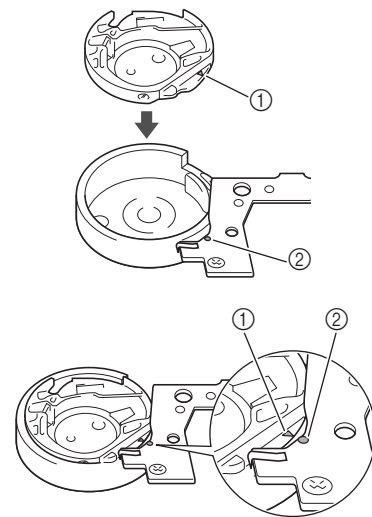

- Aliniați marcajele ▲ și ●.

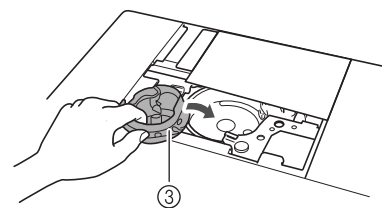

- ① marcajul ▲
- ② marcajul ●
- ③ Suveică

- Asigurați-vă că punctele indicate sunt aliniat înainte de a monta suveica.

A

ÎNȚREȚINERE ȘI DEPANARE

- 10** Introduceți lamelele capacului plăcii acului în placa acului și apoi glisați capacul la locul său.

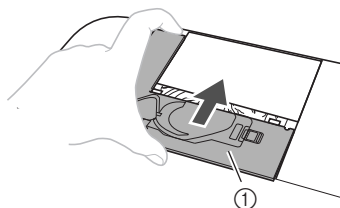

① Capacul plăcii acului

⚠ ATENȚIE

- Nu utilizați niciodată o suveică zgâriată; în caz contrar, firul superior s-ar putea încurca, acul s-ar putea rupe și ar putea fi afectate performanțele de cusut. Pentru o suveică nouă, contactați cel mai apropiat centru de service autorizat Brother.
- Asigurați-vă că suveica a fost instalată corect; în caz contrar, acul se poate rupe.

Despre mesajul de întreținere

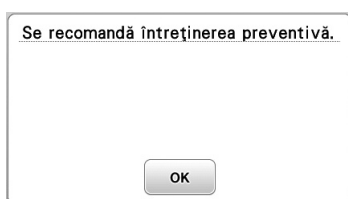

Odată ce acest mesaj este afișat, se recomandă să duceți mașina la un dealer autorizat Brother sau la cel mai apropiat centru de service autorizat Brother pentru o verificare de întreținere regulată. Deși mesajul va dispărea, iar mașina va continua să funcționeze odată ce apăsați pe **OK**, mesajul va mai fi afișat de câteva ori până la efectuarea operației de întreținere corespunzătoare.

Vă rugăm să vă faceți timp pentru a dispune efectuarea întreținerii de care mașina are nevoie odată cu afișarea acestui mesaj. Acești pași ajută în a vă asigura că beneficiați de ore de funcționare a mașinii continuu, neîntrerupt pe viitor.

Ecranul tactil funcționează defectuos

Dacă ecranul nu răspunde corect atunci când atingeți o tastă (aparatură nu execută operația sau execută o altă operație), urmați pașii de mai jos pentru a face reglajele corespunzătoare.

- 1** Ținând degetul pe ecran, rotiți întrerupătorul principal pe poziția OPRIT, apoi din nou pe PORNIT.



→ Este afișat ecranul de reglare a ecranului tactil.

- 2** Atingeți ușor centrul fiecărui +, în ordine, de la 1 la 5.



Notă

- Nu apăsați prea tare pe ecran. În caz contrar se pot produce deteriorări.

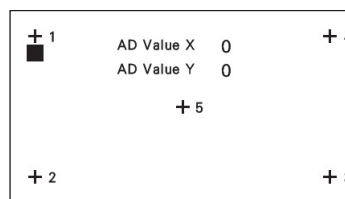

- 3** Rotiți întrerupătorul principal pe poziția OPRIT, apoi din nou pe PORNIT.



Notă

- Dacă ați terminat cu reglarea ecranului și acesta tot nu răspunde sau dacă nu puteți efectua reglajele, contactați dealerul autorizat Brother.

Semnale sonore de funcționare

De fiecare dată când apăsați o tastă, veți auzi un semnal sonor. Dacă efectuați o operațiune greșită, veți auzi două sau patru semnale sonore.

- **Dacă apăsați o tastă (operațiune corectă)**

Se aude un semnal sonor.

- **Dacă efectuați o operațiune greșită**

Se aud două sau patru semnale sonore.

- **Dacă mașina se blochează, de exemplu deoarece firul este încurcat**

Mașina emite semnale sonore timp de patru secunde și apoi se oprește automat.

Înainte de a continua să coaseți, nu uitați să verificați cauza erorii și să o remediați.

■ Dezactivarea semnalelor sonore



- 1 Apăsați pe  pentru a afișa ecranul de setări.
- 2 Afișați pagina 4.
- 3 Setati „Alarmă” pe „OFF”.



Înlocuirea piciorușului pentru brodat

⚠ ATENȚIE

- Utilizați numai piciorușe pentru brodat concepute special pentru această mașină. Utilizarea oricărui alt picioruș pentru brodat poate cauza vătămări corporale sau defectarea mașinii.

- 1 Apăsați o dată sau de două ori pe  (butonul de poziționare a acului) pentru a ridica acul.
- 2 Apăsați pe .
→ Ecranul se schimbă și toate tastele și butoanele de control sunt blocate (cu excepția ).

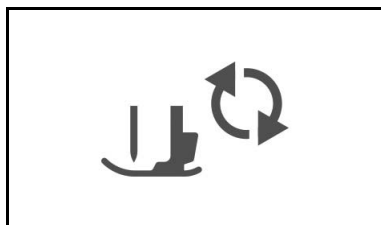

- 3 Ridicați pârghia piciorușului presor.
- 4 Utilizați șurubelnița inclusă pentru a slăbi șurubul piciorușului pentru brodat și apoi scoateți piciorușul pentru brodat.

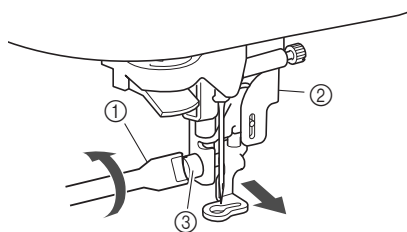

- 1 Șurubelniță
- 2 Picioruș pentru brodat
- 3 Șurubul piciorușului pentru brodat

- 5 Țineți piciorușul pentru brodat cu mâna dreaptă, așa cum este prezentat.

Țineți piciorușul pentru brodat cu arătătorul trecut pe după pârghia din spatele piciorușului.

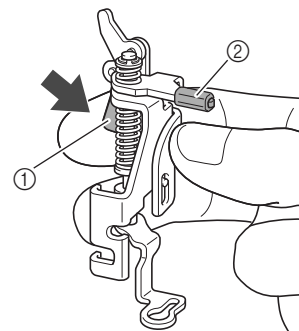

- 1 Pârghie
- 2 Tijă picioruș pentru brodat

- 6 În timp ce apăsați pârghia cu degetul, introduceți tija piciorușului pentru brodat peste șurubul de fixare al acului și apoi introduceți șurubul suportului piciorușului presor în fanta de montare a piciorușului presor pentru a fixa piciorușul pentru brodat de tija piciorușului presor.

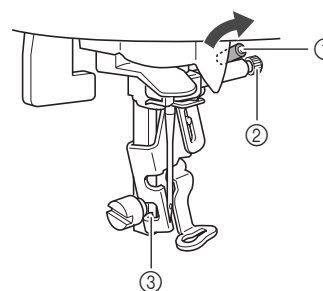

- 1 Tijă picioruș pentru brodat
- 2 Șurub de fixare ac
- 3 Fantă de montare

- 7 Fixați piciorușul pentru brodat cu șurubul suportului piciorușului presor.

Așezați piciorușul pentru brodat perpendicular.

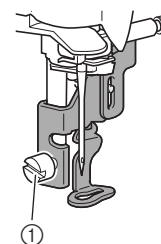

- 1 Șurub suport picioruș presor

- 8 Coborâți încet pârghia piciorușului presor.

- 9 Ridicați pârghia piciorușului presor pentru a verifica dacă piciorușul pentru brodat este atașat bine.

- 10 Apăsați pe  pentru a debloca toate tastele și butoanele.

A

ÎNȚREȚINERE ȘI DEPANARE

Depanarea

Dacă mașina nu mai funcționează corect, înainte de a apela la service, verificați posibilele probleme descrise mai jos. Puteți rezolva personal majoritatea problemelor. Dacă aveți nevoie de ajutor suplimentar, Brother Solutions Center vă oferă cele mai recente răspunsuri la întrebări frecvente și sfaturi de depanare. Vizitați-ne la „ <http://support.brother.com/> ”. Dacă problema persistă, contactați dealerul Brother sau cel mai apropiat centru de service autorizat Brother.

Lista modurilor de manifestare

■ Pregătirea

Mod de manifestare	Cauză probabilă	Soluție	Referință
Acul nu poate fi înfilat.	Acul nu este în poziția corectă.	Apăsăți butonul „Poziționare ac” pentru a ridica acul.	B-4
	Acul a fost instalat incorect.	Reinstalați corect acul.	B-23
	Acul este întors, îndoit sau vârful său este bont.	Înlocuiți acul.	B-23
	Înfilarea superioară este incorectă.	Verificați pașii pentru înfilarea mașinii și reînfilati mașina.	B-19
	Cârligul dispozitivului de înfilare a acului este îndoit și nu trece prin urechea acului.	Contactați dealerul autorizat sau cel mai apropiat centru de service autorizat Brother.	–
	Pârghia dispozitivului de înfilare a acului nu poate fi mișcată sau readusă în poziția sa inițială.	Contactați dealerul autorizat sau cel mai apropiat centru de service autorizat Brother.	–
Firul bobinei nu se înfășoară corect pe bobină.	Firul nu este trecut corect prin conducătorul de fir pentru bobinare.	Treceți corect firul prin conducătorul de fir pentru bobinare.	B-16
	Firul derulat nu a fost înfășurat corect pe bobină.	Înfășurați firul derulat de 5 sau 6 ori pe bobină, în sensul acelor de ceasornic.	B-16
	Bobina goală nu a fost așezată corect pe ax.	Așezați bobina goală pe ax și rotiți-o lent până când o auziți că anclanșează în poziție.	B-14
În timpul rotirii bobinei, firul acesteia a fost înfășurat sub suportul bobinatorului.	Nu ați înfășurat corespunzător firul pe bobină. La înfășurarea inițială a firului pe bobină, acesta nu este introdus corespunzător în elementele conducătoare.	După ce îndepărtați firul înfășurat sub suportul bobinatorului, înfășurați corect firul pe bobină. Urmați imaginile desenate pe partea superioară a mașinii pentru ajutor la înfilarea mașinii pentru bobinare.	B-14
Firul bobinei nu poate fi tras în sus.	Bobina este așezată incorect.	Reașezați corect bobina.	B-17
Nu se afișează nimic pe ecranul LCD.	Înterupătorul principal nu este pornit.	PORNIȚI comutatorul principal.	B-8
	Ștecherul cablului de alimentare nu este introdus într-o priză electrică.	Introduceți ștecherul cablului de alimentare într-o priză electrică.	B-8
Ecranul LCD este aburit.	Pe ecranul LCD s-a format condens.	După un timp, aburirea va dispărea.	–
Tastele de operare nu răspund la comenzi.	Tastele sunt apăsate cu mânuși pe mâini. Tastele sunt apăsate cu unghia. S-a utilizat un stilou tactil non-electrostatic.	Atingeți tastele de operare direct, cu degetele. Dacă utilizați un creion tactil disponibil în comerț, asigurați-vă că acesta este compatibil cu sensibilitatea capacitivă.	B-4
Tastele de operare nu răspund sau sensibilitatea este prea mare.	Sensibilitatea tastelor de operare nu este setată pentru utilizator.	Reglați sensibilitatea tastelor de operare.	B-12

Mod de manifestare	Cauză probabilă	Soluție	Referință
Lampa de cusut nu se aprinde.	Lampa de cusut este deteriorată.	Contactați dealerul autorizat sau cel mai apropiat centru de service autorizat Brother.	–
	„Luminozitate” este setat pe „OFF” în ecranul de setări.	Modificați setarea pe „ON”.	B-11
Unitatea de brodere nu funcționează.	Unitatea de brodere nu este atașată corect.	Reatașați corect unitatea de brodere.	B-26
	Ghergheful a fost atașat înainte ca unitatea să fi fost inițializată.	Demontați ghergheful și efectuați apoi corect procesul de inițializare.	B-27

■ În timpul broderii

Mod de manifestare	Cauză probabilă	Soluție	Referință
Mașina nu funcționează.	Butonul „Start/Stop” nu a fost apăsat.	Apăsați butonul „Start/Stop”.	B-4
	Axul bobinatorului este împins spre dreapta.	Deplasați spre stânga axul bobinatorului.	B-14
	Nu este selectat niciun model.	Selectați un model.	B-35
	Piciorușul presor nu a fost coborât.	Coborâți piciorușul presor.	B-2
Acul se rupe.	Acul a fost instalat incorect.	Reinstalați corect acul.	B-23
	Șurubul de fixare a acului nu este strâns.	Strângeți șurubul de fixare a acului.	B-23
	Acul este întors sau îndoit.	Înlocuiți acul.	B-23
	Se utilizează un ac sau un fir nepotrivit pentru materialul selectat.	Consultați informațiile despre acul și firul de utilizat.	B-23
	Firul superior este prea tensionat.	Reglați tensiunea firului.	–
	Capacul pentru mosor este așezat incorect.	Consultați metoda de atașare a capacului pentru mosor, apoi reatașați capacul pentru mosor.	B-14
	Există zgârieturi în jurul fantei din placa acului.	Înlocuiți placa acului sau consultați dealerul autorizat Brother.	–
	Există zgârieturi în jurul fantei din piciorușul presor.	Înlocuiți piciorușul presor sau consultați dealerul autorizat Brother.	A-5
	Există zgârieturi pe suveică.	Înlocuiți suveica sau consultați dealerul autorizat Brother.	A-2
	Acul este defect.	Înlocuiți acul.	B-23
	Nu se utilizează o bobină concepută special pentru această mașină.	Bobinele necorespunzătoare nu vor funcționa corect. Utilizați numai o bobină concepută special pentru această mașină.	B-14
	Înfilarea superioară este incorectă.	Verificați pașii pentru înfilarea mașinii și reînfilati mașina.	B-19
	Bobina este așezată incorect.	Reașezați corect bobina.	B-17
Piciorușul pentru brodat este atașat incorect.	Atașați corect piciorușul pentru brodat.	A-5	
Acul se rupe.	Stabilizatorul nu este atașat de materialul care este brodat.	Atașați stabilizatorul.	B-29
	Firul este înfășurat incorect pe bobină.	Utilizați o bobină înfășurată corect.	B-14

A

ÎNȚREȚINERE ȘI DEPANARE

Mod de manifestare	Cauză probabilă	Soluție	Referință
Firul superior se rupe.	Mașina nu este înfilată corect (se utilizează capacul nepotrivit pentru mosor, capacul pentru mosor este slăbit, firul nu prinde în conducătorul de fir al tijeii acului etc.).	Reînfilati corect mașina.	B-19
	Se utilizează un fir înnodat sau încurcat.	Desfaceți nodurile și descurcați firul.	–
	Firul superior este prea tensionat.	Reglați tensiunea firului.	–
	Firul este încurcat.	Utilizați foarfeci etc. pentru a tăia firul încurcat și scoateți-l din suportul suveicii etc.	A-2
	Acul este întors, îndoit sau vârful său este bont.	Înlocuiți acul.	B-23
	Acul a fost instalat incorect.	Reinstalați corect acul.	B-23
	Există zgârieturi lângă orificiul din piciorușul pentru brodat.	Înlocuiți piciorușul pentru brodat sau consultați dealerul autorizat Brother.	A-5
	Există zgârieturi pe suveică.	Înlocuiți suveica sau consultați dealerul autorizat Brother.	A-2
	Se utilizează un ac sau un fir nepotrivit pentru materialul selectat.	Consultați informațiile despre acul și firul de utilizat.	B-23
	În timpul brodării, firul s-a înnodat sau s-a încurcat.	Reînfilati firele superior și inferior.	B-17, B-19
	Nu se utilizează o bobină concepută special pentru această mașină.	Bobinele necorespunzătoare nu vor funcționa corect. Utilizați numai o bobină concepută special pentru această mașină.	B-14
Firul este încurcat pe spatele materialului.	Înfilarea superioară este incorectă.	Verificați pașii pentru înfilarea mașinii și reînfilati mașina. Asigurați-vă că piciorușul pentru brodat se află în poziția ridicată atunci când înfilati mașina, astfel încât firul superior să capete tensiunea corectă.	B-19
	Se utilizează un ac sau un fir nepotrivit pentru materialul selectat.	Consultați informațiile despre acul și firul de utilizat.	B-23
Firul superior este prea tensionat.	Firul bobinei a fost instalat greșit.	Instalați corect firul bobinei.	B-17
Firul bobinei se rupe.	Bobina este așezată incorect.	Reașezați corect bobina.	B-17
	Firul este înfășurat incorect pe bobină.	Utilizați o bobină înfășurată corect.	B-17
	Există zgârieturi pe bobină sau aceasta nu se rotește corect.	Înlocuiți bobina.	B-14
	Firul este încurcat.	Utilizați foarfeci etc. pentru a tăia firul încurcat și scoateți-l din suportul suveicii etc.	A-2
	Nu se utilizează o bobină concepută special pentru această mașină.	Bobinele necorespunzătoare nu vor funcționa corect. Utilizați numai o bobină concepută special pentru această mașină.	B-14
Materialul se încrețește.	Firul superior sau bobina este înfilată greșit.	Verificați pașii pentru înfilarea mașinii și reînfilati-o corect.	B-19
	Capacul pentru mosor este așezat incorect.	Consultați metoda de atașare a capacului pentru mosor, apoi reatașați capacul pentru mosor.	B-14
	Acul este întors, îndoit sau vârful său este bont.	Înlocuiți acul.	B-23
Puncte de cusătură lipsă	Mașina este înfilată incorect.	Verificați pașii pentru înfilarea mașinii și reînfilati-o corect.	B-19
	Acul este întors, îndoit sau vârful său este bont.	Înlocuiți acul.	B-23
	Acul a fost instalat incorect.	Reinstalați corect acul.	B-23
	Acul este uzat/deteriorat.	Înlocuiți acul.	B-23
	Sub placa acului s-au acumulat praf sau scame.	Îndepărtați praful sau scamele cu ajutorul periei.	A-2

Mod de manifestare	Cauză probabilă	Soluție	Referință
Nu există nicio cusătură	Acul este întors, îndoit sau vârful său este bont.	Înlocuiți acul.	B-23
	Bobina este așezată incorect.	Reașezați corect bobina.	B-17
	Înfilarea superioară este incorectă.	Verificați pașii pentru înfilarea mașinii și reînfilati mașina.	B-19
Sunet ascuțit în timpul cusutului	În suportul suveicii s-au prins bucăți de fir.	Curățați suportul suveicii.	A-2
	Înfilarea superioară este incorectă.	Verificați pașii pentru înfilarea mașinii și reînfilati mașina.	B-19
	Nu se utilizează o bobină concepută special pentru această mașină.	Bobinele necorespunzătoare nu vor funcționa corect. Utilizați numai o bobină concepută special pentru această mașină.	B-14
	Există găuri de ac sau urme de fricțiune în suportul suveicii.	Înlocuiți suveica sau consultați dealerul autorizat Brother.	A-2
Acul intră în contact cu placa acului.	Șurubul de fixare a acului este slăbit.	Strângeți bine șurubul de fixare a axului. Dacă acul este îndoit sau bont, înlocuiți-l cu unul nou.	B-23
	Acul este întors, îndoit sau vârful său este bont.	Înlocuiți acul.	B-23
Volantul se rotește cu dificultate.	Firul este încurcat în suveică.	Îndepărtați firul încurcat din suveică. Reinstalați suveica, astfel încât aceasta să fie poziționată corect.	A-2

■ După brodare



Mod de manifestare	Cauză probabilă	Soluție	Referință
Tensiunea firului este incorectă.	Înfilarea superioară este incorectă.	Verificați pașii pentru înfilarea mașinii și reînfilati mașina.	B-19
	Bobina este așezată incorect.	Reașezați bobina.	B-17
	Se utilizează un ac sau un fir nepotrivit pentru materialul selectat.	Consultați informațiile despre acul și firul de utilizat.	B-23
	Tensiunea firului este setată incorect.	Reglați tensiunea firului.	-
	Firul este înfășurat incorect pe bobină.	Utilizați o bobină înfășurată corect.	B-17
	Acul este întors, îndoit sau vârful său este bont.	Înlocuiți acul.	B-23
	Nu se utilizează o bobină concepută special pentru această mașină.	Bobinele necorespunzătoare nu vor funcționa corect. Utilizați numai o bobină concepută special pentru această mașină.	B-14
Modelul broderiei nu este cusut corect.	Firul este răsucit.	Utilizați foarfeci etc. pentru a tăia firul răsucit și scoateți-l din suveică etc.	-
	Tensiunea firului este setată incorect.	Reglați tensiunea firului.	-
	Materialul nu a fost introdus corect în gherghef (materialul era neîntins etc.).	Dacă materialul nu este întins în gherghef, modelul poate ieși nereșit sau acesta poate fi strâns. Așezați materialul corect în gherghef.	B-30
	Nu s-a atașat un material stabilizator.	Utilizați întotdeauna un material stabilizator, în special în cazul materialelor elastice, ușoare, cu textură groasă sau care cauzează frecvent strângerea modelului. Contactați dealerul autorizat Brother pentru stabilizatorul corect.	B-29
	În apropierea mașinii a fost amplasat un obiect de care transportorul sau ghergheful s-a lovit în timpul cusutului.	Dacă ghergheful se lovește de ceva în timpul cusutului, modelul nu va ieși corect. Nu amplasați niciun obiect în zona în care ghergheful se poate lovi de acesta în timpul cusutului.	B-28

Mod de manifestare	Cauză probabilă	Soluție	Referință
Modelul broderiei nu este cusut corect.	Materialul care depășește marginile gherghefului interferează cu brațul de cusut, astfel că unitatea de brodare nu se poate mișca.	Reintroduceți materialul în gherghef astfel încât excesul de material să fie departe de brațul de cusut și rotiți modelul la 180 grade.	B-30
	Materialul este prea greu, așa că unitatea de brodare nu se poate mișca liber.	Puneți o carte mare și groasă sau un obiect similar sub capul brațului pentru a ridica ușor partea grea și mențineți-l drept.	–
	Materialul atârână de pe masă.	Dacă materialul atârână de pe masă în timpul brodării, unitatea de brodare nu se va mișca liber. Amplasați materialul astfel încât să nu atârâne de pe masă sau țineți-l pentru a împiedica alunecarea acestuia.	B-28
	Materialul s-a agățat sau s-a prins în ceva.	Opriti mașina și amplasați materialul astfel încât acesta să nu fie agățat sau prins.	–
	Ghergheful a fost îndepărtat în timpul cusutului (de exemplu pentru a reșeza bobina). Piciorușul pentru brodat a fost lovit sau mutat în timpul demontării sau atașării gherghefului sau unitatea de brodare a fost deplasată.	Dacă piciorușul pentru brodat este lovit sau unitatea de brodare este deplasată în timpul cusutului, modelul nu va ieși. Aveți grijă la demontarea sau reatașarea gherghefului în timpul cusutului.	B-33
	Stabilizatorul este atașat incorect, de exemplu este mai mic decât ghergheful.	Atașați corect stabilizatorul.	B-29
Pe suprafața materialului apar bucle în timpul brodării.	Tensiunea firului este setată incorect.	Reglați tensiunea firului.	–
	Combinăția de suveică și fir de bobină este incorectă.	Schimbați suveica sau firul de bobină, astfel încât să se utilizeze combinația corectă.	B-28

Mesajele de eroare

Dacă sunt efectuate operațiuni eronate, pe ecranul LCD sunt afișate mesaje și indicații privind utilizarea. Urmați instrucțiunile afișate. Dacă apăsați pe sau dacă efectuați operațiunea corectă în timp ce se afișează un mesaj de eroare, mesajul va dispărea.

	Mesajele de eroare	Cauză/soluție
1	S-a produs o defecțiune. Opriti și reporniți mașina.	Acest mesaj este afișat dacă se produc defecțiuni. Opriti și apoi reporniți mașina. Dacă acest mesaj continuă să apară, este posibil ca mașina să funcționeze defectuos. Vă rugăm să contactați dealerul autorizat Brother sau cel mai apropiat centru de service autorizat Brother.
2	Nu poate fi modificată configurația caracterelor.	Acest mesaj este afișat dacă există prea multe caractere și configurația curbata a caracterelor este imposibilă.
3	Nu poate fi schimbat fontul deoarece unele litere nu sunt incluse în fontul selectat.	Acest mesaj apare atunci când fontul modelului de caractere de brodat este schimbat cu unul care nu include caracterele utilizate în model.
4	Nu pot fi recunoscute datele pentru modelul selectat. Datele pot fi corupte. Opriti și reporniți alimentarea.	Acest mesaj apare atunci când încercați să apăsați date de model nevalide. Verificați datele modelului, dat fiind faptul că oricare dintre următoarele poate fi cauza. <ul style="list-style-type: none"> • Datele modelului sunt corupte. • Datele pe care ați încercat să le apăsați au fost create folosind un sistem de design date de la alt producător. Opriti mașina, apoi reporniți-o și readuceți-o în starea sa normală.
5	Verificați și înfilați din nou firul superior.	Acest mesaj este afișat dacă firul superior s-a rupt sau nu este înfilat corect și este apăsat butonul „Start/Stop” etc.
6	Volumul de date este prea mare pentru acest model.	Acest mesaj este afișat atunci când modelele pe care le editați ocupă prea mult spațiu în memorie sau dacă editați prea multe modele pentru memorie.
7	Coborâți pârghia piciorușului presor.	Acest mesaj este afișat dacă un buton, de exemplu butonul „Start/Stop”, a fost apăsat în timp ce piciorușul presor era ridicat.
8	Nu există memorie suficientă pentru salvare.	Acest mesaj este afișat atunci când memoria este plină și modelul nu poate fi salvat.

	Mesajele de eroare	Cauză/soluție
9	Nu există memorie suficientă pentru a salva modelul. Ștergeți un alt model?	Acest mesaj este afișat atunci când memoria este plină și modelul nu poate fi salvat.
10	Se reapelează și reiau datele din memoria anterioară?	Acest mesaj apare dacă aparatul este oprit în timpul brodării, apoi repornit. Apăsați pe  pentru a readuce mașina la starea (poziția modelului și numărul de cusături) în care se afla când a fost oprită.
11	Modelul se extinde în exteriorul gherghefului.	Acest mesaj este afișat atunci când modelul de caractere brodat este editat, de exemplu rotit astfel încât nu mai încapă în gherghef.
12	Modelul se extinde în exteriorul gherghefului. Nu mai adăugați caractere suplimentare.	Acest mesaj este afișat atunci când modelul de caractere brodat este editat prin adăugarea unei linii astfel încât nu mai încapă în gherghef.
13	Modelul se extinde în exteriorul gherghefului. Această funcție nu poate fi utilizată acum.	Acest mesaj este afișat atunci când modelul de caractere brodat este redimensionat sau se comută între scrierea pe verticală/orizontală, devenind astfel prea mare pentru gherghef.
14	Se recomandă întreținerea preventivă.	Acest mesaj este afișat atunci când mașina necesită întreținere. (pagina A-3)
15	Câmpul modelului selectat se extinde în exteriorul gherghefului.	Acest mesaj este afișat dacă modelul de broderie selectat este mai mare decât ghergheful mare. Reduceți dimensiunea modelului sau selectați un alt model. Acest mesaj este afișat atunci când modelul de broderie selectat este mai mare decât ghergheful selectat când „Vedere id. Gherghef” este setată pe „ON”.
16	Firul bobinei este aproape consumat.	Acest mesaj este afișat când firul bobinei este pe terminate.
17	A fost activat dispozitivul de siguranță al bobinatorului. Firul este încurcat?	Acest mesaj este afișat atunci când bobina este înfășurată, iar motorul se blochează din cauză că firul s-a încurcat etc.
18	 Sania unității de brodare se va mișca. Țineți mâinile etc. la distanță de sanie.	Acest mesaj este afișat înainte ca unitatea de brodare să se deplaseze.
19	Casetele sunt pline. Ștergeți un model.	Acest mesaj este afișat atunci când memoria este plină și este necesară ștergerea unui model.
20	 A fost activat dispozitivul de siguranță. Firul este încurcat? Acul este îndoit?	Acest mesaj este afișat atunci când motorul se blochează în urma încurcării firului sau din alte motive legate de alimentarea cu fir.
21	Este inclus un model care nu poate fi salvat pe mediul de stocare USB. Salvați modelul în memoria mașinii.	În funcție de model, salvarea acestuia pe o unitate de memorie flash USB poate fi imposibilă.
22	Acest model nu poate fi utilizat.	Acest mesaj este apelat atunci când apăsați un model ce nu poate fi utilizat cu această mașină.
23	Acest mediu de stocare USB nu poate fi utilizat.	Acest mesaj este afișat atunci când încercați să utilizați suporturi de date incompatibile.
24	Eroare de mediu de stocare USB	Acest mesaj este afișat atunci când survine o eroare cu unitatea de memorie flash USB.
25	Mediul de stocare USB nu este încărcat. Încărcați mediul de stocare USB.	Acest mesaj este afișat atunci când încercați să reapelați sau să salvați un model în timp ce nu este încărcată o unitate de memorie flash USB.
26	F**	Dacă mesajul de eroare „F**” este afișat pe ecranul LCD în timp ce mașina este utilizată, este posibil ca aceasta să funcționeze defectuos. Contactați dealerul autorizat sau cel mai apropiat centru de service autorizat Brother.

Actualizarea software-ului mașinii cu ajutorul unității de memorie flash USB

Puteți utiliza unitatea de memorie flash USB pentru a actualiza software-ul mașinii.

În momentul în care un program de actualizare este disponibil pe site-ul nostru web, la „<http://support.brother.com/>”, vă rugăm să descărcați fișierul(e) urmând instrucțiunile de pe site-ul web și pașii enumerați mai jos.



Notă

- Dacă utilizați unitatea de memorie flash USB pentru a actualiza software-ul, asigurați-vă că pe aceasta nu mai sunt salvate alte date decât fișierul de actualizare, înainte de a efectua actualizarea.
- Fișierul de actualizare poate fi apelat de pe o unitate de memorie flash USB de orice dimensiune.
- Așteptați câteva secunde până când mașina recunoaște conectarea unității de memorie flash.



De reținut

- Când software-ul mașinii este actualizat, modelele de broderie salvate nu vor fi șterse.

1 Porniți mașina în timp ce apăsați și mențineți apăsat (Buton de poziționare ac).

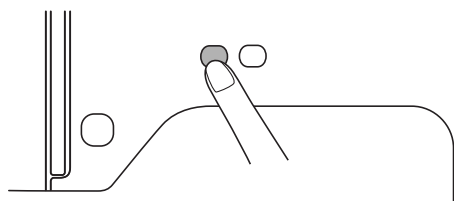

→ Se afișează următorul ecran.

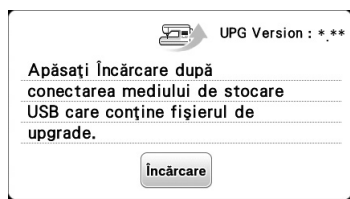

2 Introduceți unitatea de memorie flash USB în portul USB al mașinii. Suportul de date trebuie să conțină numai fișierul de actualizare.

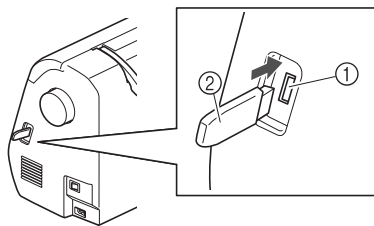

- ① Port USB
- ② Unitate de memorie flash USB



Notă

- Dacă utilizați o unitate de memorie flash USB cu indicator de acces, acesta din urmă va începe să lumineze intermitent după ce suportul de date a fost introdus în mașină, putând dura între 5 și 6 secunde până când dispozitivul este recunoscut. (Durata variază în funcție de unitatea de memorie flash USB.)

3 Apăsați pe **Încărcare**.

→ Se afișează următorul ecran.

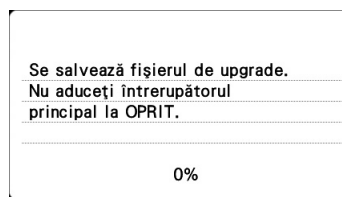

Notă

- Dacă survine o eroare, va fi afișat un mesaj de eroare tip text. În acest moment, opriți mașina și apoi reluați procedura de la pasul 1.

4 Actualizarea este finalizată la afișarea ecranului următor.

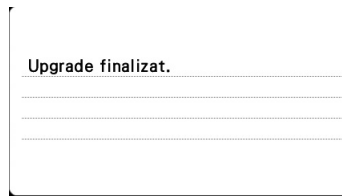

5 Scoateți unitatea de memorie flash USB după oprirea mașinii, apoi reporniți mașina.

Index

A

Ac	
înfilare	B-21
înlocuire	B-23
stare	B-23
tipuri, dimensiuni și utilizări	B-23
Accesorii	
accesorii opționale	B-6
accesoriile incluse la livrare	B-5
Accesorii opționale	B-6
Actualizare	A-12
Afișarea culorii firului	B-38
Avertizorul sonor	A-4

B

Bobinarea	B-14
Bobinator	B-2
Brodarea	B-37
afișarea culorii firului	B-38
marginii sau colțuri	B-32
materiale de mici dimensiuni	B-32
panglici sau bandă	B-32
Butoane de control	B-4
Buton de deblocare	B-27
Buton de poziționare ac	B-4
Butonul „Start/Stop”	B-4
Buton tăietor de fir	B-4

C

Capac bobină	B-3, B-17
Capac superior	B-2
Capacul plăcii acului	B-3
Conducător de fir pentru înfilarea bobinei	B-2, B-14
Conducătorului de fir de pe tija de fixare a acului	B-3
Conector de alimentare	B-2
Conector port USB	B-2
Curățare	
Ecran LCD	A-2
suport suveică	A-2
suprafața mașinii	A-2
Curățarea suprafeței mașinii	A-2

D

Demontarea suveicii	A-2
Denumirile și funcțiile pieselor	B-2
Depanarea	A-6
Dispozitivul de înfilare a acului	B-21

E

Ecran LCD	
curățare	A-2
Ecran tactil	B-4

F

Fante de aerisire	B-2
Fir superior	B-19
Foaie de brodat	B-32

G

Gherghefuri	
introducere material textil	B-30
îndepărtare	B-34
tipuri	B-30
utilizarea foii de brodat	B-32

I

Instalarea bobinei	B-17
--------------------------	------

Î

Înfilare	B-19
Înfilarea acului	B-21
Înfilarea firului pe bobină	B-14
Înfilarea manuală a acului	B-22
Îngrijire	A-2
Înlocuire ac	B-23
Înlocuire picioruș presor	A-5
Înlocuirea piciorușului presor	A-5
Înterupător de alimentare	B-2
Înterupător principal	B-2
Întreținere	A-2

L

LCD	B-4
-----------	-----

M

Mâner	B-2
Mesaje pe LCD	A-10
Mesajele de eroare	A-10
Model broderie	B-37
Model de broderie	B-37
Modele de broderie	
verificarea poziției	B-36
Mosorul pentru firul superior	B-19

P

Panou de control	B-2, B-4
Pașii de urmat pentru brodere	B-25
Pârghie dispozitiv de înfilare ac	B-2
Placă ac	B-3
Placă conducător de fir	B-2
Plasă de protecție mosor	B-15
Probleme de funcționare	A-6
Proceduri de utilizare	B-13

R

Rezolvarea problemelor de funcționare	A-6
---	-----

S

Selectarea modelelor de broderie	B-35
Semnal sonor	A-4
Semnale sonore de funcționare	A-4
Setări	
limbă de afișare	B-12
Stabilizator	B-29
stîlou tactil	B-4, B-12
Suport suveică	A-2
Suveică	B-3, B-28

T

Tasta Asistență	B-4, B-13
Tasta Broderie	B-4
Tasta de probă	B-36
Tasta Imagine	B-36
Tasta Înapoi	B-4
Tasta Pagina anterioară	B-4
Tasta Pagina următoare	B-4
Tasta Picioruș presor/Înlocuire ac	B-4

A

ÎNȚREȚINERE ȘI DEPANARE

Tasta Setări	B-4
Tastele de control	B-4
Tăietor de fir	B-2
Tipurile de modele de broderie	B-35

U

Unitate de brodare	B-3
atașare	B-26
îndepărtare	B-27
transportor	B-26
Utilizarea ecranului LCD	B-9

V

Vedere din față	B-2
Verificare ac	B-23
Volant	B-2

Navštivte nás na adrese <http://support.brother.com/>, kde naleznete podporu pro váš výrobek a odpovědi na časté dotazy (FAQ).

Wsparcie odnośnie produktu i odpowiedzi na najczęściej zadawane pytania (FAQ) można znaleźć na stronie internetowej <http://support.brother.com/>.

Vă rugăm să ne vizitați la <http://support.brother.com/> unde puteți primi asistență pentru utilizarea produsului și răspunsuri la întrebările frecvente puse de utilizatori (FAQ).

Czech
Polish
Romanian
888-L90/L91/L93/K92
Printed in Vietnam



XG5527-001